

Makita

KATALOG
2020/2021
ELEKTRONARZĘDZIA



 www.makita.pl

Z MYŚLĄ O PROFESJONALISTACH
POTĘGA TECHNIKI, POTĘGA WYDAJNOŚCI...

Indeks

1	A	D	D	D
1806B	AF506	DBO180Z	DEADML805	DGA504RTJ
1911B	AF635	DCB200A	DEADML806	DGA504ZJ
	AN454	DCE090T2X1	DEADML808	DGA506RTJ
2012NBX	AN902	DCE090ZX1	DEAML102	DGA506ZJ
2107FK	AN924	DCF102Z	DEAML103	DGA513RTJ
2704N	AN943K	DCF203Z	DEAML104	DGA513ZJ
2712	AN960	DCF300Z	DEAML105	DGA514RTJU
	AN961	DCG180RF	DEAML106	DGA514RTJU
3709	AT1150A	DCG180RFX	DF001GM201	DGA514ZJU
3710	AT2550A	DCG180Z	DF001GZ01	DGA514ZJU
	AT638A	DCJ180ZX	DF012DSE	DGA517RTJ
4100KB		DCJ205Z2XL	DF0300	DGA517ZJ
4101RH	BHX2501	DCJ205Z3XL	DF030DWE	DGA518RTJU
4112HS	BML01S	DCJ205ZL	DF033DSAE	DGA518RTJU
4131	BO3710	DCJ205ZXL	DF033DZ	DGA518ZJU
4326	BO3711	DCJ206Z2XL	DF330DWE	DGA518ZJU
4327	BO4556K	DCJ206Z3XL	DF332DSAE	DGA700Z
4329	BO4557	DCJ206ZL	DF332DSME	DGA900PT2
4350CT	BO4565K	DCJ206ZXL	DF332DZ	DGA900Z
4350CTJ	BO4900VJ	DCL180Z	DF333DSAE	DGA901T2U1
4350FCT	BO4901	DCL180ZB	DF333DZ	DGA901T2U1
4350FCTJ	BO5030	DCL182Z	DF347DWE	DGA901ZUX1
4351CT	BO5041	DCL182ZB	DF457DWE	DGA901ZUX1
4351CTJ	BO6030	DCL280FZ	DF457DWLE	DGD800RTJ
4351FCT	BO6050J	DCL282FZ	DFJ206Z2XL	DGD800Z
4351FCTJ		DCL501Z	DFJ206ZL	DHK180ZJ
	CA5000XJ	DCM501Z	DFJ206ZM	DHP451RTJ
5008MG	CB100DA	DCO180Z	DFJ211Z2XL	DHP451Z
5017RKB	CC301DSMJ	DCS552RTJ	DFJ211ZL	DHP453RFE
5103R	CC301DZ	DCS552Z	DFJ211ZXL	DHP453YEX
5104S	CF001GZ	DCS553RTJ	DFJ212Z2XL	DHP453Z
5143R	CF100DZ	DCS553Z	DFJ212Z3XL	DHP458RTJ
5903R	CF101DZ	DCS9010-60	DFJ212ZL	DHP458Z
	CG100DSAA	DCU180Z	DFJ212ZM	DHP459RFJ
6300-4	CG100DSAB	DCV200Z2XL	DFJ212ZS	DHP481RTJ
6408	CG100DZA	DCV200Z3XL	DFJ212ZXL	DHP481Z
6413	CG100DZB	DCV200ZL	DFJ213Z2XL	DHP482RFJ
6510LVR	CJ102DZL	DCV200ZXL	DFJ213Z3XL	DHP482Z
6842	CJ102DZM	DCV202Z2XL	DFJ213ZL	DHP483RFJ
6904VH	CJ102DZXL	DCV202Z3XL	DFJ213ZM	DHP483Z
6905B	CL072DZ	DCV202ZL	DFJ213ZS	DHP484RFJ
6905H	CL104DWYX	DCV202ZXL	DFJ213ZXL	DHP484Z
6906	CL107FDZ	DDA350RFJ	DFJ214Z2XL	DHP485RFJ
6953	CL108FDWA	DDA350Z	DFJ214Z3XL	DHP485Z
	CL108FDZ	DDA460Z	DFJ214ZL	DHR171RTJ
7104L	CL121DSM	DDF083RFE	DFJ214ZM	DHR171Z
	CL121DZ	DDF083RFJ	DFJ214ZS	DHR182RTJ
9031	CLX224SAJ	DDF083Z	DFJ214ZXL	DHR182TWJU
9032	CLX224SAJ	DDF451RTJ	DFJ310Z2XL	DHR182TWJU
9046	CP100DWA	DDF451Z	DFJ310ZL	DHR182Z
9237CB	CP100DZ	DDF453RFE	DFJ310ZXL	DHR182ZU
9403J	CV101DZ2XL	DDF453Z	DFJ410Z2XL	DHR182ZU
9404J	CV101DZL	DDF458RTJ	DFJ410ZL	DHR241RTJ
9557HNRG	CV101DZM	DDF458Z	DFJ410ZXL	DHR241Z
9558HNRG	CV101DZXL	DDF481RTJ	DFN350RFJ	DHR243RTJ
9564PZ		DDF481Z	DFN350Z	DHR243Z
9565HR	DA3010F	DDF482RFJ	DFR550RFE	DHR264Z
9565PZ	DA3011F	DDF482Z	DFR550Z	DHR280PT2J
9741	DA332DSAE	DDF483RFJ	DFS250Z	DHR280Z
9910	DA332DZ	DDF483Z	DFS451RFJ	DHR281PT2J
9911	DA333DSAE	DDF484RFJ	DFS451Z	DHR281Z
9920	DA333DZ	DDF484Z	DFS452RFE	DHR282ZU
9924DB	DBC400	DDF485RFJ	DFS452Z	DHR282ZU
	DBM130	DDF485Z	DFV210Z2XL	DHR283T2JU
AC1300	DBN500RFE	DEADML185	DFV210Z3XL	DHR283T2JU
AC1350	DBN500ZK	DEADML800	DFV210ZL	DHR283ZU
AC310H	DBN600RTJ	DEADML801	DFV210ZM	DHR283ZU
AC640	DBN600Z	DEADML801X	DGA452RTJ	DHR400PT4U
AF353	DBO180RTJ	DEADML802	DGA452Z	DHR400PT4U

Indeks

G		H		J		P		T	
GA023GZ N	31	HP1631K	176	JN3201J	189	PLM4620N2	265	TW1000	186
GA029GM201 N	31	HP1640	175	JR001GD201 N	34	PLM4621N2	265	TW140DSMJ	38
GA029GZ N	31	HP1640K	175	JR001GM201 N	34	PLM4622N2	265	TW140DZ	38
GA4530R	192	HP1641FK	175	JR001GZ N	34	PLM4627N	265	TW141DSAE	39
GA5021	194	HP1641K	175	JR103DSAE	43	PLM4628N	265	TW141DZ	39
GA5021C	194	HP2050HJ	176	JR103DSME	43	PLM4819	264	TW160DSAE	39
GA5030R	192	HP2051HJ	176	JR103DZ	43	PLM5113N2	266	TW160DZ	39
GA5040C	197	HP2070J	176	JR3050	218	PLM5114	266	TW161DSAE	39
GA5040R	197	HP2071J	176	JR3051TK N	218	PLM5120N2	266	TW161DZ	39
GA5041C01	197	HP333DSAE	38	JR3060T	219	PLM5121N2	266	U	
GA6021	195	HP333DZ	38	JR3061T	219	PLM5600N2	266	UB1103	246
GA6021C	195	HP347DWE	156	JR3070CT	219	PM7651H	267	UC3541A	248
GA6040C	197	HP457DWE	156	JS1000	188	PO6000C	226	UC3550A	248
GA7012C	195	HR002GM204 N	32	JS1601	188	PT354DZ	47	UC3550AP	248
GA7020	195	HR004GM202 N	32	JS1602	188	PW5000C	200	UC3551A	248
GA7020R	195	HR004GZ01 N	32	JS3201J	189	PW5000CH	200	UC4041A	248
GA7030R	198	HR140DSMJ	36	JV0600K	217	R		UC4050A	249
GA7030RF01	198	HR140DZ	36	JV101DSME	41	RP0900	221	UC4051A	249
GA7040R	198	HR166DSMJ	36	JV101DZ	41	RP1110CJ	221	UC4550A	249
GA7040RF01	198	HR166DZ	36	JV102DSMJ	42	RP1801FX	222	UC4551A	249
GA9012C	199	HR1840	159	JV102DZ	42	RP2301FCX	222	UD2500	249
GA9020	199	HR1841F	159	JV103DSMJ	42	RT0700CX2J	221	UH4570	253
GA9020R	199	HR2300	159	JV103DZ	42	S		UH4861	253
GA9020RF	199	HR2600	159	JV143DZ	156	SA5040C	203	UH5261	253
GA9030R	199	HR2630	161	JV183DWE	157	SA7000C	230	UH5570	253
GA9030RF01	199	HR2630T	161	JV183DZ	157	SC103DZ N	43	UH5580	254
GA9030X01	199	HR2631F	161	K		SD100DSAJ	41	UH6570	253
GA9040R	200	HR2631FT	161	KC100	215	SD100DZ	41	UH6580	254
GA9040RF01	200	HR2652	160	KP0800	206	SG1251J	204	UM600DWAEX	114
GA9060R	198	HR2653	160	KP0810	206	SG150	204	UM600DZX	114
GA9061R	198	HR2653T	160	KP0810C	206	SG181	204	UR100DSME	114
GA9063R	198	HR2810	164	KP312S	207	SK105DZ	45	UR100DWAE	114
GB602W	202	HR2811FT	164	L		SK105GDZ	45	UR100DZ	114
GB801	202	HR3200C	165	LB1200F	219	SK106DZ	45	UR101CZ N	118
GD0600	229	HR3210C	165	LC1230N	202	SK106GDZ	45	UR201CZ N	118
GD0602	229	HR3210FCT	165	LD030P	234	SK312GDZ	45	UR3000	250
GD0603	229	HR3540C	166	LD050P	234	SKR200Z	234	UR3501	250
GD0800C	229	HR3541FC	166	LD080PI	234	SP6000J	215	UR3502	250
GD0810C	229	HR4002	166	LF1000	210	ST113DWAJ	47	UT1200	181
GN420CLSE	282	HR4003C	167	LH1040	210	ST113DZ	47	UT1400	181
GS5000	230	HR4013C	167	LH1201FL	210	STEXBML186	149	UT1401	181
GS6000	230	HR4501C	168	LS0714LN	209	STEXML101	148	UT1600	181
GV5010	230	HR4511C	168	LS0714N	209	STEXML187	157	UV3200	252
H		HR5202C	168	LS0815FLN	209	T		UV3600	252
HB500	177	HR5212C	168	LS1018LN	209	TD001GM201 N	27	V	
HG5030K	232	HS003GM201 N	33	LS1019L	211	TD001GZ02 N	27	VC1310LX1	242
HG6030K	232	HS003GZ N	33	LS1040FN	209	TD0101F	184	VC2012L	245
HG6031VK	232	HS004GM202 N	33	LS1040N	209	TD022DSE	155	VC2211MX1	244
HG6531CK	232	HS004GZ01 N	33	LS1219L	211	TD110DSAE	37	VC2510LX1	242
HK0500	165	HS0600	214	LW1401	202	TD110DZ	37	VC2512L	245
HK1820	165	HS301DSAE	43	M		TD111DSAE	37	VC3011L	245
HM0870C	169	HS301DSME	43	MAC610	281	TD111DZ	37	VC3012L	246
HM0871C	169	HS301DZ	43	MLT100N	212	TD127DWE	157	VC3012M	245
HM1101C	169	HS6100	212	MP100DZ	48	TL064DWAE	39	VC3210LX1	243
HM1111C	169	HS6601	212	MR052	142	TL064DZ	39	VC3211HX1	244
HM1203C	170	HS7100	213	N		TL065DWAE	39	VC3211MX1	243
HM1205C	169	HS7101	213	N1923B	206	TL065DZ	39	VC4210L	246
HM1213C	170	HS7601	213	N5900B	214	P		W	
HM1214C	170	HS7611	213	P		TM3000CX6	238	WR100DSA	40
HM1307C	172	HW101	271	PC5001C	200	TM3010CX13	238	WR100DZ	40
HM1307CB	171	HW102	271	PC5010C	200	TM30DWYE	46		
HM1317C	172	HW111	271	PF0300	273	TM30DWYE	238		
HM1317CB	171	HW1200	270	PF0410	273	TM30DZKX1	46		
HM1802	172	HW1300	270	PF0800	273	TM30DZKX1	238		
HM1812	171	HW131	271	PF1010	273	TW001GM201 N	29		
HP001GM201 N	28	HW132	272	PF1100	273	TW001GZ N	29		
HP001GZ01 N	28	HW151	272	PF1110	274	TW0200	185		
HP0300	184	J		PF1110	274	TW0350	186		
HP1630K	175	JN1601	189	PJ7000J	222	TW060DSAE	38		
				PLM4120N	264	TW060DZ	38		

	Podwójna izolacja
	Regulacja prędkości obrotowej
	Utrzymanie stałej prędk. obr. pod obciążeniem
	Łagodny rozruch (tylko elektronarzędzia)
	Obroty w prawo/w lewo
	Hamulec
	Sprzęgło cierne
	Oświetlenie miejsca roboczego
	Odciąg pyłu z możliwością podłączenia urząd. odsys.
	Uchwyt szybkomocujący
	Uchwyt narzędziowy typu SDS-PLUS
	Uchwyt narzędziowy typu SDS-MAX
	Uchwyt narzędziowy sześciokątny 28,6 mm
	Uchwyt narzędziowy sześciokątny 30 mm
	Walizka
	Walizka systemowa MAKPAC
	Elektroniczny 2-stopniowy przełącznik prędk. obr.
	Elektroniczny 3-stopniowy przełącznik prędk. obr.
	Elektroniczny 4-stopniowy przełącznik prędk. obr.
	Mechaniczna przekładnia 2-biegowa
	Mechaniczna przekładnia 3-biegowa
	16-stopniowa regulacja siły dokręcania
	18-stopniowa regulacja siły dokręcania
	21-stopniowa regulacja siły dokręcania
	Bagnetowy uchwyt brzeszczota
	Regulacja ruchu orbitalnego
	Obustr. regulacja pochyłu głowicy 45°L i 45°P
	Obustr. regulacja pochyłu głowicy 45°L i 5°P
	Regulacja pochyłu głowicy 45°L
	Znacznik laserowy
	Mocowanie na rzep
	Zawór dekompresyjny (silniki 2-suwowe)
	Autom. dekompresor z układu rozrządu (silniki 4-suw.)
	Hamulec łańcucha
	Układ tłumiący drgania
	Easy Start (tylko spalinowe narzędzia ogrodowe)
	Automatyczne smarowanie łańcucha
	Pompka zasysająca paliwo
	Wąż z tuleją obrotową
	Wąż antystatyczny
	Zbiornik ze stali nierdzewnej
	Regulacja głębokości wbijania
	Filtr wlotowy
	Autom. blokada przed przypadkowym wystrzałem (bez kontaktu bijaka z podłożem)
	Gwoździe łączone drutem
	Gwoździe łączone tworzywem
	Gwoździe łączone papierem
	Wystrzał pojedynczy lub szybkie wbijanie sekwencyjne
	Wystrzał pojedynczy
	Możliwość pracy w każdej pozycji



11

Narzędzia
akumulatorowe

158

Młoty,
młotowiertarki

174

Wiertarki,
mieszarki

182

Wkrętarki,
klucze udarowe

187

Nożyce do blachy



191

Szlifierki kątowe,
przecinarki
i bruzdownice

205

Strugi



208

Ukośnice,
pilarki stołowe,
pilarki tarczowe

216

Wyrzynarki,
piły posuwowe,
piły taśmowe

220

Frezarki



223

Szlifierki,
szlifierko-polerki

231

Opalarki



233

Urządzenia
laserowe

235

Przecinarki
spalinowe

237

Narzędzia
wielofunkcyjne

241

Odkurzacze
i dmuchawy

247

Narzędzia
ogrodowe

269

Myjki i pompy



275

Agregaty
prądowce

277

Narzędzia
pneumatyczne,
kompresory

XGT



Wiertarko-wkrętarka

DF001GM201	28
DF001GZ01	28

Szliferki kątowe

GA005GM201	30
GA005GZ01	30
GA023GM201	31
GA023GZ	31
GA029GM201	31
GA029GZ	31

Wiertarko-wkrętarka udarowa

HP001GM201	28
HP001GZ01	28

Młotowiertarki

HR002GM204	32
HR004GM202	32
HR004GZ01	32

Ręczne pilarki tarczowe

HS003GM201	33
HS003GZ	33
HS004GM202	33
HS004GZ01	33

Piła posuwowa

JR001GD201	34
JR001GM201	34
JR001GZ	34

Wkrętarka udarowe

TD001GM201	27
TD001GZ02	27

Klucz udarowy

TW001GM201	29
TW001GZ	29

40 V max

CXT



Przecinarka do prętów gwintowanych

SC103DZ	43
---------	----

12 V max (10,8 V)

CXT / LXT

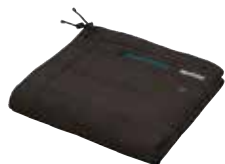

Kocyta ogrzewane

CB100DA	140
DCB200A	140

Wentylator

DCF203Z	146
---------	-----

Latarki

DML810	151
DML812	152
DML815	153
DMR114	143
DMR115	143
DMR203	143

10,8 V / 12 V max / 14,4 V / 2 x 18 V / 18 V

LXT



Dokurzacze

DVC155LZX2	110
DVC157LZX3	109
DVC660Z	109
DVC665ZU	108
DVC865LZX3	110
DVC867LZX4	109

2 x 18 V



Przecinarka tarczowa

DCE090T2X1	123
DCE090Z1	123

Kosiarki

DLM382PT2	120
DLM382Z	120
DLM432PT2	120
DLM432Z	120
DLM462PT4	120
DLM462Z	120
DLM530PT4	120
DLM530Z	120
DLM532PT4	121
DLM532Z	121
DLM533PT4	121
DLM533Z	121

2 x 18 V



Dmuchała

DUB363PT2V	122
DUB363ZV	122

Podkaszarki

DUR369APT2	117
DUR369AZ	117
DUR369LZ	117
UR101CZ	118
UR201CZ	118



Szyfciaarka

DFN350RFJ	102
DFN350Z	102

Dłutownica

DHK180ZJ	83
----------	----

Młotowiertarka

DHR182RTJ	83
DHR182TWJU	83
DHR182Z	83
DHR182ZU	83

Strug do drewna

DKP181RTJ	86
DKP181Z	86
DKP181ZU	86

Mini kompresor

DMP180Z	103
---------	-----

Piły taśmowe

DPB183Z	96
DPB184Z	95

Dziurkarka

DPP200ZK	91
----------	----

Nitownice

DRV150RFJ	90
DRV150ZJ	90
DRV250RFJ	90
DRV250ZJ	90

18 V

LXT



Przecinarki do prętów

DSC121ZKX1	89
DSC163ZK	89

Szlifierka do gipsu

DSL800RTEU	103
DSL800ZU	103

Wkrętarka udarowa

DTD156RTJ	76
DTD156Z	76

Klucze udarowe

DTW300RTJ	78
DTW300Z	78
DTW301RTJ	78
DTW301Z	78

Mieszarka

DUT130Z	103
---------	-----

18 V



Zestawy COMBO

DLX2248PT1	104
DLX4093	105

18 V



Dmuchawy

DUB184RT	130
DUB184Z	130
DUB185RT	130
DUB185Z	130
DUB186RT	130
DUB186Z	130

Nożyce do żywopłotu

DUH523RF	127
DUH523Z	127
DUH604SRG	129
DUH604SRGE	129
DUH604SZ	129
DUH754SRG	129
DUH754SRGE	129
DUH754SZ	129
DUN500WRGE	129
DUN500WZ	129
DUN600LRGE	129
DUN600LZ	129

Podkaszarki

DUR190LRT3	126
DUR190LZX3	126
DUR190URT3	126
DUR190UZ3	126
DUR191LRT3	126
DUR191LZX3	126
DUR191URT3	126
DUR191UZ3	126

2 x 18 V



LXT / AWS

Ręczne pilarki tarczowe

DHS783T2JU	52
DHS783ZU	52
DHS900ZU	52

Ukośnica

DLS211ZU	53
----------	----

Odkurzacze

DVC157LZX3	50
DVC665ZU	49
DVC867LZX4	50

2 x 18 V



Młotowiertarka

DHR182TWJU	50
DHR182ZU	50

Strug do drewna

DKP181RTJ	53
DKP181Z	53
DKP181ZU	53

Szlifierka do gipsu

DSL800RTEU	54
DSL800ZU	54

18 V



POZOSTAŁE

Piła posuwowa

JR3051T	219
---------	-----

SIECIOWE



Sztycyarki pneumatyczne

AF353	278
AF506	278
AF635	278

Gwoździarki pneumatyczne

AN924	279
AN943K	278

Zszywacz pneumatyczny

AT638A	279
--------	-----

PNEUMATYKA



Historia firmy

Makita to korporacja o zasięgu międzynarodowym z ponad 100-letnim doświadczeniem. To światowy lider w produkcji i sprzedaży: elektronarzędzi, urządzeń pneumatycznych oraz narzędzi ogrodowych (akumulatorowych, elektrycznych i spalinowych). To również wysokiej klasy i doskonałej jakości osprzęt oraz materiały eksploatacyjne. Produkty firmy Makita, to przede wszystkim: wysoka jakość, niezawodność, rozwój oraz zaawansowanie technologiczne.

Historia firmy rozpoczęła się wiosną 1915 roku, w Japonii, w mieście Nagoia, gdzie Mosaburo Makita wraz z trzema pracownikami założył Makita Denki Seisaisa (Makita Electric Machine Company). Na początku firma zajmowała się sprzedażą oraz naprawą silników. Okres powojenny to zmiana kierunku zainteresowania w stronę sektora narzędzi, wynikiem czego, w 1958 r. było wprowadzenie do obrotu w Japonii, po raz pierwszy, przenośnego struga elektrycznego. Rok później firma oficjalnie ogłosiła przekształcenie się w producenta elektronarzędzi i zainicjowała eksport swoich strugów na rynek australijski. Lata 60. XX w. to działania zmierzające do rozbudowy i umocnienia pozycji firmy. Były to: zakończenie budowy nowego zakładu głównego (1960 r.); wejście na giełdę oraz po opracowaniu i wprowadzeniu w roku 1969 r. do produkcji pierwszej na świecie wiertarki akumulatorowej; zmiana nazwy handlowej na Makita Electric Works Ltd. (1962 r.). Z początkiem lat 70. XX w. powstała Makita USA Inc. (1970 r.), a kolejne dziesięciolecie to ekspansja Makity na rynki światowe: Francja, Wielka Brytania, Niemcy, Włochy, Rosja, Ameryka Południowa, Azja. Obecnie japoński koncern to ponad 150 przedstawicielstw, których liczba ciągle rośnie.

W 1995 r. w mieście Bielsko-Biała, powstaje oddział Makita Polska, zapewniając sieć punktów dylerskich, dystrybucję oraz promocję maszyn i osprzętu Makita na terenie całego kraju.

Filia współpracuje z rozwiniętą siecią punktów serwisowych, zapewniając dostawę części zamiennych, bezproblemowe świadczenie napraw i przeglądów gwarancyjnych oraz pogwarancyjnych. W ramach akcji promocyjnych realizuje i wspiera różnego rodzaju projekty, wydarzenia, a także współpracuje ze szkołami, instytucjami publicznymi oraz uczelniami wyższymi w całym kraju.

W 2009 roku Makita Polska przeniosła się do nowo wybudowanej siedziby wraz z nowoczesnym centrum logistycznym. Dynamiczny rozwój firmy umożliwił utworzenie w 2017 roku drugiego centrum logistycznego wraz z bogato wyposażonym centrum szkoleniowym oraz show-roomem w Brwinowie pod Warszawą.

Makita - jako światowy lider elektronarzędzi stawia na ciągły rozwój, wyznaczając nowe trendy. Od wielu lat inwestuje w rozwój technologii akumulatorowych, czego efektem są prężnie rozwijające się rodziny maszyn CXT, LXT oraz najnowsza, innowacyjna technologia XGT.

Makita rozwijając technologie akumulatorowe nieprzerwanie dąży do zaspokojenia rosnących wymagań użytkowników, począwszy od lekkich prac w domu i ogrodzie, poprzez wykorzystanie maszyn w warsztatach, na budowach oraz we wszechstronnym utrzymaniu zieleni, a skończywszy na zastosowaniu w przemyśle - w ciężkich pracach w trudnych warunkach i przy dużych obciążeniach.



WIZJA PRZYSZŁOŚCI Z NAJNOWSZĄ
TECHNOLOGIĄ XGT®
 ORAZ INTENSYWNIIE ROZWIJANĄ
 TECHNOLOGIĄ LXT®

WWW.MAKITA.PL

BEZPRZEWODNA



Makita

3 **LATA**
GWARANCJI

PROGRAM **3-LETNIEJ** GWARANCJI

Zarejestruj swoje narzędzie na stronie
www.rejestracja.makita.pl
i skorzystaj z przedłużonej gwarancji!

Więcej informacji oraz warunki gwarancji na stronie www.rejestracja.makita.pl



zescanuj kod QR

30
dni

Aby skorzystać z przedłużonej gwarancji urządzeń, wystarczy dokonać rejestracji zakupionego urządzenia, w ciągu **30 dni** od daty zakupu, na stronie **www.rejestracja.makita.pl**.
Gwarancja obowiązuje od daty zakupu.

Stosowane technologie

XGT



Makita XGT to całkowicie nowa technologia akumulatorów i elektronarzędzi, która otwiera dla urządzeń bezprzewodowych nieznaną dotąd możliwość. To oryginalne rozwiązanie dla najbardziej wymagających. Na skuteczność tego systemu składają się technologia akumulatorów, zaawansowany proces szybkiego ładowania, technologia elektronarzędzi, cyfrowa komunikacja między elektronarzędziem i akumulatorem, zwiększona moc i wytrzymałość wszystkich komponentów oraz jeszcze lepsze zabezpieczenia przeciwko zapyleniu i zalaniu XPT.

LITHIUM-ION



Nasze akumulatory 10.8 V, 14.4 V, 18 V, 36 V umożliwiają pracę przy zerowej emisji spalin oraz hałasu. Wysoka moc akumulatorów nowej generacji, a także charakterystyczny dla nich niski poziom samoczynnego rozładowania sprawia, iż technologia Li-Ion staje się codziennym wyborem użytkowników nastawionych na wysokie osiągi.

AUTO-START WIRELESS SYSTEM



BEZPRZEWODOWY SYSTEM AUTO-START - umożliwi bezprzewodowe połączenie odkurzacza oraz elektronarzędzia za pomocą bluetooth dzięki czemu odkurzacz uruchamia się w momencie uruchomienia elektronarzędzia.

COMPACT EXTREME TECHNOLOGY



Nowa wyjątkowa linia narzędzi zasilanych akumulatorami 10.8 V (1.5 Ah, 2.0 Ah, 4.0 Ah).

SILNIK BLDC (BEZSZCZOTKOWY SILNIK PRĄDU STAŁEGO)



Wydajniejsza produkcja energii w porównaniu ze szczotkowym silnikiem prądu stałego, ze względu na brak strat w skutek tarcia wywołanego przez szczotki, co pozwala na uzyskanie niższego natężenia prądu i zmniejszenie ilości wytwarzanego ciepła oraz zwiększenie czasu pracy na jednym, pełnym naładowaniu akumulatora. Możliwość ciągłej, długotrwałej pracy. Zastosowanie silnika BLDC powoduje obniżenie natężenia prądu powodującego wytwarzanie ciepła; wzrost temperatury na obudowie jest redukowany nawet przy ciężkich zastosowaniach przemysłowych wymagających długotrwałej i ciągłej pracy.

TECHNOLOGIA XPT (PODWYŻSZONA ODPORNOŚĆ NA PYŁ I WILGOĆ)



Wilgoć lub woda, która dostała się do wnętrza narzędzia z powietrzem, po skropleniu się na obudowie jest usuwana kanałami na zewnątrz. Ponadto kapiąca woda oraz pył mają ograniczony dostęp do wnętrza narzędzia.

TECHNOLOGIA ADT



Automatic Torque Drive Technology - automatycznie dostosowuje prędkość oraz moment obrotowy podczas pracy.

TECHNOLOGIA AFT



Active Feedback Sensing - automatyczne wyłączenie narzędzia w przypadku nagłego spowolnienia lub zatrzymania (tzw. kick-back)

AVT



„Aktywny” dynamiczny tłumik drgań - zmiana ciśnienia powietrza w komorze korbowej i komorze bębna „aktywnie” steruje stabilizatorem, który przesuwany jest w przeciwnym kierunku niż tłok.

SOFTNOLOAD



Praca bez obciążenia - Włączenie maszyny na biegu jałowym bez obciążenia powoduje obniżenie obrotów oraz wibracji. W ten sposób operator może w sposób skuteczny i precyzyjny przyłożyć szpicak, lub dłuto w żądane miejsce rozpoczęcia pracy. W momencie docięnięcia narzędzia do materiału układ elektroniczny przywraca pełną moc znamionową urządzenia.

SJS II



Nowy system tłumienia drgań skrętnych występujących w trakcie pracy szlifierką kątową. Moment obrotowy z wirnika na wrzeciono jest przekazywany przez układ zębaty w którym na zębatce głównej zamontowana jest sprężyna amortyzująca skrętna, która niweluje wszystkie drgania zapewniając maksymalny komfort i kontrolę przy jednoczesnej minimalizacji zmęczenia i bólu ręki podczas pracy.

SILNIK 4-SUWOWY



Przyjazna dla środowiska technologia silników 4-suwowych - tym razem wybiega naprzód - emisja spalin naszych silników 4-suwowych jest znacznie niższa od wymogów prawnych. Te mocne oraz niezawodne silniki charakteryzują się ponadto wysoką ekonomią zużycia paliwa oraz niskimi kosztami eksploatacji.

GO GREEN



Jako jeden z wiodących producentów elektronarzędzi, czujemy się szczególnie odpowiedzialni za środowisko. W związku z tym nieustannie inwestujemy w rozwój silników z niską emisją spalin oraz posiadamy szeroki zakres technologii służących skutecznej ochronie środowiska naturalnego.

NARZĘDZIA AKUMULATOROWE



Optymalny system ładowania

Szybkie optymalne ładowanie

Przed przystąpieniem do ładowania akumulatora zaraz po jego użyciu konieczne jest jego schłodzenie.

Makita stworzyła oryginalny system ładowania – z wbudowanym wentylatorem. Efektywne chłodzenie akumulatora znacznie skraca czas oczekiwania na rozpoczęcie procesu ładowania. Dodatkowo, wentylator schładza akumulator także w trakcie ładowania, utrzymując idealną temperaturę ogniw, co skutkuje szybszym ładowaniem.

Ładowarka komunikuje się z każdym ogniwem akumulatora regulując natężenie prądu, napięcie oraz temperaturę umożliwiając szybkie oraz wydajne ładowanie co zwiększa żywotność akumulatora.

Optymalny system ładowania
Wymuszone chłodzenie powietrzem



Szybkie ładowanie



Zwykły system ładowania
Naturalne rozproszenie ciepła



Wolne ładowanie

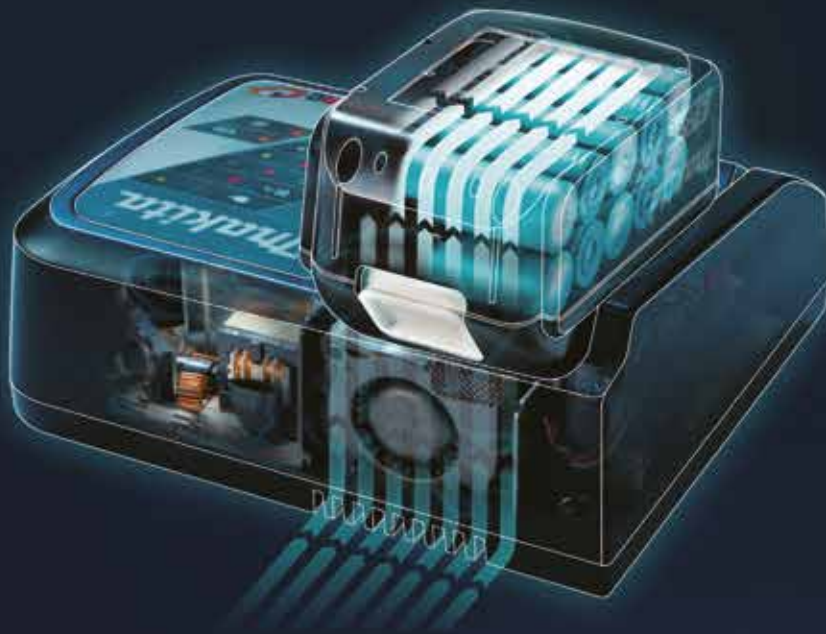
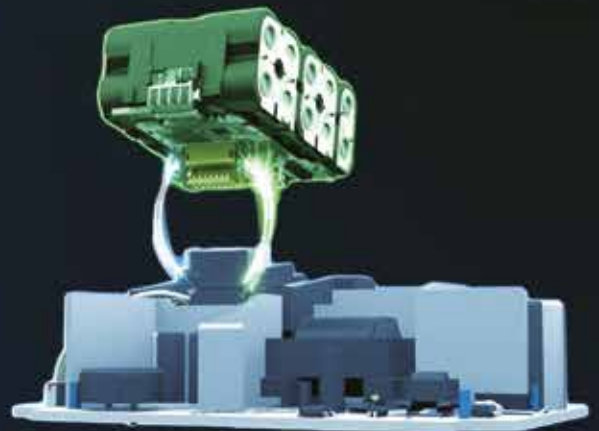

Optymalny system ładowania

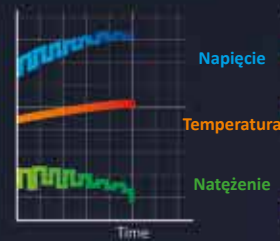

Zwykły system ładowania

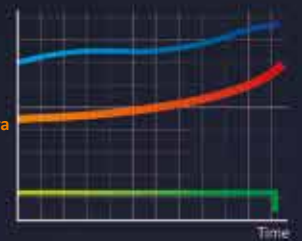

40% Lżejsze



MAKITA
18 V / 14.4 V
Ni-MH 3.0 Ah

MAKITA
18 V Li-Ion 3.0 Ah
14.4 V Li-Ion 3.0 Ah

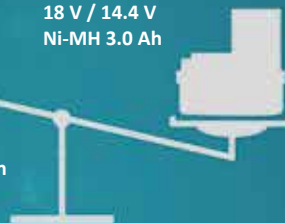

SOLIDNE MOCOWANIE

Terminale wielostykowe zmniejszają opór elektryczny, zwiększając w ten sposób stabilność połączenia, które wytrzymując wibracje, zapewniają stały dopływ energii do urządzenia



Funkcja ochrony akumulatora



Funkcja ta jest technologią komunikacji pozwalającej ładowarce i akumulatorowi na monitorowanie oraz wymianę danych w czasie rzeczywistym w celu ochrony przed przepiężeniem, nadmiernym rozładowaniem, przegrzaniem oraz przeładowaniem.

Brak konieczności rozładowywania akumulatora
Brak efektu pamięci



Mocna obudowa Heavy - Duty
Amortyzuje wibracje



Specjalnie zaprojektowane silniki bezszczotkowe

Bezczotkowy silnik firmy Makita wyeliminował szczotki węglowe, umożliwiając silnikowi na pracę w niższej temperaturze i wydajniejszą, zapewniając tym samym dłuższą żywotność. Elektronicznie kontrolowany silnik bezszczotkowy efektywnie wykorzystuje energię do dopasowania momentu obrotowego oraz prędkości obrotowej do zmieniających się warunków pracy i obciążenia



Linia ładowarek do akumulatorów LXT

DC18RC
(195584-2)



DC18RD
ładowarka dwuportowa
(196933-6)



DC18RE
ładowarka dwuportowa CXT/LXT
(198720-9)



DC18SD
(194533-6)



XGT**40V Li-ion
max**

Narzędzie ◀▶ Akumulator ▶◀ Szybka ładowarka

Cyfrowa komunikacja

Technologia XGT jest oryginalnym rozwiązaniem dla najbardziej wymagających. Połączenie innowacyjnej konstrukcji narzędzi i akumulatorów o wyższej mocy, dostarcza urządzenia również dla zastosowań przemysłowych.

Optimalny system zasilania i optimalny system ładowania

Gama narzędzi i akumulatorów XGT posiada wbudowany program zapewniający cyfrową komunikację między akumulatorem a narzędziem. To daje platformie Makita XGT możliwości dalszego rozwoju i adaptacji do jeszcze bardziej zaawansowanych osiągnięć technologicznych w przyszłości.

Integracja inżynierii elektronarzędzi, mocniejszych akumulatorów i wbudowanej komunikacji sprawia, że XGT będzie najdoskonalszym systemem do największych obciążeń, wzmacniając jednocześnie rolę marki Makita, jako lidera w technologicznych innowacjach.



Optimalny system ładowania

Zaawansowany system elektronicznej kontroli z dwoma wentylatorami chłodzącymi zapewnia bardziej optymalne, szybkie ładowanie

Akumulatory 40 V max Li-ion

BL4025
2,5 Ah



BL4040
4,0 Ah



Czas ładowania:

BL4025	28 min
BL4040	45 min

Wytrzymałość

Specyfikacja zapewniająca wysoką wytrzymałość zaprojektowana specjalnie dla akumulatorów Li-Ion 40Vmax



4- stopniowy wskaźnik naładowania baterii

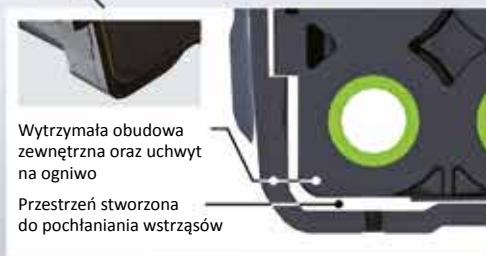

Wytrzymała obudowa zewnętrzna oraz uchwyt na ogniwo
Przestrzeń stworzona do pochłaniania wstrząsów

Budowa pochłaniająca wstrząsy



Ścianka

Zabezpieczenie styków przed zwarcieniem

Ścianka ochronna znajdująca się między stykami zabezpiecza je przed wodą i pyłem

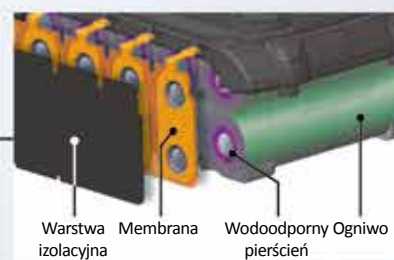

Warstwa izolacyjna Membrana Wodoodporny Ogniwo pierścień

Trójwarstwowa, wodoodporna struktura

Zapobiega uszkodzeniu ogniw pod wpływem wody oraz pyłu



Szyna akumulatora

Wysoka wytrzymałość szyn akumulatora

Trwałe szyny akumulatora bezpiecznie i pewnie utrzymują go w narzędziu, zostały zaprojektowane do pracy z urządzeniami o wysokiej mocy

Szybka ładowarka 40 V max

Podniesiony i powiększony panel z diodami LED zapewnia wyraźniejszą informację o stanie ładowania

DC40RA



Wymienny adapter

ADP10



Kompatybilny z akumulatorami Li-Ion LXT

Systemy akumulatorów i ładowarek

AKUMULATORY BEZ ELEKTRONIKI

7.2V Lithium-ion		DC10WA jednoportowa (194588-1)	DC07SA jednoportowa (194320-3)	
1.5 Ah	BL7015 (198000-3)			
		35 min		
10.8V Lithium-ion		DC10WA jednoportowa (194588-1)		
1.3 Ah	BL1013 (638593-3)*			
		50 min		
12V max Lithium-ion CXT		DC18RE dwuportowa CXT/LXT (198720-9)	DC10SB (197363-4)	DC10WD (197343-0)
1.5 Ah	BL1016 (197393-5)			
		22 min	22 min	50 min
2.0 Ah	BL1021B (197396-9)			
		30 min	30 min	70 min
4.0 Ah	BL1041B (197406-2)			
		60 min	60 min	130 min

Osłona styków akumulatora (456128-6)

**! Akumulatory 12V max
kompatybilne z 10.8V**



10.8v → 12v max

⇒ Grupa maszyn 12V max, w skład której wchodzi ładowarki, akumulatory i narzędzia, jest kompatybilna z grupą maszyn 10,8V CXT, zatem może być nadal używana w tym samym systemie klasy napięciowej.



Szybkie ładowanie

22 minuty / Ładowarka DC18RE /
Czas potrzebny do pełnego naładowania akumulatora 1.5 Ah



18V Lithium-ion		14.4V Lithium-ion		DC10WA jednoportowa (195423-6)
1.1 Ah	BL1811G (195608-4)	BL1411G (195452-9)		60 min
1.3 Ah	BL1813G (196367-3) Do modeli: DF457, JV183, TD127, DMR103		możliwe dwie wersje kolorystyczne	60 min
1.5 Ah	BL1815G (198186-3) Do modeli: DF457, HP457, JV183, TD127, DMR106	BL1415G (198192-8) Do modeli: DF457, HP457, JV183, TD127, DMR106		70 min

36V Lithium-ion		DC36WA jednoportowa (195471-5)
2.2 Ah	BL3622A (195410-5)	60 min DC36WA (195471-5) tylko dla BL3622A

* bez opakowania ** ze wskaźnikiem naładowania

 **UWAGA:** czas ładowania może się różnić w zależności od stanu i temperatury akumulatora.

		18V Li-ion	14.4V Li-ion	DC18RC jednoportowa (195584-2)	DC18RD dwoportowa (196933-6)	DC18RE dwoportowa CXT/LXT (198720-9)	DC18SD jednoportowa (194533-6)
1.5 Ah		BL1815N (195235-0)					
				15 min			30 min
				System szybkiego ładowania z elektroniką			
3.0 Ah		BL1830B* (197600-6) blister (197599-5) karton (197606-4) 2-pak					
				22 min			60 min
				System szybkiego ładowania z elektroniką			
4.0 Ah		BL1840B* (197265-4) (197273-5) 2-pak					
				36 min			90 min
				System szybkiego ładowania z elektroniką			
5.0 Ah		BL1850B* (197280-8) (197288-2) 2-pak					
				45 min			110 min
				System szybkiego ładowania z elektroniką			
6.0 Ah		BL1860B* (197422-4)					
				55 min			130 min
				System szybkiego ładowania z elektroniką			

Ochrona styków akumulatora 14,4 V / 18 V (450128-8)

		36V Lithium-ion	DC36RA jednoportowa (194863-5)
2.6 Ah		BL3626 (194873-2)	
			22 min
			System szybkiego ładowania z elektroniką

* ze wskaźnikiem naładowania

UWAGA: czas ładowania może się różnić w zależności od stanu i temperatury akumulatora.

Konwerter BAP182

nr katalog.: 197580-6

(jako wyposażenie opcjonalne)

Adapter akumulatora opracowany w celu zmniejszenia zmęczenia użytkownika

- wskaźnik poziomu akumulatora osobny dla każdego akumulatora
- automatyczne wyłączenie w momencie rozładowania jednego z akumulatorów.

Kompatybilny z akumulatorami: BL1815N, BL1820(B), BL1830(B), BL1840(B), BL1850(B), BL1860B.

Nie współpracuje z modelami: DLM380, DLM431, DLM460, DVC860, DUP361, DHS710, DLS714 oraz konwerterami: BCV01 oraz BCV03



Dla urządzeń zasilanych akumulatorem 36 V

Nowość!



Przybliżony termin wprowadzenia do sprzedaży: czerwiec 2019 r.

Konwerter BCV01

nr katalog.: 195511-9

(jako wyposażenie opcjonalne)

Użytkownicy, którzy posiadają dwa akumulatory 18 V (BL1850, BL1840, BL1830, BL1815 lub BL1815N) mogą dzięki konwerterowi BCV01 korzystać z urządzeń 36 V.

BCV01 nie stosować do BBC231URD (niezalecane ze względu na przeniesienie środka ciężkości w kosie).



Dla urządzeń zasilanych akumulatorem 36 V



Konwerter BCV03

nr katalog.: 196809-7

(jako wyposażenie opcjonalne)

Użytkownicy, którzy posiadają dwa akumulatory 18 V (BL1850, BL1840, BL1830, BL1815 lub BL1815N) mogą dzięki konwerterowi BCV03 korzystać z urządzeń 36 V.



Dla urządzeń zasilanych akumulatorem 36 V



Konwerter BAP36N

nr katalog.: 195311-7

(jako wyposażenie opcjonalne)

Umożliwia demontaż akumulatora z urządzenia zmniejszając jego ciężar przez co praca staje się bardziej komfortowa i mniej męcząca.

BAP36N nie stosować do BBC231URD (niezalecane ze względu na przeniesienie środka ciężkości w kosie).



Dla urządzeń zasilanych akumulatorem 36 V



PDC01

Nowość!



Przenośny plecak zasilający

Dłuższa i wygodniejsza praca z narzędziami akumulatorowymi

Solidna obudowa z podstawą, która pozwala akumulatorom pozostać w pozycji pionowej

Uchwyt transportowy

Ergonomiczne, regulowane szelki zapewniające duży komfort dla użytkownika

Długość przewodu

1.7 m

Diody LED informujące o stanie naładowania akumulatorów



Włącznik główny z funkcją automatycznego wyłączenia

Pozwala monitorować stan naładowania każdego akumulatora z osobna

Pokrywa akumulatorów
Zapewnia ochronę akumulatorów przed wodą i kurzem

Podczas wymiany akumulatorów można wcisnąć przycisk blokady, aby pokrywa pozostała otwarta

Możliwość zdemontowania szelek

Miejsce na zapasowy akumulator



Zapewnia do **2 razy** dłuższy czas pracy narzędziom zasilanym **2 x 18 V**

oraz do **4 razy** dłuższy czas pracy narzędziom zasilanym jednym akumulatorem **18 V**



191A64-2 / 191A59-5 Przenośna jednostka zasilająca

Napięcie zasilania	18 V / 2 x 18 V
Typ akumulatorów	Li-ion
Obsługiwane akum.	1,5 / 2,0 / 3,0 / 4,0 / 5,0 / 6,0 Ah
Wymiary bez szelek (D x S x W)	400 x 195 x 132 mm
Waga z 4 akum. BL1860B	7,0 kg

191A59-5: Dostarczany z adapterami 2 x 18 V oraz 18 V

191A64-2: Dostarczany z adapterem 2 x 18 V

ZESTAWY ZASILAJĄCE MAKPAC 12 V MAX I 18 V

12V^{max}
LITHIUM-ION

18V^{max}
LITHIUM-ION



Akumulatorowe zestawy zasilające 12 V max			
Nr katalogowy	Opis	Rodzaj akumulatora	Model ładowarki
197652-7	Zestaw zasilający 12 V max MAKPAC	2 x BL1016 1.5 Ah	DC10SB
197658-5	Zestaw zasilający 12 V max MAKPAC	2 x BL1021B 2.0 Ah	DC10SB
197641-2	Zestaw zasilający 12 V max MAKPAC	2 x BL1041B 4.0 Ah	DC10SB
Akumulatorowe zestawy zasilające 18 V			
Nr katalogowy	Opis	Rodzaj akumulatora	Model ładowarki
197952-5	Zestaw zasilający 18 V MAKPAC	2 x BL1830 3.0 Ah	DC18RC
197970-3	Zestaw zasilający 18 V MAKPAC	4 x BL1830 3.0 Ah	DC18RD
197490-7	Zestaw zasilający 18 V MAKPAC	2 x BL1840B 4.0 Ah	DC18RC
197624-2	Zestaw zasilający 18 V MAKPAC	2 x BL1850B 5.0 Ah	DC18RC
197570-9	Zestaw zasilający 18 V MAKPAC	2 x BL1850B 5.0 Ah	DC18RC
199697-1	Zestaw zasilający 18 V MAKPAC	8 x BL1850B 5.0 Ah	-
198077-8	Zestaw zasilający 18 V MAKPAC	2 x BL1860B 6.0 Ah	DC18RD

Lżejszy

Wydłużona żywotność

Mniejszy

Efektywniejszy

Mocniejszy

Energiczny i szybki

BL MOTOR

Wysokie osiągi z silnikiem bezszczotkowym

Bezczotkowy silnik prądu stałego BLDC

Wydajniejsza produkcja energii w porównaniu ze szczotkowym silnikiem prądu stałego, ze względu na brak strat wskutek tarcia wywołanego przez szczotki, co pozwala na uzyskanie niższego natężenia prądu i zmniejszenie ilości wytwarzanego ciepła oraz zwiększenie czasu pracy na jednym, pełnym naładowaniu akumulatora.

Dłuższy czas pracy na jednym, pełnym naładowaniu akumulatora

- Dzięki niezwykle wydajnej produkcji energii przez silnik BLDC, czas pracy na jednym, pełnym naładowaniu akumulatora jest do 1,4* razy dłuższy.
- Zwiększona żywotność akumulatora.

Możliwość nieprzerwanej, długotrwałej pracy

Zastosowanie silnika BLDC powoduje obniżenie natężenia prądu powodującego wytwarzanie ciepła; wzrost temperatury na obudowie jest redukowany nawet przy ciężkich zastosowaniach przemysłowych wymagających długotrwałego i ciągłego wkręcania.



Zdjęcie: DTD147

Specjalnie zaprojektowane silniki bezszczotkowe

Silniki bezszczotkowe zaprojektowane przez firmę Makita eliminują szczotki węglowe zapobiegając przegrzewaniu się silników, zwiększają wydajność pracy oraz wydłużają ich żywotność. Elektronicznie sterowany silnik bezszczotkowy efektywniej wykorzystuje energię dopasowując moment obrotowy i prędkość w zależności od obciążenia.

Silniki BL to większa moc, bardziej kompaktowe rozmiary i do 50% dłuższy czas pracy na jednym naładowaniu akumulatora.



BL
MOTOR

		Wiertarko-wkrętarka DF001G 	Wiertarko-wkrętarka udar. HP001G 	Wkrętarka udarowa TD001G 	Klucz udarowy TW001G 	Młotowiertarka HR002G / HR004G
Piła posuwowa JR001G 	Szlifierka kątowna GA005G 	Ręczna pilarka tarczowa HS003G / HS004G 				

		Młotowiertarka DHR280 / DHR281 / DHR282 / DHR283 	Młot udarowo-obrotowy DHR400 	Piła posuwowa DJR360 	Szlifierka kątowna DGA700 / DGA900 / DGA901 	Wiertarka kątowna DDA460
Klucz do śrub ścinanych DWT310 	Przecinarka do metalu DLW140 	Ukośnica DLS111 / DLS714N / DLS211 	Ręczna pilarka tarczowa DHS782 / DHS783 / DHS900 	Ręczna pilarka tarczowa DRS780 	Ręczna pilarka tarczowa zagłębiarka DSP600 / DSP601 	
Odkurzacz DVC155L / DVC157L / DVC865L / DVC867L 	Odkurzacz plecakowy DVC261 / DVC265 / DVC660 / DVC665 	Pilarka łańcuchowa DUC353 / DUC355 / DUC306 / DUC356 / DUC406 	Urządzenie wielofunkcyjne DUX60 	Podkaszarka DUR364L / DUR368A / DUR368L / DUR369A / DUR369L 		
Kosiarka do trawy DLM460 / DLM462 / DLM530 / DLM532 / DLM533 	Dmuchawa DUB362 / DUB363 	Przecinarka DCE090 	Podkaszarka UR101C / UR201C 			

**Wiertarko-wkrętarka**

DDF083 / DDF481 / DDF483 / DDF484 / DDF485

**Wiertarko-wkrętarka udar.**

DHP459 / DHP481 / DHP483 / DHP484 / DHP485

**Wkrętarka impulsowa**

DTS141

**Wkrętarka udarowa**

DTD153 / DTD154 / DTD155 / DTD170 / DTD171

**4-tryb. wiertarko-wkrętarka udarowa**

DTP141

**Klucz udarowy**

DTW180 / DTW181 / DTW285 / DTW300 / DTW301 / TW1001 / DTW1002

**Wkrętarka**

DFS250 / DFS452

**Ślutownica**

DHK180

**Młotowiertarka z opcją kucia**

DHR242 / DHR243

**Młotowiertarka**

DHR171 / DHR182

**Polerka mimośrodowa**

DPO500 / DPO600

**Szlifierka kątowna**

DGA504 / DGA506 / DGA513 / DGA514 / DGA517 / DGA518

**Szlifierka do gipsu**

DSL800

**Przecinarka do prętów**

DSC121 / DSC163 / DSC251

**Przecinarka do prętów gwintowanych**

DSC102

**Wiązarka do zbrojeń**

DTR180

**Ukośnica**

DLS600

**Przecinarka do metalu**

DCS551 / DCS553

**Ręczna pilarka tarczowa**

DHS660 / DHS661 / DHS680

**Piła posuwowa**

DJR187 / DJR188

**Wyrzynarka**

DJV181 / DJV182

**Strug do drewna**

DKP181

**Frezarko-wycinarka**

DRT50

**Robot odkurzający**

DRC200

**Odkurzacz**

DCL501

**Odkurzacz**

DVC750L

**Odkurzacz pionowy**

DCL280F / DCL282F

**Samobieżny wózek transportowy**

DKP181

**Podkaszarka**

DUR189 / DUR190U / DUR190L / DUR191U / DUR191L

**Pilarka łańcuchowa**

DUC254

**Nożyce do żywopłotu na wysięgniku**

DUN500W / DUN600L

**Nożyce do żywopłotu**

DUH601 / DUH751 / DUH602 / DUH604S / DUH754S

**Dmuchała**

DUB184

**Kurtka wentylowana**

DFJ211 / DFJ310 / DFJ410 / DFJ212 / DFJ213 / DFJ214

**Kamizelka wentylowana**

DFV210

**Mieszarka**

DUT130

**Wiertarko-wkrętarka**

DF332D

**Wkrętarka udarowa**

TD111D

Klucz udarowy

TW160D / TW161D

**Młotowiertarka**

HR166D

**Wyrzynarka**

JV102D / JV103D

**Przecinarka do prętów gwintowanych**

SC103D



Reguła oznaczenia modeli 14,4V i 18V
z akumulatorami posiadającymi elektronikę



D
D
F
F
4
5
8
R
R
F
F
3
J

Ilość akumulatorów i rodzaj walizki dla elektronarzędzi w tradycyjnych walizkach

- E** - 2 akumulatory
- E3** - 3 akumulatory

Dla elektronarzędzi w walizkach systemowych MAKPAC

- 1J** - akumulator
- J** - 2 akumulatory
- 3J** - 3 akumulatory
- ZJ** - bez akumulatora i ładowarki
- 4J** - 4 akumulatory
- U** - wyposażona w system AWS

Dla elektronarzędzi w walizkach systemowych MAKPAC

- H** - 1.3Ah (BL1415/BL1815)
- Y** - 1.5Ah (BL1815N)
- F** - 3.0Ah (BL1430/BL1830(B))
- M** - 4.0Ah (BL1440/BL1840(B))
- T** - 5.0Ah (BL1850(B))
- G** - 6,0 Ah (BL1860B)

Ładowarki

- R** - szybka ładowarka (DC18RC)
- S** - standardowa ładowarka (DC18SD)
- P** - ładowarka dwuslotowa (DC18RD)*

*nie dotyczy maszyn z zasilaniem 2 x 18 V i systemem AWS

Elektronarzędzie bez osprzętu

- Z** - tylko elektronarzędzie w pudełku kartonowym (bez akumulatorów, ładowarki i walizki)
- ZK** - w walizce, bez akumulatorów i ładowarki

Numer identyfikacyjny modelu

Typ elektronarzędzia

- DF** - wiertarko-wkrętarka
- HP** - wiertarka/wiertarko-wkrętarka udarowa (udar mechaniczny)
- HR** - wiertarka udarowa (udar elektropneumatyczny)

Dla elektronarzędzi w walizkach systemowych MAKPAC

- B** - modele "z gwiazdką", są kompatybilne ze wszystkimi akumulatorami Li-Ion
- modele "bez gwiazdki", nie są kompatybilne z akum BL1440/1840 (4.0 Ah)
- D** - kompatybilne ze wszystkimi akumulatorami Li-Ion 14,4 V i 18 V (w zależności od napięcia na jakim pracuje dane urządzenie)

! Wyjątki : patrz specyfikacja maszyn - akumulatory **BL1415** oraz **BL1815**

XGT

40V Li-ion max

Wysoka moc

Trwałość

Cyfrowa komunikacja

Młotowiertarki
HR002G / HR004G

Klucz
udarowy
TW001G

Piła posuwowa
JR001G

Wiertarko-wkrętarka
DF001G

Wkrętarka
udarowa
TD001G

Wiertarka
udarowa
HP001G

Szlifierki kątowe
GA005G / GA023G / GA029G

Pilarki tarczowe
HS003G / HS004G

Akumulatory
BL4025 (2,5 Ah)

BL4040 (4,0 Ah)

Ładowarka
DC40RA

Adapter
ADP10



NARZĘDZIA AKUMULATOROWE
Li-ion / XGT



TD001G

Akum. wkrętarka udarowa



Nowość!

Maks. moment obrotowy 220 Nm



Wkręcanie metalowego wkręta
mocującej $\varnothing 6.5 \times 120$ mm

około
15%
szybciej

TD001G	115	2.5s
Poprzedni model	100	
Wolno		Szybko



- 4-stopniowa regulacja prędkości obr.
- i częstotliwości ударов
- 6 opcji asystenta wkręcania



2 diody LED
oświetlające
obszar roboczy



TD001GZ02 / TD001GM201

Akum. wkrętarka udarowa

Nowość!



zdj. TD001GM201

Akumulatorowa wkrętarka udarowa do ciężkich zastosowań

- 4-stopniowy elektroniczny przełącznik prędkości obrotowej i częstotliwości ударов
- Regulacja prędkości obrotowej spustem włącznika
- 6 opcji asystenta wkręcania:
- Tryb pracy "A" - w tym trybie narzędzie rozpoczyna wkręcanie z małą prędkością, a następnie włącza uder i zwiększa prędkość aż do uzyskania max. prędkości
- Tryb pracy "T" dla grubej blachy metalowej - specjalny tryb do optymalnego i szybkiego wkręcania śrub samowiercących
- Tryb pracy "T" dla cienkiej blachy - urządzenie zatrzymuje się automatycznie po wykonaniu 3 uderów
- Tryb śruby z automatycznym zatrzymaniem urządzenia przy dokręcaniu/odkręcaniu śrub i nakrętek (3 stopnie ustawienia trybu zarówno dla dokręcania jak i odkręcania śrub i nakrętek)
- Funkcja szybkiej zmiany trybu
- 2 diody LED oświetlające obszar roboczy z funkcją opóźnionego wygaszania umieszczone po obu stronach obudowy
- Maksymalny moment obrotowy - 220 Nm
- Ergonomicznie zaprojektowany uchwyt pokryty elastomerem
- TD001GZ02: dostarczana w walizce systemowej MAKPAC, bez akumulatorów i ładowarki
- TD001GM201: dostarczana w walizce systemowej MAKPAC z 2 akumulatorami BL4040 (40 V max / 4,0 Ah) i ładowarką DC40RA



Dostarczone wyposażenie: Walizka systemowa MAKPAC typ 2 821550-0; Wkład do walizki MAKPAC; Uchwyt do mocowania na pasku 346317-0; Dodatkowo dla TD001GM201: 2 akumulatory BL4040 (40 V max / 4,0 Ah) 191B26-6; Ładowarka DC40RA 191E07-8

Prędkość obr. na biegu jał.	1 bieg	0-1100 obr./min
	2 bieg	0-2100 obr./min
	3 bieg	0-3200 obr./min
	4 bieg	0-3700 obr./min
Częst. ударов na biegu jał.	1 bieg	0-1100 obr./min
	2 bieg	0-2600 /min
	3 bieg	0-3600 /min
	4 bieg	0-4400 /min
Śruby standardowe	M5-M16	
Śruby maszynowe	M4-M8	
Śruba o wys. wytrzyma. na rozciąganie	M5-M14	
Śruba z gwintem zwykłym	22-125 mm	
Maks. moment obrotowy	220 Nm	
Uchwyt narzędzia	sześciokątny 1/4"	
Wymiary (długość całkowita)	120 mm	
Waga	1,7- 2,0 kg	



HP001G / DF001G

Akum. 2-biegowa wiertarko-wkrętarka udarowa /
Akum. 2-biegowa wiertarko-wkrętarka



Nowość!

Maks. moment obrotowy 140 Nm



41 stopni ustawienia momentu obrotowego oraz 21 stopni na biegu 2

Szerszy zakres ustawienia momentu obrotowego niż w przypadku sprzęgła mechanicznego



Technologia AFT - Active Feedback Sensing

automatyczne wyłączenie narzędzia w przypadku nagłego spowolnienia lub zatrzymania (tzw. kick-back)

Wiercenie otworów w drewnie o grubości 38 mm sednikiem o średnicy 65 mm

HP / DF001G **135**

Poprzedni model **100**

Wolno

Szybko

około **35%** szybciej

Poprzedni model 18 V



*HP001G: 182 mm

Kompaktowa długość całkowita

-24 mm

HP001GZ01 / HP001GM201

Nowość!

AFT

XGT



BL MOTOR
XPT

40V^{Li-ion}max

Akum. 2-biegowa wiertarko-wkrętarka udarowa

Akumulatorowa 2-biegowa wiertarko-wkrętarka udarowa do ciężkich zastosowań

- Elektroniczna regulacja momentu obrotowego:
- 41 stopni ustawienia momentu obrotowego na biegu 1 (w zakresie 1 - 45 Nm)
- 21 stopni ustawienia momentu obrotowego na biegu 2 (w zakresie 1 - 10 Nm)
- Cyfrowy wyświetlacz informujący o wybranym ustawieniu momentu obrotowego
- Kompaktowe rozmiary - całkowita długość 182 mm
- Szybkomocujący uchwyt wiertarski
- Elementy przekładni wykonane z metalu dla zwiększonej żywotności
- Kontrola prędkości obrotowej spustem włącznika
- 2 diody LED oświetlające obszar roboczy z funkcją opóźnionego wygaszania
- HP001GZ01:** dostarczana w walizce systemowej MAKPAC, bez akumulatorów i ładowarki
- HP001GM201:** dostarczana w walizce systemowej MAKPAC z 2 akumulatorami BL4040 (40 V max / 4,0 Ah) i ładowarką DC40RA



Dostarczone wyposażenie: Walizka systemowa MAKPAC typ 3 821551-8; Wkład do walizki MAKPAC; Samozaciskowy uchwyt wiertarski 13 mm; Uchwyt boczny kpl.; Ogranicznik głębokości; Uchwyt do mocowania na pasku 346317-0; Końcówka wkrętakowa nr 2 784637-8; Uchwyt na bity; **Dodatkowo dla HP001GM201:** 2 akumulatory BL4040 (40 V max / 4,0 Ah) 191B26-6; Ładowarka DC40RA 191E07-8

Prędkość obr. na biegu jał.	1 bieg	0-650 obr./min
	2 bieg	0-2600 obr./min
Częst. udarów na biegu jał.	1 bieg	0-9750 /min
	2 bieg	0-39000 /min

Maks. średnica wiercenia	w stali	20 mm
	w drewnie wiertło	50 mm
Zakres mocowania	sednik	76 mm
	otwornica	152 mm
Maks. moment obr. miękki / twardy		68 / 140 Nm
	Zakres mocowania	1,5-13 mm

Wymiary (długość całkowita)	182 mm
Waga	2,7-3,0 kg

DF001GZ01 / DF001GM201

Nowość!

AFT

XGT



BL MOTOR
XPT

40V^{Li-ion}max

Akum. 2-biegowa wiertarko-wkrętarka

Akumulatorowa 2-biegowa wiertarko-wkrętarka do ciężkich zastosowań

- Elektroniczna regulacja momentu obrotowego:
- 41 stopni ustawienia momentu obrotowego na biegu 1 (w zakresie 1 - 45 Nm)
- 21 stopni ustawienia momentu obrotowego na biegu 2 (w zakresie 1 - 10 Nm)
- Cyfrowy wyświetlacz informujący o wybranym ustawieniu momentu obrotowego
- Kompaktowe rozmiary - całkowita długość 181 mm
- Szybkomocujący uchwyt wiertarski
- Elementy przekładni wykonane z metalu dla zwiększonej żywotności
- Kontrola prędkości obrotowej spustem włącznika
- 2 diody LED oświetlające obszar roboczy z funkcją opóźnionego wygaszania
- DF001GZ01:** dostarczana w walizce systemowej MAKPAC, bez akumulatorów i ładowarki
- DF001GM201:** dostarczana w walizce systemowej MAKPAC z 2 akumulatorami BL4040 (40 V max / 4,0 Ah) i ładowarką DC40RA



Dostarczone wyposażenie: Walizka systemowa MAKPAC typ 3 821551-8; Wkład do walizki MAKPAC; Samozaciskowy uchwyt wiertarski 13 mm; Uchwyt boczny kpl.; Uchwyt do mocowania na pasku 346317-0; Końcówka wkrętakowa nr 2 784637-8; Uchwyt na bity; **Dodatkowo dla DF001GM201:** 2 akumulatory BL4040 (40 V max / 4,0 Ah) 191B26-6; Ładowarka DC40RA 191E07-8

Prędkość obr. na biegu jał.	1 bieg	0-650 obr./min
	2 bieg	0-2600 obr./min

Maks. średnica wiercenia	w stali	20 mm
	w drewnie wiertło	50 mm
Zakres mocowania	sednik	76 mm
	otwornica	152 mm
Maks. moment obr. miękki / twardy		68 / 140 Nm
	Zakres mocowania	1,5-13 mm

Wymiary (długość całkowita)	181 mm
Waga	2,7-3,0 kg

TW001G

Akum. klucz udarowy

Nowość!



Ponad 2000 Nm momentu zrywającego



Elektroniczny 4-stopniowy przełącznik prędkości obrotowej umożliwiający użytkownikowi kontrolę prędkości obrotowej i częstotliwości udarów w zależności od wykonywanej pracy

Automatyczne zatrzymanie urządzenia przy dokręcaniu/ odkręcaniu śrub i nakrętek



	Dokręcanie	Odkręcanie
Tryb 1	Natychmiastowe zatrzymanie po wykryciu udaru	Natychmiastowe zatrzymanie po poluzowaniu śruby/nakrętki
Tryb 2	Zatrzymanie po czasie ok. 0,5 s od wykrycia udaru	Zatrzymanie po czasie ok. 0,2 s od momentu poluzowania śruby/nakrętki
Tryb 3	Zatrzymanie po czasie ok. 1 s od wykrycia udaru	Po poluzowaniu śruby/nakrętki utrzymuje prędkość 230 obr./min

Prędk. obr na biegu jałowym (obr./min) Częst. udarów na biegu jałowym (/min)

- bieg 4: 0 - 1800 bieg 4: 0 - 2500
- bieg 3: 0 - 1400 bieg 3: 0 - 2400
- bieg 2: 0 - 1150 bieg 2: 0 - 2200
- bieg 1: 0 - 950 bieg 1: 0 - 1900



Wysoka moc dzięki silnikowi bezszczotkowemu



TW001GZ / TW001GM201

Akum. klucz udarowy

Nowość!



zdj. TW001GM201

Ponad 2000 Nm momentu zrywającego

- Elektroniczny 4-stopniowy przełącznik prędkości obrotowej umożliwia użytkownikowi kontrolę prędkości obrotowej i częstotliwości udarów w zależności od wykonywanej pracy
- Automatyczne zatrzymanie urządzenia przy dokręcaniu/ odkręcaniu śrub i nakrętek (po 3 tryby dla odkręcania i dokręcania)
- Łatwa obsługa i kontrola dzięki kompaktowej długości całkowitej
- Tryb pełnej prędkości - Umożliwia przełączenie pomiędzy regulowaną prędkością obrotową, a pełną prędkością przy pomocy przycisku. Pozwala na osiągnięcie pełnej prędkości obr. przy mniejszym skoku spustu, zmniejszając tym samym zmęczenie użytkownika podczas pracy ciąglej
- Podwójna dioda LED
- **TW001GZ:** dostarczana bez walizki, akumulatorów i ładowarki
- **TW001GM201:** dostarczana w walizce systemowej MAKPAC z 2 akumulatorami BL4040 (40 V max / 4,0 Ah) i ładowarką DC40RA



Prędkość obr. na biegu jał.	1 bieg	0-950 obr./min
	2 bieg	0-1150 obr./min
	3 bieg	0-1400 obr./min
	4 bieg	0-1800 obr./min
Częst. udarów na biegu jał.	1 bieg	0-1900 /min
	2 bieg	0-2200 /min
	3 bieg	0-2400 /min
	4 bieg	0-2500 /min
Śruby standardowe	M12-M36	
Śruba o wys. wytrzyma. na rozciąganie	M10-M27	
Maks. moment obrotowy	1630 Nm	
Moment zrywający	2000 Nm	
Uchwyt narzędzia	kwadrat 3/4"	
Wymiary (długość całkowita)	217 mm	
Waga	3,9-4,2 kg	



◀ TW001GM201

GA005G

Akum. szlifierka kątowna

Nowość!

XGT

BL
MOTORXPT
EXTREME PROTECTION TECHNOLOGY

AFT

Dostarcza takiej samej mocy jak narzędzia sieciowe o mocy 1,000 W



Wysoka wytrzymałość

- Duże łożysko kulkowe wspomagające silnik
- Nowa konstrukcja włącznika poprawiająca jego żywotność

Prędk. obr. na biegu jał.:
8,500 min.⁻¹

AFT Technologia AFT - Active Feedback Sensing

automatyczne wyłączenie narzędzia w przypadku nagłego spowolnienia lub zatrzymania (tzw. kick-back)

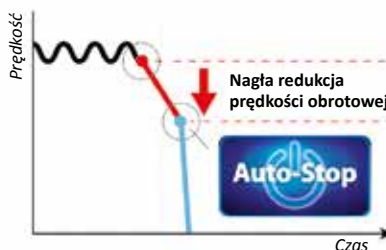

Cięcie betonu na głębokość 20 mm

GA005G 140

Poprzedni model 18V 100

Wolno

Szybko

Nowa beznarzędziowa osłona tarczy

pozwała na wygodne dostosowanie kąta a także szybko i łatwe montowanie i zdejmowanie osłony tarczy

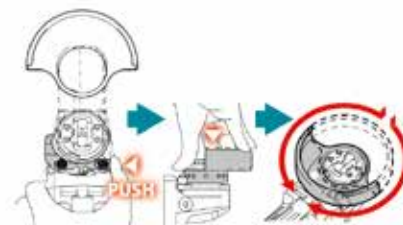

Osprzęt

Osłona tarczy do odsysania pyłu

nr kat. 191F81-2

nr kat. 191G06-2

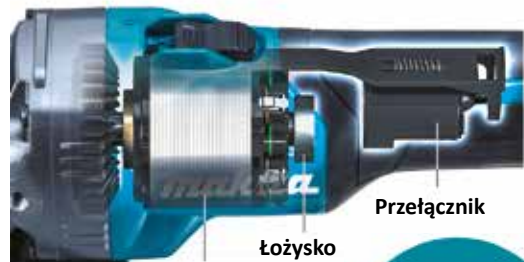
łożysko
kulkowe

Przełącznik

BL
MOTOR

Okolo
40%
szybciej

GA005GZ01 / GA005GM201

Nowość!

AFT

XGT



złj: GA005GM201

Akum. szlifierka kątowna 125 mm

Akumulatorowa szlifierka kątowna z tarczą 125 mm do ciężkich zastosowań

- Włącznik ślizgowy
- Funkcja **anty-restart** zabezpiecza przed przypadkowym uruchomieniem po zamontowaniu akumulatora
- Nowa, beznarzędziowa osłona tarczy szlifierskiej
- Posiada funkcję łagodnego rozruchu oraz hamulec elektryczny
- Wąska obudowa silnika pozwala na wygodny i bezpieczny chwyt szlifierki
- **GA005GZ01**: dostarczana w walizce systemowej MAKPAC, bez akumulatorów i ładowarki
- **GA005GM201**: dostarczana w walizce systemowej MAKPAC z 2 akumulatorami BL4040 (40 V max / 4,0 Ah) i ładowarką DC40RA

Prędkość obr. na biegu jał.	8500 obr./min
Średnica tarczy	125 mm
Średnica otworu tarczy	22,23 mm
Wymiary (długość całkowita)	410 mm
Waga	2,9-3,6 kg

MAK
PAC

Dostarczone wyposażenie: Walizka systemowa MAKPAC typ 4 821552-6; Wkład do walizki MAKPAC; Osłona tarczy szlifierskiej (beznarzędziowa) 347480-2; Uchwyt boczny 158237-4; Kołnierz mocujący 224447-6; Klucz do nakrętki kontrującej 782423-1; Tarcza szlifierska INOX 125x6x22,2 mm A-80656; **Dodatkowo dla GA005GM201**: 2 akumulatory BL4040 (40 V max / 4,0 Ah) 191B26-6; ładowarka DC40RA 191E07-8

GA023G / GA029G

Akum. szlifierki kątowe

Nowość!



AWS - użyj maszyny, odkurzacz uruchomi się automatycznie



Okolo
40%
szybciej

Cięcie betonu na głębokość 20 mm

GA0023, GA0029	140
Poprzedni model	100

Nowa beznarzędziowa osłona tarczy pozwala na wygodne dostosowanie kąta a także szybkie i łatwe montowanie i zdejmowanie osłony tarczy



Hamulec elektryczny (GA0023)

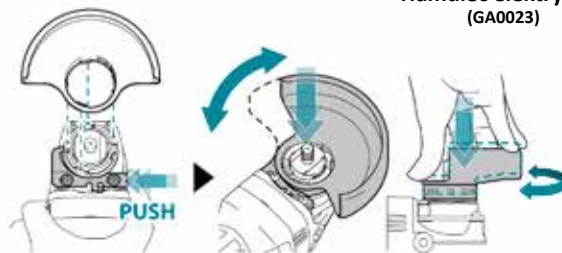

AFT Technologia AFT - Active Feedback Sensing

automatyczne wyłączenie narzędzia w przypadku nagłego spowolnienia lub zatrzymania (tzw. kick-back)

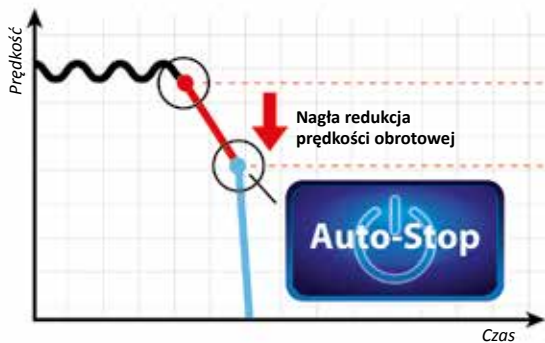

Wysoka wytrzymałość

- Duże łożysko kulkowe wspomagające silnik
- Nowa konstrukcja włącznika poprawiająca jego żywotność



Technologia XPT

Podwyższona odporność na pył i wilgoć



Przełącznik

łożysko kulkowe

GA023GZ / GA023GM201

Akum. szlifierka kątowa 125 mm

Nowość!
XGT



zob. GA023GM201



- Akumulatorowa szlifierka kątowa z tarczą 125 mm do ciężkich zastosowań**
- Regulacja prędkości obrotowej za pomocą pokrętki pozwala na dostosowanie prędkości do wykonywanej pracy
 - Włącznik ślizgowy
 - Funkcja **anty-restart** zabezpiecza przed przypadkowym uruchomieniem po zamontowaniu akumulatora
 - Nowa, beznarzędziowa osłona tarczy szlifierskiej
 - Funkcja łagodnego rozruchu oraz hamulec elektryczny
 - Wąska obudowa silnika pozwala na wygodny i bezpieczny chwyt szlifierki
 - **GA023GZ**: dostarczana bez walizki, akumulatorów i ładowarki
 - **GA023GM201**: dostarczana w walizce systemowej MAKPAC z 2 akumulatorami BL4040 (40 V max / 4,0 Ah)

Prędkość obr. na biegu jał.	3000-8500 obr./min
Średnica tarczy	125 mm
Średnica otworu tarczy	22,23 mm
Wymiary (długość całkowita)	425 mm
Waga	3,0-4,4 kg



Dostarczone wyposażenie: Uchwyt boczny antywibracyjny 158237-4; Flansa dociskowa 224447-6; Nakrętka kontrująca 224554-5; Osłona tarczy szlifierskiej (beznarzędziowa) 347480-2; Klucz do nakrętki kontrującej 782423-1; Tarcza szlifierska 125 mm A-80656; **Dodatkowo dla GA023GM201:** Walizka systemowa MAKPAC typ 4 821552-6; Wkład do walizki MAKPAC; 2 akumulatory BL4040 (40 V max / 4,0 Ah) 191B26-6; Ładowarka DC40RA 191E07-8



GA029GZ / GA029GM201

Akum. szlifierka kątowa 125 mm

Nowość!
XGT



zob. GA029GM201



- Akumulatorowa szlifierka kątowa z tarczą 125 mm do ciężkich zastosowań**
- Regulacja prędkości obrotowej za pomocą pokrętki pozwala na dostosowanie prędkości do wykonywanej pracy
 - Łatwy w obsłudze, duży włącznik spustowy
 - Funkcja **anty-restart** zabezpiecza przed przypadkowym uruchomieniem po zamontowaniu akumulatora
 - Nowa, beznarzędziowa osłona tarczy szlifierskiej
 - Funkcja łagodnego rozruchu oraz hamulec elektryczny
 - Wąska obudowa silnika pozwala na wygodny i bezpieczny chwyt szlifierki
 - **GA029GZ**: dostarczana bez walizki, akumulatorów i ładowarki
 - **GA029GM201**: dostarczana w walizce systemowej MAKPAC z 2 akumulatorami BL4040 (40 V max / 4,0 Ah)

Prędkość obr. na biegu jał.	3000-8500 obr./min
Średnica tarczy	125 mm
Średnica otworu tarczy	22,23 mm
Wymiary (długość całkowita)	425 mm
Waga	3,0-4,5 kg



Dostarczone wyposażenie: Uchwyt boczny antywibracyjny 158237-4; Flansa dociskowa 224447-6; Nakrętka kontrująca 224554-5; Osłona tarczy szlifierskiej (beznarzędziowa) 347480-2; Klucz do nakrętki kontrującej 782423-1; Tarcza szlifierska 125 mm A-80656; **Dodatkowo dla GA029GM201:** Walizka systemowa MAKPAC typ 4 821552-6; Wkład do walizki MAKPAC; 2 akumulatory BL4040 (40 V max / 4,0 Ah) 191B26-6; Ładowarka DC40RA 191E07-8



HR002G / HR004G

Akum. młotowiertarka

Nowość!



SOFT
NO LOAD
(HR002G)



(HR002G)



(HR002G)



(DX14)



Przeprojektowane balansu narzędzia w celu poprawienia operatywności



Waga

4.6 kg

Model: HR002G
Akumulator: BL4040

System odsysania i zbierania pyłu DX14

z filtrem HEPA, mechanizmem czyszczenia filtra i zbiornikiem na pył o pojemności 400 ml

Model: HR002G, HR004G



Rękojeść antywibracyjna
Mechanizm przeciwwagi

AVT
Rękojeść absorbująca wibracje

Poziom wibracji
7.0 m/s²



STOP

AFT

Technologia AFT - Active Feedback Sensing
automatyczne wyłączenie narzędzia w przypadku nagłego spowolnienia lub zatrzymania (tzw. kick-back) (HR002G)



HEPA filter

Mechanizm czyszczenia filtra

Wbudowany silnik bezszczotkowy

HR002GM204

Akum. młotowiertarka 28 mm



Akumulatorowa młotowiertarka do ciężkich zastosowań

- 3 tryby pracy: wiercenie, wiercenie z udarem i kucie
- Regulacja prędkości obrotowej spustem włącznika oraz pokrętelem
- Przesuwany uchwyt ułatwia wymianę narzędzia
- Szybkowymienny uchwyt narzędziowy typu SDS-PLUS
- Szybkowymienny uchwyt wiertarski 13 mm
- System odsysania i zbierania pyłu DX14 z filtrem HEPA, mechanizmem czyszczenia filtra i zbiornikiem na pył o pojemności 400 ml
- Dwie zintegrowane diody LED oświetlające obszar roboczy z funkcją opóźnionego wygaszania
- Dostarczana w walizce systemowej MAKPAC z zestawem do odsysania pyłu DX14, 2 akumulatorami BL4040 (40 V max / 4,0 Ah) i ładowarką DC40RA

Prędkość obr. na biegu jał.	0- 980 obr./min
Częst. udarów na biegu jał.	0- 5000 /min
Maks. średnica wiercenia	
w stali / w drewnie	13 / 32 mm
w betonie	wiersto pełne 28 mm
koronka	54 mm
loronka diament	65 mm
Energia udaru	2,9 J
Uchwyt narzędziowy typu	SDS-PLUS
Wymiary (długość całkowita)	404 mm
Waga	4,1- 4,6 kg



Dostarczone wyposażenie: Walizka systemowa MAKPAC typ 4 821552-6; Wkład do walizki MAKPAC; 2 akumulatory BL4040 (40 V max / 4,0 Ah) 191B26-6; Ładowarka DC40RA 191E07-8; System do odsysania pyłu DX14 191E60-4; Szybkowymienny uchwyt typu SDS-PLUS 199138-7; Szybkowymienny uchwyt wiertarski 13 mm 199139-5; Antywibracyjny uchwyt boczny 126882-3; Ogranicznik głębokości 331886-4; Smar do wiertel i dłut 100 ml 198993-4; Szmata 443122-7; Moduł AWS 198900-7;

HR004GZ01 / HR004GM202

Akum. młotowiertarka 28 mm



Akumulatorowa młotowiertarka do ciężkich zastosowań

- 3 tryby pracy: wiercenie, wiercenie z udarem i kucie
- Regulacja prędkości obrotowej spustem włącznika oraz pokrętelem
- Przesuwany uchwyt ułatwia wymianę narzędzia
- Szybkowymienny uchwyt narzędziowy typu SDS-PLUS
- Szybkowymienny uchwyt wiertarski 13 mm
- System odsysania i zbierania pyłu DX14 z filtrem HEPA, mechanizmem czyszczenia filtra i zbiornikiem na pył o pojemności 400 ml (opcja)
- Dwie zintegrowane diody LED oświetlające obszar roboczy z funkcją opóźnionego wygaszania
- **HR004GZ01:** dostarczana w walizce systemowej MAKPAC, bez akumulatorów i ładowarki
- **HR004GM202:** dostarczana w walizce systemowej MAKPAC z zestawem do odsysania pyłu DX14, 2 akumulatorami BL4040 (40 V max / 4,0 Ah) i ładowarką DC40RA

Prędkość obr. na biegu jał.	0- 980 obr./min
Częst. udarów na biegu jał.	0- 5000 /min
Maks. średnica wiercenia	
w stali / w drewnie	13 / 32 mm
w betonie	wiersto pełne 28 mm
koronka	54 mm
loronka diament	65 mm
Energia udaru	2,9 J
Uchwyt narzędziowy typu	SDS-PLUS
Wymiary (długość całkowita)	404 mm
Waga	4,0-4,5 kg



Dostarczone wyposażenie: Walizka systemowa MAKPAC typ 4 821552-6; Wkład do walizki MAKPAC; Szybkowymienny uchwyt typu SDS-PLUS 199138-7; Szybkowymienny uchwyt wiertarski 13 mm 199139-5; Antywibracyjny uchwyt boczny 126882-3; Ogranicznik głębokości 331886-4; Smar do wiertel i dłut 100 ml 198993-4; Szmata 443122-7; **Dodatkowo dla HR004GM202:** 2 akumulatory BL4040 (40 V max / 4,0 Ah) 191B26-6; Ładowarka DC40RA 191E07-8; System do odsysania pyłu DX14 191E60-4

HS004G / HS003G

Akum. pilarka tarczowa

Nowość!



Lekka i kompaktowa akumulatorowa pilarka tarczowa z tarczą 190 mm

ADT Technologia ADT

Automatycznie dostosowuje prędkość oraz moment obrotowy podczas pracy.

- Do lekkich prac: tryb wysokiej prędkości obrotowej.
- Do ciężkich prac: tryb wysokiego momentu obrotowego



AWS Technologia AWS



Umożliwia bezprzewodowe połączenie odkurzacza oraz elektronarzędzia za pomocą Bluetooth dzięki czemu odkurzacz uruchamia się w momencie uruchomienia elektronarzędzia.



Bluetooth®

Włącz urządzenie



Odkurzacz się aktywuje



Możliwość współpracy z szyną prowadzącą bez użycia adaptera (tylko HS004G)

Funkcja wydmuchu wiórów



Cięcie kątowe do



Podwójna dioda LED



Informacja o przecięciu wykorzystująca diodę funkcji ADT



HS004GZ01 / HS004GM202

Nowość!



zdj. HS004GM202



Akum. pilarka tarczowa 185 mm

Lekka i kompaktowa akumulatorowa pilarka tarczowa 190 mm

- Cięcie kątowe do 48°
- Wygodnie umieszczony przycisk blokady
- Łagodny rozruch oraz hamulec elektryczny
- Funkcja wydmuchu wiórów z linii cięcia
- Przydatne podziałki informujące użytkownika o lokalizacji ostrza, głębokości cięcia oraz nachyleniu ostrza
- Dioda LED informująca użytkownika o statusie funkcji ADT:
 - tryb wysokiego momentu obrotowego - wyłączona dioda LED
 - tryb wysokiej prędkości obrotowej - włączona dioda LED
- Podwójna dioda LED oświetlająca linię cięcia z funkcją opóźnionego wygaszania
- Podstawa wykonana z odlewu magnezowego
- Możliwość współpracy z szyną prowadzącą bez użycia adaptera
- Możliwość zastosowania haka do zawieszenia narzędzia (wyposażenie opcjonalne)
- **HS004GZ01:** dostarczana w walizce systemowej MAKPAC, bez akumulatorów i ładowarki
- **HS004GM202:** dostarczana w walizce systemowej MAKPAC z 2 akumulatorami BL4040 (40 V max / 4,0 Ah) i ładowarką DC40RA



Prędkość obr. na biegu jałowym	6000 obr./min
Maks. głębokość cięcia przy 45°	44,5 mm
48°	42 mm
90°	62,5 mm
Średnica tarczy	190 mm
Średnica otworu tarczy	30 mm
Wymiary (długość całkowita)	337 mm
Waga	4,4-4,7 kg



HS003GZ / HS003GM201

Nowość!



zdj. HS003GM201



Akum. pilarka tarczowa 190 mm

Lekka i kompaktowa akumulatorowa pilarka tarczowa 190 mm

- Cięcie kątowe do 56°
- Wygodnie umieszczony przycisk blokady
- Łagodny rozruch oraz hamulec elektryczny
- Funkcja wydmuchu wiórów z linii cięcia
- Przydatne podziałki informujące użytkownika o lokalizacji ostrza, głębokości cięcia oraz nachyleniu ostrza
- Dioda LED informująca użytkownika o statusie funkcji ADT:
 - tryb wysokiego momentu obrotowego - wyłączona dioda LED
 - tryb wysokiej prędkości obrotowej - włączona dioda LED
- Podwójna dioda LED oświetlająca linię cięcia z funkcją opóźnionego wygaszania
- Podstawa wykonana z odlewu magnezowego
- Możliwość współpracy z szyną prowadzącą (opcja, z użyciem adaptera)
- Możliwość zastosowania haka do zawieszenia narzędzia (wyposażenie opcjonalne)
- **HS003GZ:** dostarczana bez walizki, akumulatorów i ładowarki
- **HS003GM201:** dostarczana w walizce systemowej MAKPAC z 2 akumulatorami BL4040 (40 V max / 4,0 Ah) i ładowarką DC40RA



Prędkość obr. na biegu jałowym	6000 obr./min
Maks. głębokość cięcia przy 45°	47,5 mm
56°	35,5 mm
90°	68,5 mm
Średnica tarczy	190 mm
Średnica otworu tarczy	30 mm
Wymiary (długość całkowita)	331 mm
Waga	4,1-4,4 kg



JR001G

Akum. piła posuwowa



VIDEO

Nowość!

XGT

BL
MOTORXPT
EXTREME PROTECTION TECHNOLOGY

Przeciwwaga
Pionowa konstrukcja przekładni zwiększa stabilność brzeszczotu

Amortyzowane połączenia

Gniazdo akumulatora jest oddzielone od korpusu maszyny gumowym amortyzatorem w celu zapobiegnięcia przenoszenia drgań na akumulator



Dźwignia wymiany brzeszczotu

Wygodna dźwignia ułatwiająca wymianę brzeszczotu

Waga

4.2 kg

Akumulator: BL4025

CF001G

Akum. wentylator



Łatwe czyszczenie łopatek wentylatora dzięki możliwości zdemontowania osłony



Wyłącznik czasowy
Automatyczna oscylacja

3-stopniowa regulacja prędkości (wysoka / średnia / niska)

- Niezależny przycisk ON/OFF
- Wznawia pracę z prędkością ustawioną w ostatniej operacji
- Lampa LED

Nowość!

XGT

XPT
EXTREME PROTECTION TECHNOLOGY

Funkcja automatycznej oscylacji



Cicha praca

Poprzedni model

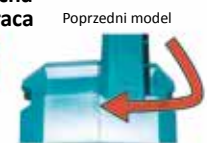

JR001GZ / JR001GD201 / JR001GM201

Nowość!

XGT



zdj._JR001GM201

Akum. piła tarczowa

Akumulatorowa piła posuwowa do ciężkich zastosowań

- Kontrola częstotliwości skoków spustem włącznika
- 2-stopniowa elektroniczna kontrola częstotliwości skoków
- Pionowa konstrukcja przekładni zwiększa stabilność brzeszczotu
- Beznarzędziowa wymiana brzeszczotu
- Beznarzędziowe ustawianie ogranicznika
- Wysoka wytrzymałość uzyskana dzięki:
 - wydajniejszemu mechanizmowi smarowania dla sekcji suwaka
 - wzmocnionej, metalowej przekładni
 - Hamulec elektryczny
 - Hak do zawieszenia narzędzia
 - Podwójna dioda LED oświetlająca obszar roboczy z funkcją opóźnionego wygaszania
- Gniazdo akumulatora oddzielone do korpusu maszyny gumowym amortyzatorem w celu zapobiegnięcia przenoszenia drgań na akumulator
- **JR001GZ:** dostarczana bez walizki, akumulatorów i ładowarki
- **JR001GD201:** dostarczana w walizce z 2 akumulatorami BL4025 (40 V max / 2,5 Ah) i ładowarką DC40RA
- **JR001GM201:** dostarczana w walizce z 2 akumulatorami BL4040 (40 V max / 4,0 Ah) i ładowarką DC40RA



Čest. skoków na biegu jał. 1 bieg	0- 2300 / min
2 bieg	0- 3000 / min
Długość skoku	32 mm
Zdolność cięcia w rurze	130 mm
Zdolność cięcia w drewnie	255 mm
Wymiary (długość całkowita)	472 mm
Waga	4,2- 4,5 kg



Dostarczone wyposażenie: Walizka z tworzywa; Brzeszczot do drewna 203 mm B-05153 (1 szt.); Brzeszczot do drewna 152 mm B-05044 (1 szt.); Brzeszczot do metalu 152 mm B-05038 (1 szt.); Hak do zawieszenia narzędzia; **Dodatkowo dla HS001GD201:** 2 akumulator BL4025 (40 V max / 2,5 Ah) 191B36-3; ładowarka DC40RA 191E07-8; **Dodatkowo dla HS001GM201:** 2 akumulator BL4040 (40 V max / 4,0 Ah) 191B26-6; ładowarka DC40RA 191E07-8

CF001GZ

Nowość!

XGT

40V^{Li-ion}max

Akum. wentylator

Wentylator akumulatorowy zasilany akumulatorem 40 V max XGT lub zasilaczem sieciowym 230 V

- Funkcja automatycznej oscylacji - 45° lewo/prawo
- Łatwe czyszczenie łopatek wentylatora dzięki możliwości zdemontowania osłony
- Zmiana kształtu obudowy pozwoliła uzyskać mniejszy hałas podczas pracy - tylko 48db(A) na biegu wysokim
- Wyłącznik czasowy z 3 opcjami ustawienia (1, 2 lub 4 godziny)
- Kompaktowe rozmiary pozwalają na zainstalowanie w miejscu o ograniczonej przestrzeni
- Uchwyt ułatwiający transport
- Średnica wentylatora - 23,5 cm
- 3-stopniowa regulacja prędkości
- Regulacja pochylenia wentylatora



Dostarczany bez akumulatorów i ładowarki



Dostarczone wyposażenie: Zasilacz TE00000173

bez oscylacji / z oscylacją

Čas pracy - wysoka moc (akum. BL4025)	410 / 370 min
Čas pracy - wysoka moc (akum. BL4040)	660 / 600 min
Čas pracy - średnia moc (akum. 4025)	550 / 500 min
Čas pracy - średnia moc (akum. BL4040)	880 / 800 min
Čas pracy - niska moc (akum. BL4025)	730 / 665 min
Čas pracy - niska moc (akum. BL4040)	1160 / 1055 min
Maks. prędkość powietrza	wysoka moc 190 m³/min
	średnia moc 150 m³/min
	niska moc 120 m³/min
Maks. przepływ powietrza	wysoka moc 8,2 m³/min
	średnia moc 6,5 m³/min
	niska moc 5,2 m³/min
Wymiary (D x S x W)	143 x 333 x 463 mm
Waga	2,0-3,0 kg



ROZSZERZ SWOJĄ LINIĘ NARZĘDZI LI-ION 10.8V / 12V max



12V_{max}
LITHIUM-ION

10.8V
LITHIUM-ION

GRUPA MASZYN 12 V MAX, W SKŁAD KTÓREJ WCHODZĄ ŁADOWARKI, AKUMULATORY I NARZĘDZIA, JEST KOMPATYBILNA Z GRUPĄ MASZYN 10,8 V CXT, ZATEM MOŻE BYĆ NADAL UŻYWANA W TYM SAMYM SYSTEMIE KLASY NAPIĘCIOWEJ.

Narzędzia akumulatorowe Li-ion

NARZĘDZIA AKUMULATOROWE
Li-ion CXT / 12 V max (10,8 V)

CXT

12V^{max}
LITHIUM-ION10.8V
LITHIUM-ION

HR166DZ / HR166DSMJ / HR140DZ / HR140DSMJ

Akumulatorowe młotowiertarki

CXT

„2-funkcyjne” młotowiertarki



Uchwyt narzędziowy typu SDS-PLUS



HR166D



Niezwykle kompaktowe oraz lekkie

– zaprojektowane z myślą o mocy i prędkości oraz łatwości użytkowania

HR140DZ / HR140DSMJ

Akum. młotowiertarka 14 mm

Li-ion Ah 1.5 2.0 4.0



zdj.: HR140DZ

Wysoka wydajność wiercenia

- 2 tryby pracy: wiercenie i wiercenie z udarem
- Uchwyt narzędziowy SDS-PLUS
- Obudowa pochłaniająca wibracje
- Dioda LED oświetlająca obszar roboczy z funkcją opóźnionego wygaszania
- **HR140DZ**: dostarczana bez walizki, akumulatorów i ładowarki
- **HR140DSMJ**: dostarczana w walizce systemowej MAKPAC z 2 akumulatorami BL1040B (10,8 V / 4,0Ah) i ładowarką



HR140DSMJ



Dostarczone wyposażenie: Uchwyt boczny 158057-6; Ogranicznik głębokości 415486-9*; **Dodatkowo dla HR140DSMJ**: Walizka systemowa MAKPAC typ 2 821550-0; Wkład do walizki MAKPAC; 2 akumulatory BL1040B (10,8 V / 4,0 Ah); ładowarka DC10SA 197355-3

Prędkość obr. na biegu jałowym	0-850 obr./min
Częst. uderzeń na biegu jałowym	0-4900 /min
Energia udaru	1 J
Maks. średn. wiercenia w drewnie	13 mm
w stali	10 mm
w betonie	14 mm
Uchwyt narzędzia	SDS-PLUS
Wymiary (długość całkowita)	246 mm
Waga	1,9-2,6 kg

CXT

10.8V
LITHIUM-ION12V^{max}
LITHIUM-ION

HR166DZ / HR166DSMJ

Akum. młotowiertarka 16 mm

Li-ion Ah 1.5 2.0 4.0



zdj.: HR166DZ

Niezwykle lekka i kompaktowa

- 2 tryby pracy: wiercenie i wiercenie z udarem
- Udar uruchamiany jest dopiero po dociśnięciu urządzenia do materiału - pozwala to na precyzyjne rozpoczęcie wiercenia oraz wydłuża czas pracy na jednym naładowaniu akumulatora
- Wysoka wydajność wiercenia
- Uchwyt narzędziowy typu SDS-PLUS
- Obudowa przekładni pochłaniająca wibracje
- Dioda LED oświetlająca obszar roboczy z funkcją opóźnionego wygaszania
- **HR166DZ**: dostarczana bez walizki, akumulatorów i ładowarki
- **HR166DSMJ**: dostarczana w walizce systemowej MAKPAC z 2 akumulatorami BL1040B (10,8 V / 4,0 Ah) i ładowarką



HR166DSMJ



Dostarczone wyposażenie: Uchwyt boczny 158057-6; Ogranicznik głębokości 415486-9*; **Dodatkowo dla HR166DSMJ**: Walizka systemowa MAKPAC typ 2 821550-0; Wkład do walizki MAKPAC 839245-1; Wkład do walizki MAKPAC; 2 akumulatory BL1040B (10,8 V / 4,0 Ah); ładowarka DC10SA 197355-3

Prędkość obr. na biegu jałowym	0-680 obr./min
Częst. uderzeń na biegu jałowym	0-4800 /min
Energia udaru	1,1 J
Maks. średn. wiercenia w drewnie	13 mm
w stali	10 mm
w betonie	16 mm
Uchwyt narzędzia	SDS-PLUS
Wymiary (długość całkowita)	250 mm
Waga	1,8-2,4 kg

CXT
BL
MOTOR10.8V
LITHIUM-ION12V^{max}
LITHIUM-ION

Narzędzia akumulatorowe Li-ion

DF333DZ / DF333DSAE

Akum. wiertarko-wkrętarka 10 mm

Li-ion Ah 1.5 2.0 4.0

zdj. DF333DZ

2-biegowa, ultralekka wiertarko-wkrętarka do prac w miejscach trudno dostępnych

- 20-stopniowa regulacja siły dokręcania + wiercenie
- Płynna regulacja prędkości obrotowej spustem włącznika
- Szybkomocujący uchwyt wiertarski
- Zwiększona sztywność uchwytu narzędzia
- Dioda LED oświetlająca obszar roboczy z funkcją opóźnionego wygaszania
- DF333DZ:** dostarczana bez walizki, akumulatorów i ładowarki
- DF333DSAE:** dostarczana w walizce z 2 akumulatorami BL1021B (12 V max / 2,0 Ah) i ładowarką



DF333DSAE



Dostarczone wyposażenie: Końcówka wkrętakowa PH2 784244-7; Uchwyt do mocowania na pasku 346909-6; **Dodatkowo dla DF333DSAE:** Walizka 821661-1; 2 akumulatory BL1021B (12 V max / 2,0 Ah); Ładowarka DC105B 197363-4;

Prędk. obr. na biegu jał. 1 bieg	0-450 obr./min
2 bieg	0-1700 obr./min
Maks. średn. wiercenia w stali	10 mm
w drewnie	21 mm
Maks. moment obr. miękkiej / twardej	14 / 30 Nm
Wkręt do drewna	∅ 5,1 mm x 63 mm
Wkręt do elementów metalowych	M6
Zakres mocowania	0,8-10 mm
Wymiar (długość całkowita)	179 mm
Waga	1,1-1,2 kg

DF332DZ / DF332DSAE / DF332DSME

Akum. wiertarko-wkrętarka 10 mm

Li-ion Ah 1.5 2.0 4.0

zdj. DF332DZ

2-biegowa, ultralekka wiertarko-wkrętarka do prac w miejscach trudno dostępnych

- Zredukowana dł. całkowita narzędzia, dzięki zastosowaniu (BLDC) bezszczotkowego silnika prądu stałego
- Płynna regulacja prędkości obrotowej spustem włącznika
- Zwiększona moc silnika zapewnia większą wydajność pracy oraz maksymalny moment obrotowy
- Szybkomocujący uchwyt wiertarski
- 20-stopniowa regulacja momentu obrotowego + wiercenia
- Dioda LED oświetlająca obszar roboczy z funkcją opóźnionego wygaszania
- DF332DZ:** dostarczana bez walizki, akumulatorów i ładowarki
- DF332DSAE:** dostarczana w walizce z 2 akumulatorami BL1020B (10,8 V / 2,0 Ah) i ładowarką
- DF332DSME:** dostarczana w walizce z 2 akumulatorami BL1040B (10,8 V / 4,0 Ah) i ładowarką



DF332DSAE / DF332DSME



Dostarczone wyposażenie: Końcówka wkrętakowa PH2 784244-7; Uchwyt do mocowania na pasku; Szybkomocujący uchwyt wiertarski 10 mm; **Dodatkowo dla DF332DSAE / DF332DSME:** Walizka; 2 akumulatory: **dla DF332DSAE** - BL1020B (10,8 V / 2,0 Ah), **dla DF332DSME** - BL1040B (10,8 V / 4,0 Ah); ładowarka DC105A 197355-3;

Prędk. obr. na biegu jał. 1 bieg	0-450 obr./min
2 bieg	0-1500 obr./min
Maks. średn. wiercenia w stali	10 mm
w drewnie	28 mm
Maks. moment obr. miękkiej / twardej	21 / 35 Nm
Wkręt do drewna	∅ 5,1 mm x 63 mm
Wkręt do elementów metalowych	M6
Zakres mocowania	0,8-10 mm
Wymiar (długość całkowita)	154 mm
Waga	1,0-1,2 kg

HP333DZ / HP333DSAE

Akum. wiertarko-wkrętarka udarowa 10 mm

Li-ion Ah 1.5 2.0 4.0

zdj. HP333DZ

2-biegowa, ultralekka wiertarko-wkrętarka udarowa do prac w miejscach trudno dostępnych

- 20-stopniowa regulacja siły dokręcania + wiercenie + wiercenie z udarem
- Płynna regulacja prędkości obrotowej spustem włącznika
- Zwiększona sztywność uchwytu narzędzia
- Dioda LED oświetlająca obszar roboczy z funkcją opóźnionego wygaszania
- Szybkomocujący uchwyt wiertarski
- HP333DZ:** dostarczana bez walizki, akumulatorów i ładowarki
- HP333DSAE:** dostarczana w walizce z 2 akumulatorami BL1021B (12 V max / 2,0 Ah) i ładowarką



Dostarczone wyposażenie: Uchwyt do mocowania na pasku 346909-6; Szybkomocujący uchwyt wiertarski 10 mm 763229-6; Końcówka wkrętakowa PH2 784244-7; **Dodatkowo dla HP333DSAE:** Walizka 821661-1; 2 akumulatory BL1021B (12 V max / 2,0 Ah); Ładowarka DC105B 197363-4;

Prędkość obr. na biegu jał. 1 bieg	0-450 obr./min
2 bieg	0-1700 obr./min
Częst. ударов на biegu jał. 1 bieg	0-6750 /min
2 bieg	0-25500 /min
Maks. średnica wiercenia w stali	10 mm
w drewnie	21 mm
w betonie	8 mm
Maks. moment obr. miękkiej / twardej	14 / 30 Nm
Wkręt do drewna	∅ 5,1 mm x 63 mm
Wkręt do elementów metalowych	M6
Zakres mocowania	0,8-10 mm
Wymiary (długość całkowita)	193 mm
Waga	1,1-1,3 kg

TW060DZ / TW060DSAE

Akum. klucz udarowy 1/4"

Li-ion Ah 1.5 2.0 4.0

zdj. TW060DZ

Lekki i kompaktowy klucz udarowy

- Regulacja prędkości obrotowej spustem włącznika
- Maksymalny moment obrotowy - 60 Nm
- Taki sam moment obrotowy zarówno przy prawych jak i lewych obrotach
- Aluminiowa obudowa przekładni
- Uchwyt narzędziowy - kwadrat 1/4"
- Ergonomicznie zaprojektowany uchwyt pokryty elastomerem
- Dioda LED oświetlająca obszar roboczy z funkcją opóźnionego wygaszania
- TW060DZ:** Dostarczany bez walizki, akumulatorów i ładowarki
- TW060DSAE:** Dostarczany w walizce z 2 akumulatorami BL1021B (12 V Max / 2,0 Ah) i ładowarką DC105B



TW060DSAE



Dostarczone wyposażenie: Uchwyt do zawieszania na pasku 346909-5; **Dodatkowo dla TW060DSAE:** Walizka 821661-1; 2 akumulatory BL1021B (12 V Max / 2,0 Ah) 197396-9; Ładowarka DC105B 197363-4

Prędkość obr. na biegu jał.	0-2600 obr./min
Częst. ударов на biegu jał.	0-3200 /min
Śruby standardowe	M8-M12
Śruba o wys. wytrzyma. na rozciąganie	M6-M10
Maks. moment obrotowy	60 Nm
Uchwyt narzędzia	□ 1/4"
Wymiary (długość całkowita)	161 mm
Waga	1,0-1,2 kg

TW140DZ / TW140DSMJ

Akum. klucz udarowy 3/8"

Li-ion Ah 1.5 2.0 4.0

zdj. TW140DZ

Maksymalny moment obrotowy - 140 Nm

- Lekki i kompaktowy klucz udarowy zasilany akumulatorem 10,8 V
- Regulacja prędkości obrotowej spustem włącznika
- Taki sam moment obrotowy zarówno przy prawych jak i lewych obrotach
- Aluminiowa obudowa przekładni
- Ergonomicznie zaprojektowany uchwyt pokryty elastomerem
- Dioda LED oświetlająca obszar roboczy z funkcją opóźnionego wygaszania
- TW140DZ:** dostarczany bez walizki, akumulatorów i ładowarki
- TW140DSMJ:** dostarczany w walizce z 2 akumulatorami BL1041B (12 V Max / 4,0 Ah) i ładowarką



TW140DSMJ



Dostarczone wyposażenie: Uchwyt do mocowania na pasku 346909-5; **Dodatkowo dla TW140DSMJ:** Walizka systemowa MAKPAC typ 1 821549-5; Wkład do walizki MAKPAC 838312-9; 2 akumulatory BL1041B (12 V max / 4,0 Ah); Ładowarka DC105B

Prędkość obr. na biegu jałowym	0-2600 obr./min
Częst. ударов на biegu jałowym	0-3200 /min
Śruby standardowe	M8-M16
Śruba o wys. wytrzyma. na rozciąganie	M6-M12
Maks. moment obrotowy	140 Nm
Uchwyt narzędzia	□ 3/8"
Wymiary (długość całkowita)	161 mm
Waga	1,0-1,2 kg

TW160DZ / TW160DSAE
Akum. klucz udarowy 3/8"
Li-ion Ah 1.5 2.0 4.0

zdj. TW160DZ

Maksymalny moment obrotowy - 160 Nm

- Tryb automatycznego zatrzymania obrotów wstecznych - zatrzymuje udar oraz obroty do tyłu w czasie 0,2 s od momentu wystarczającego poluzowania śruby lub nakrętki
- Elektroniczny 2-stopniowy przełącznik prędkości obrotowej
- Regulacja prędkości obrotowej spustem włącznika
- Taki sam moment obrotowy zarówno przy prawych jak i lewych obrotach
- Aluminiowa obudowa przekładni
- Uchwyt narzędziowy - kwadrat 3/8"
- Ergonomicznie zaprojektowany uchwyt pokryty elastomerem
- Dioda LED oświetlająca obszar roboczy z funkcją opóźnionego wygaszania
- **TW160DZ:** Dostarczany bez walizki, akumulatorów i ładowarki
- **TW160DSAE:** Dostarczany w walizce z 2 akumulatorami BL1021B (12 V Max / 2,0 Ah) i ładowarką DC10SB

Prędkość obr. na biegu jał.	1 bieg	0-1300 obr./min
	2 bieg	0-2400 obr./min
Čzest. udarów na biegu jał.	1 bieg	0-2000 /min
	2 bieg	0-3600 /min
Śruby standardowe	M8-M16	
Śruba o wys. wytrzyma. na rozciąganie	M6-M12	
Maks. moment obrotowy	160 Nm	
Uchwyt narzędzia	□ 3/8"	
Wymiary (długość całkowita)	144 mm	
Waga	1,0-1,2 kg	



TW160DSAE

Dostarczone wyposażenie: Uchwyt do zawieszenia na pasku 346909-5; **Dodatkowo dla TW160DSAE:** Walizka 821661-1; 2 akumulatory BL1021B (12 V Max / 2,0 Ah) 197396-9; ładowarka DC10SB 197363-4

TW141DZ / TW141DSAE
Akum. klucz udarowy 1/2"
Li-ion Ah 1.5 2.0 4.0

zdj. TW141DZ

Lekki i kompaktowy klucz udarowy

- Regulacja prędkości obrotowej spustem włącznika
- Maksymalny moment obrotowy - 140 Nm
- Taki sam moment obrotowy zarówno przy prawych jak i lewych obrotach
- Aluminiowa obudowa przekładni
- Uchwyt narzędziowy - kwadrat 1/2"
- Ergonomicznie zaprojektowany uchwyt pokryty elastomerem
- Dioda LED oświetlająca obszar roboczy z funkcją opóźnionego wygaszania
- **TW141DZ:** Dostarczany bez walizki, akumulatorów i ładowarki
- **TW141DSAE:** Dostarczany w walizce z 2 akumulatorami BL1021B (12 V Max / 2,0 Ah) i ładowarką DC10SB

Prędkość obr. na biegu jał.	0-2600 obr./min	
Čzest. udarów na biegu jał.	0-3200 /min	
Śruby standardowe	M8-M16	
Śruba o wys. wytrzyma. na rozciąganie	M6-M12	
Maks. moment obrotowy	140 Nm	
Uchwyt narzędzia	□ 1/2"	
Wymiary (długość całkowita)	161 mm	
Waga (EPTA)	1,0-1,2 kg	



TW141DSAE

Dostarczone wyposażenie: Uchwyt do zawieszenia na pasku 346909-5; **Dodatkowo dla TW141DSAE:** Walizka 821661-1; 2 akumulatory BL1021B (12 V Max / 2,0 Ah) 197396-9; ładowarka DC10SB 197363-4

TW161DZ / TW161DSAE
Akum. klucz udarowy 1/2"
Li-ion Ah 1.5 2.0 4.0

zdj. TW161DZ

Lekki i kompaktowy klucz udarowy

- Tryb automatycznego zatrzymania obrotów wstecznych - zatrzymuje udar oraz obroty do tyłu w czasie 0,2 s od momentu wystarczającego poluzowania śruby lub nakrętki
- Elektroniczny 2-stopniowy przełącznik prędkości obrotowej
- Regulacja prędkości obrotowej spustem włącznika
- Maksymalny moment obrotowy - 165 Nm
- Taki sam moment obrotowy zarówno przy prawych jak i lewych obrotach
- Aluminiowa obudowa przekładni
- Uchwyt narzędziowy - kwadrat 1/2"
- Ergonomicznie zaprojektowany uchwyt pokryty elastomerem
- Dioda LED oświetlająca obszar roboczy z funkcją opóźnionego wygaszania
- **TW161DZ:** Dostarczany bez walizki, akumulatorów i ładowarki
- **TW161DSAE:** Dostarczany w walizce z 2 akumulatorami BL1021B (12 V max / 2,0 Ah) i ładowarką DC10SB

Prędkość obr. na biegu jał.	1 bieg	0-1300 obr./min
	2 bieg	0-2400 obr./min
Čzest. udarów na biegu jał.	1 bieg	0-2000 /min
	2 bieg	0-3600 /min
Śruby standardowe	M8-M16	
Śruba o wys. wytrzyma. na rozciąganie	M6-M12	
Maks. moment obrotowy	165 Nm	
Uchwyt narzędzia	□ 1/2"	
Wymiary (długość całkowita)	144 mm	
Waga	1,0-1,2 kg	



TW161DSAE

Dostarczone wyposażenie: Uchwyt do zawieszenia na pasku 346909-5; **Dodatkowo dla TW161DSAE:** Walizka 821661-1; 2 akumulatory BL1021B (12 V Max / 2,0 Ah) 197396-9; ładowarka DC10SB 197363-4

TL064DZ / TL064DWAE
Akum. kątowna wkrętarka udarowa
Li-ion Ah 1.5 2.0 4.0

zdj. TL064DZ

Ergonomiczna gumowana rękojeść zapewnia większą kontrolę oraz komfort użytkowania

- Aluminiowa obudowa przekładni
- Fluorescencyjny zderzak
- Duży przycisk włącznika
- Przycisk zmiany kierunku obrotów umieszczony w wygodnym miejscu
- Dioda LED oświetlająca obszar roboczy z funkcją opóźnionego wygaszania
- **TL064DZ:** dostarczana bez walizki, akumulatorów i ładowarki
- **TL064DWAE:** dostarczana w walizce z 2 akumulatorami BL1020B (10,8 V / 2,0 Ah) i ładowarką

Prędkość obr. na biegu jałowym	0-2000 obr./min	
Čzest. udarów na biegu jałowym	0-3000 /min	
Wkręt do metalu	M4-M8	
Śruby standardowe	M4-M12	
Śruba o wys. wytrzyma. na rozciąganie	M4-M8	
Śruby z gwintem zwykłym	22-75 mm	
Maks. moment obrotowy	60 Nm	
Uchwyt narzędzia	○ 1/4"	
Wymiary (długość całkowita)	361 mm	
Waga	1,2-1,6 kg	



TL064DWAE

Dostarczone wyposażenie: Uchwyt do zawieszenia na pasku; **Dodatkowo dla TL064DWAE:** Walizka; 2 akumulatory BL1020B (10,8 V / 2,0 Ah); ładowarka DC10WC 197334-1;

TL065DZ / TL065DWAE
Akum. kątowny klucz udarowy
Li-ion Ah 1.5 2.0 4.0

zdj. TL065DZ

Ergonomiczna gumowana rękojeść zapewnia większą kontrolę oraz komfort użytkowania

- Aluminiowa obudowa przekładni
- Fluorescencyjny zderzak
- Duży przycisk włącznika
- Przycisk zmiany kierunku obrotów umieszczony w wygodnym miejscu
- Dioda LED oświetlająca obszar roboczy z funkcją opóźnionego wygaszania
- **TL065DZ:** dostarczana bez walizki, akumulatorów i ładowarki
- **TL065DWAE:** dostarczany w walizce z 2 akumulatorami BL1020B (10,8 V / 2,0 Ah) i ładowarką

Prędkość obr. na biegu jałowym	0-2000 obr./min	
Čzest. udarów na biegu jałowym	0-3000 /min	
Śruby standardowe	M4-M12	
Śruba o wys. wytrzyma. na rozciąganie	M4-M8	
Maks. moment obrotowy	60 Nm	
Uchwyt narzędzia	□ 3/8"	
Wymiary (długość całkowita)	361 mm	
Waga	1,2-1,6 kg	



TL065DWAE

Dostarczone wyposażenie: Uchwyt do zawieszenia na pasku; **Dodatkowo dla TL065DWAE:** Walizka; 2 akumulatory BL1020B (10,8 V / 2,0 Ah); ładowarka DC10WC 197334-1;

Narzędzia akumulatorowe Li-ion

WR100DZ / WR100DSA

Akumulatorowy klucz zapadkowy

Łatwy jak i szybki montaż oraz demontaż różnego rodzaju połączeń gwintowych zapewnia wysoką jakość oraz komfort użytkowania

Zastosowanie odpowiedniego adaptera umożliwia zmianę uchwytu narzędzia



Adapter nasadek z uchwytem 3/8" 9.5 mm
Nr kat. 191A50-3

Adapter nasadek z uchwytem 1/4" 6.35 mm
Nr kat. 191A51-1

Lekka i wąska rękojeść

Pokryta elastomerem, ergonomicznie zaprojektowana rękojeść, zapewnia użytkownikowi wysoki komfort pracy.



Narzędzie może być używane jako ręczny klucz zapadkowy

Spust włącznika

XPT
EXTREME PROTECTION TECHNOLOGY

CXT

10.8V
LITHIUM-ION

12V^{max}
LITHIUM-ION

Dźwignia umożliwiającą zmianę kierunku obrotów.

Wystarczy przekręcić dźwignię w odpowiednim kierunku, by uzyskać obroty w prawo lub lewo.

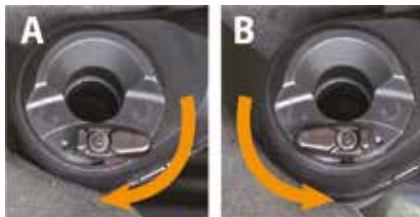

Narzędzie sprawdzi się również jako akumulatorowy klucz oczkowy

– wystarczy zdemontować uchwyt by przykręcić nakrętkę na długą śrubę.



Tylko nakrętki M8

Dioda LED oświetlająca obszar roboczy z funkcją opóźnionego wygaszania



Torba transportowa
Nr kat.: 832071-7



WR100DZ / WR100DSA

Akumulatorowy klucz zapadkowy

Li-ion Ah 1.5 2.0 4.0

Lekki i kompaktowy klucz zapadkowy

- Możliwość beznarzędziowej zmiany uchwytu narzędzia w zależności od potrzeb na uchwyt kwadratowy 1/4" lub uchwyt kwadratowy 3/8"
- Możliwość używania jako akumulatorowego klucza oczkowego w celu przykręcenia nakrętki na długą śrubę (po zdemontowaniu uchwytu narzędzia)
- Regulacja prędkości obrotowej spustem włącznika
- Maksymalny moment obrotowy - 47,5 Nm
- Dioda led oświetlająca obszar roboczy z funkcją opóźnionego wygaszania
- Ergonomiczny, wąski uchwyt pokryty elastomerem zaprojektowany tak aby umożliwić obsługę narzędzia w sposób podobny do narzędzi ręcznych
- Możliwość używania jako klucza ręcznego
- WR100DWA:** dostarczany bez torby transportowej, akumulatorów i ładowarki
- WR100DSA:** dostarczany z torbą transportową, 2 akumulatorami BL1021B (12 V max / 2,0 Ah) i ładowarką DC10SB

Prędkość obr. na biegu jałowym	0-800 obr./min
Śruby standardowe	M5-M12
Śruba o wys. wytrzyma. na rozciąganie	M5-M10
Maks. moment obrotowy	47,5 Nm
Uchwyt narzędzia	□ 1/4", □ 3/8"
Wymiary (długość całkowita)	341 mm
Waga	1,0-1,2 kg



CXT
XPT
EXTREME PROTECTION TECHNOLOGY

12V^{max}
LITHIUM-ION

10.8V
LITHIUM-ION



Dostarczone wyposażenie: Adapter nasadki 1/4" 191A51-1; Adapter nasadki 3/8" 191A50-3; Dodatkowo dla WR100DSA: Torba transportowa; 2 akumulatory BL1021B (12 V max / 2,0 Ah) 197396-9; Ładowarka DC10SB 197363-4

CP100DZ / CP100DWA

Akum. nożyce uniwersalne

Li-ion Ah 1.5 2.0 4.0

Do użytku zarówno domowego jak i profesjonalnego

- Do cięcia dywanów, kartonów oraz plastiku, jak np. płyty CD
- Wysoka moc zaspokoi potrzeby profesjonalistów (np. przy produkcji dywanów)
- Wymienne ostrze
- Niewielki rozmiar i waga zapewniają wysoką manewrowalność
- Blokada włącznika zabezpieczająca przed przypadkowym uruchomieniem
- **CP100DZ:** Dostarczane bez usztywnianej torby transportowej, akumulatorów i ładowarki
- **CP100DWA:** Dostarczane w usztywnianej torbie transportowej z 1 akumulatorem BL1020B (10,8 V / 2,0 Ah) i ładowarką DC10WC

Prędkość obr. na biegu jałowym	300 obr./min
Zdolność cięcia	6 mm
Wymiary (długość całkowita)	272 mm
Waga	0,72-0,88 kg



Dostarczone wyposażenie dla CP100DWA: Torba usztywniana; Akumulator BL1020B (10,8 V / 2,0 Ah); ładowarka DC10WC 197334-1



SD100DZ / SD100DSAJ

Akum. wycinarka do płyt k/g

Li-ion Ah 1.5 2.0 4.0

Szybkie i dokładne wycinanie otworów w płytach k/g lub ze sklejk

- Blokada zabezpieczająca przed przypadkowym uruchomieniem
- Regulacja obrotów spustem włącznika
- Dioda LED oświetlająca obszar roboczy
- Wycięcie w płycie podstawy ułatwia prowadzenie po linii cięcia
- Możliwość zastosowania urządzenia odsysającego
- Regulacja głębokości cięcia w celu zabezpieczenia przed przypadkowym uszkodzeniem przewodów elektrycznych
- Pokrywa podstawy chroni powierzchnię płyt k/g przed zniszczeniem i zarysowaniem
- **SD100DZ:** dostarczana bez walizki, akumulatorów i ładowarki
- **SD100DSAJ:** dostarczana w walizce systemowej MAKPAC z 2 akumulatorami BL1020B (10,8 V / 2,0 Ah) i ładowarką

Čzest. skoków na biegu jałowym	0-6000/min
Maks. zdolność cięcia w płycie k/g	30 mm
w drewnie	15 mm
Długość skoku	6 mm
Wymiary (długość całkowita)	239 mm
Waga	1,4-1,6 kg



zdj. SD100DZ



Dostarczone wyposażenie: Klucz imbusowy 3 783201-2; Ostrze tnące do płyt k/g B-49703; **Dodatkowo dla SD100DSAJ:** Walizka systemowa MAKPAC typ 3 821551-8; Wkład do walizki MAKPAC 839016-6; 2 akumulatory BL1020B (10,8 V / 2,0 Ah); ładowarka DC10SA 197355-3

JV101DZ / JV101DSME

Akum. wyrzynarka

Li-ion Ah 1.5 2.0 4.0

Najlejsza w całej ofercie wyrzynarek Makita do lekkiego przecinania

- Kompaktowa i lekka - tylko 1,7 kg (z akumulatorem BL1015 / BL1020B)
- Blokada zabezpieczająca przed przypadkowym uruchomieniem
- 3-stopniowa regulacja podcinania + cięcie proste
- Płyta podstawy z odlewanej pod ciśnieniem aluminium odchylana w obie strony o 45°
- System wydmuchu wiórów z linii cięcia
- Zabezpieczenie przeciwko nadmiernemu rozładowaniu akumulatora
- **JV101DZ:** dostarczana bez walizki, akumulatorów i ładowarki
- **JV101DSME:** dostarczana w walizce z 2 akumulatorami BL1040B (10,8 V / 4,0 Ah) i ładowarką

Čzest. skoków na biegu jałowym	0-2900/min
Maks. zdolność cięcia w drewnie	65 mm
w stali miękkiej	2 mm
w aluminium	4 mm
Długość skoku	18 mm
Wymiary (długość całkowita)	232 mm
Waga	1,8-1,9 kg



zdj. JV101DZ



Dostarczone wyposażenie: Brzeszczot (1 szt.); Klucz imbusowy; **Dodatkowo dla JV101DSME:** Walizka; 2 akumulatory BL1040B (10,8 V / 4,0 Ah); ładowarka DC10SA 197355-3

Narzędzia akumulatorowe Li-ion

JV103DZ / JV103DSMJ / JV102DZ / JV102DSMJ

Akumulatorowe wyrzynarki

Ponad 2 razy większa prędkość cięcia oraz zwiększona wydajność pracy

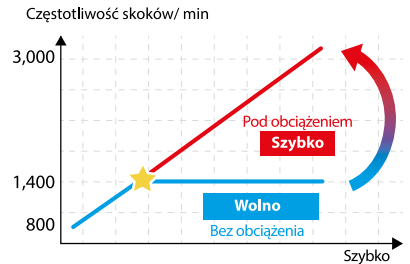

Funkcja „Soft no Load”

powoduje, że urządzenie przyspiesza i pracuje na pełnej mocy dopiero w kontakcie z obrabianym materiałem. Bez obciążenia pracuje wolniej, oszczędzając mechanizmy i energię z akumulatora

JV103D
Wyłącznik spustowy z przyciskiem blokującym
JV102D
Elektroniczny przełącznik
**SOFT
NO LOAD**

Dysza wydmuchu



Dioda LED



Silnik bezszczotkowy oraz akumulator Li-Ion CXT zapewniają zarówno moc jak i kompaktową i lekką konstrukcję

CXT
+
**BL
MOTOR**

Prędkość cięcia
do
2.2x
większa

Ilość pracy
do
2.2x
większa

Sklejka (12 x 300 mm) cięcie bez podcinania, w porównaniu z dotychczasowym modelem

JV102DZ / JV102DSMJ
Akum. wyrzynarka
Li-ion Ah 1.5 2.0 4.0
**SOFT
NO LOAD**
Beznarzędziowa wymiana brzeszczotu

- Regulacja częstotliwości skoków za pomocą pokrętki
- Funkcja blokady wyłącznika
- Łagodny rozruch
- 3-stopniowa regulacja podcinania + cięcie proste
- System wydmuchu wirów z linii cięcia
- Płyta podstawy z odlewanej pod ciśnieniem aluminium odchylana w obie strony o 45°
- Dioda LED oświetlająca obszar roboczy
- JV102DZ**: dostarczana bez walizki, akumulatorów i ładowarki
- JV102DSMJ**: dostarczana w walizce systemowej MAKPAC z 2 akumulatorami BL1040B (10,8 V / 4,0 Ah) i ładowarką

Częst. skoków na biegu jałowym	800-3000/min
Długość skoku	23 mm
Maks. zdolność cięcia w drewnie	90 mm
Maks. zdolność cięcia w aluminium	20 mm
Maks. zdolność cięcia w stali miękkiej	10 mm
Wymiary (długość całkowita)	237 mm
Waga	1,8-1,9 kg

CXT
**BL
MOTOR**
10.8V
LITHIUM-ION
12Vmax
LITHIUM-ION

Dostarczone wyposażenie: Klucz imbusowy 3 783201-2; Brzeszczot B-10; Króciec do podłączenia urządzenia odsysającego; **Dodatkowo JV102DSMJ:** Walizka systemowa MAKPAC typ 1 821549-5; Wkład do walizki MAKPAC; 2 akumulatory BL1040B (10,8 V / 4,0 Ah); ładowarka DC105A 197355-3

JV103DZ / JV103DSMJ
Akum. wyrzynarka
Li-ion Ah 1.5 2.0 4.0
**SOFT
NO LOAD**
Beznarzędziowa wymiana brzeszczotu

- Regulacja częstotliwości skoków za pomocą pokrętki
- Funkcja blokady wyłącznika
- Blokada spustu do pracy ciągłej
- Łagodny rozruch
- 3-stopniowa regulacja podcinania + cięcie proste
- System wydmuchu wirów z linii cięcia
- Płyta podstawy z odlewanej pod ciśnieniem aluminium odchylana w obie strony o 45°
- Dioda LED oświetlająca obszar roboczy
- JV103DZ**: dostarczana bez walizki, akumulatorów i ładowarki
- JV103DSMJ**: dostarczana w walizce systemowej MAKPAC z 2 akumulatorami BL1040B (10,8 V / 4,0 Ah) i ładowarką

Częst. skoków na biegu jałowym	800-3000/min
Długość skoku	23 mm
Maks. zdolność cięcia w drewnie	90 mm
Maks. zdolność cięcia w aluminium	20 mm
Maks. zdolność cięcia w stali miękkiej	10 mm
Wymiary (długość całkowita)	237 mm
Waga	1,9-2,0 kg

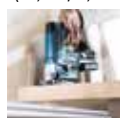
CXT
**BL
MOTOR**
10.8V
LITHIUM-ION
12Vmax
LITHIUM-ION

Dostarczone wyposażenie: Klucz imbusowy 3 783201-2; Brzeszczot B-10; Króciec do podłączenia urządzenia odsysającego; **Dodatkowo dla JV103DSMJ:** Walizka systemowa MAKPAC typ 1 821549-5; Wkład do walizki MAKPAC; 2 akumulatory BL1040B (10,8 V / 4,0 Ah); ładowarka DC105A 197355-3

JR103DZ / JR103DSAE / JR103DSME

Akum. piła posuwowa

Li-ion Ah 1.5 2.0 4.0

Lekka i kompaktowa do cięcia drewna, tworzyw sztucznych i miękkiej stali

- 2 dźwignie włącznika, obie z płynną regulacją obrotów
- Beznarzędziowa wymiana brzeszczotu
- **JR103DZ**: dostarczana bez walizki, akumulatorów i ładowarki
- **JR103DSAE**: dostarczana w walizce z 2 akumulatorami BL1020B (10,8 V / 2,0 Ah) oraz ładowarką
- **JR103DSME**: dostarczana w walizce z 2 akumulatorami BL1040B (10,8 V / 4,0 Ah) oraz ładowarką

Čzęst. skoków na biegu jałowym	0-3300/min
Długość skoku	13 mm
Maks. zdolność cięcia w drewnie	50 mm
rura, stal miękka	50 mm
Wymiary (długość całkowita)	376 mm
Waga	1,3-1,5 kg



zdj. JR103DZ

CXT
10.8V
LITHIUM-ION

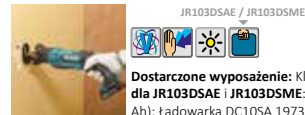
12Vmax
LITHIUM-ION

JR103DSAE / JR103DSME



Dostarczone wyposażenie: Klucz imbusowy 3 783201-2; Brzeszczot do metalu 100 mm B-20404; Brzeszczot do drewna 100 mm B-20432; **Dodatkowo dla JR103DSAE i JR103DSME:** Walizka 821662-9; 2 akumulatory: **dla JR103DSAE** - BL1020B (10,8 V / 2,0 Ah), **dla JR103DSME** - BL1040B (10,8 V / 4,0 Ah); Ładowarka DC10SA 197355-3;

HS301DZ / HS301DSAE / HS301DSME

Akum. pilarka tarczowa 85 mm

Li-ion Ah 1.5 2.0 4.0

Lekka i kompaktowa przecinarka tarczowa do wykonywania wzdłużnych i poprzecznych cięć prostych w drewnie oraz cięć pod kątem

- Gładkie i mocne cięcia dzięki zastosowaniu tarczy o grubości 1,0 mm (opcjonalnie 0,8 mm)
- Głębokość cięcia 25,5 mm przy 90°
- Możliwość cięcia ukośnego do 45°
- Funkcja wydmuchu oczyszcza linię cięcia
- **HS301DZ**: dostarczana bez walizki, akumulatorów i ładowarki
- **HS301DSAE**: dostarczana w walizce z 2 akumulatorami BL1020B (10,8 V / 2,0 Ah) i ładowarką
- **HS301DSME**: dostarczana w walizce z 2 akumulatorami BL1040B (10,8 V / 4,0 Ah) i ładowarką

Prędkość obr. na biegu jałowym	1500 obr./min
Średnica tarczy	85 mm
Średnica otworu tarczy	15 mm
Maks. głębokość cięcia przy 90°	25,5 mm
przy 45°	16,5 mm
Wymiary (długość całkowita)	313 mm
Waga	1,6-1,7 kg



zdj. HS301DZ

CXT
10.8V
LITHIUM-ION

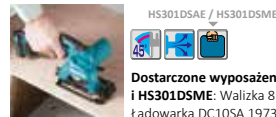
12Vmax
LITHIUM-ION

HS301DSAE / HS301DSME



Dostarczone wyposażenie: Dysza wydmuchu 452237-9; Klucz imbusowy 4 783202-0; Tarcza tnąca 85x15 mm B-14607; **Dodatkowo dla HS301DSAE i HS301DSME:** Walizka 821663-7; 2 akumulatory: **dla HS301DSAE** - BL1020B (10,8 V / 2,0 Ah); **dla HS301DSME** - BL1040B (10,8 V / 4,0 Ah); Ładowarka DC10SA 197355-3;

CC301DZ / CC301DSMJ

Akum. przecinarka diamentowa 85 mm

Li-ion Ah 1.5 2.0 4.0

Przeznaczona do czystego przecinania płytek, szkła i szkła zbrojonego

- Lekka i kompaktowa
- Duża prędkość obrotowa - 1600 obr./min
- Mocna podstawa przecinarki ze stali niklowanej
- Możliwość cięcia ukośnego do 45°
- Głębokość cięcia - 25,5 mm przy 90°
- **CC301DZ**: dostarczana bez walizki, akumulatorów i ładowarki
- **CC301DSMJ**: dostarczana w walizce systemowej MAKPAC z 2 akumulatorami BL1040B (10,8 V / 4,0 Ah) oraz ładowarką

Prędkość obr. na biegu jałowym	1600 obr./min
Średnica tarczy	85 mm
Średnica otworu tarczy	15 mm
Maks. głębokość cięcia przy 90°	25,5 mm
przy 45°	16,5 mm
Pojemność pojemnika na wodę	500 ml
Wymiary (DxSxW)	331 x 170 x 125 mm
Waga	1,9 kg



zdj. CC301DZ

CXT
10.8V
LITHIUM-ION

12Vmax
LITHIUM-ION

CC301DSMJ



Dostarczone wyposażenie: Pojemnik na wodę 187277-5; Klucz imbusowy 4 783202-0; Tarcza diamentowa z wieńcem ciągłym 85 mm B-21098; **Dodatkowo dla CC301DSMJ:** Walizka systemowa MAKPAC typ 3 821551-8; Wkład do walizki MAKPAC; 2 akumulatory BL1040B (10,8 V / 4,0 Ah) 632F39-7; Ładowarka DC10SA 197355-3

SC103DZ

Nowość!

Akum. przecinarka do prętów gwintowanych 85 mm

Li-ion Ah 1.5 2.0 4.0

Kompaktowa i lekka konstrukcja zapewnia doskonałą manewrowalność podczas prac nad głową

- Prowadnica pręta ustawiana w 2 pozycjach w zależności od rozmiaru pręta umożliwia stabilne i precyzyjne cięcia
- Automatyczny mechanizm zatrzymania ostrza zatrzymuje ruchome ostrza w pozycji pełnego rozwarcia pozwalając użytkownikowi na szybkie wznowienie pracy
- Przycisk obrotów wstecznych pozwalający na rozwarcie ostrzy i uwolnienie zablokowanego pręta
- Ergonomicznie zaprojektowany uchwyt pokryty elastomerem
- Dioda LED oświetlająca obszar roboczy
- Maksymalna zdolność cięcia:
 - maksymalne obciążenie - stal nierdzewna M8
 - maksymalny rozmiar - stal miękka M10
- Kompatybilna z ostrzami tnącymi z modelu DSC102

Zdolność cięcia: stal miękka	W3/8, M10, M8, M6
Zdolność cięcia: stal nierdzewna	W3/8, M8, M6
Wymiary (długość całkowita)	180 mm
Waga	2,7- 2,8 kg

CXT
BL
MOTOR

12Vmax
LITHIUM-ION

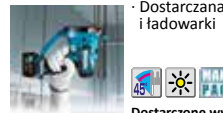
10.8V
LITHIUM-ION

Dostarczone wyposażenie: Ostrze tnące kpl. M8 199085-2; Ogranicznik głębokości 415486-9; Klucz imbusowy 4 783202-0; Osłona ostrza



Akumulatorowy laser krzyżowy (zielony) SK312GD

LXT
LITHIUM-ION

3 TRYBY REGULACJI JASNOŚCI TRYB EKO, TRYB NORMALNY, TRYB JASNY

ZIELONA WIĄZKA LASERA

Zapewnia 4 razy większą widoczność linii podczas pracy niż w przypadku wiązki czerwonej.

10.8V
LITHIUM-ION

12V_{max}
LITHIUM-ION

Funkcja pamięci trybu
po włączeniu urządzenia tryb wiązki laserowej ustawiony będzie w takim samym trybie jak w momencie wyłączenia urządzenia

Konstrukcja absorbująca drgania,
chroni urządzenie przed drganiami powstałymi w czasie transportu

Możliwość współpracy z odbiornikiem

Duży uchwyt zapobiegający upadkowi urządzenia

Akumulatorowe lasery krzyżowe

linia pozioma / 3 linie pionowe

SK312GD (zielony)

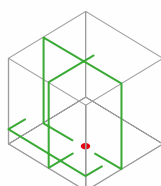

linia pozioma / pionowa

SK105GD (zielony)

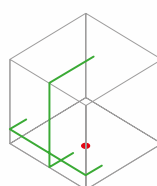

linia pozioma / pionowa

SK105D (czerwony)

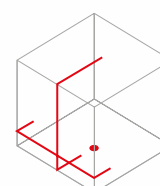

10.8V
LITHIUM-ION

12V_{max}
LITHIUM-ION

CXT

12V_{max} Lithium-ion Battery



SK312GD

Akumulatorowy laser krzyżowy

3 TRYBY REGULACJI JASNOŚCI: tryb eko, tryb normalny, tryb jasny

Zielony laser o wysokiej jasności

zapewnia większą widoczność linii podczas pracy niż w przypadku wiązki czerwonej.

Długi czas pracy ciągłej

10 / 15h

BL1016

14 / 20h

BL1021B

28 / 40h

BL1041B

Możliwość zasilania akumulatorami 14,4 V / 18 V dzięki zastosowaniu adaptera USB ADP05 oraz przewodu zasilającego



Adapter USB
ADP05

Przewód zasilający
199010-3

Duży uchwyt
zapobiegający upadkowi urządzenia

Pokrętło precyzyjnej regulacji
precyzyjna regulacja z każdej strony za pomocą obrotowego pokrętła

przy maks. obciążeniu

Nóżka ze śrubą regulacyjną
linia pozioma może być regulowana w dowolnym miejscu



SK312GDZ

Akum. laser krzyżowy

Li-ion Ah 1.5 2.0 4.0

- Laser o wysokiej jasności w celu lepszej widoczności podczas pracy w jasnych miejscach**
- 3 tryby wyboru wiązki lasera: linia pozioma, linia pozioma/pionowa, 2 linie pionowe/linia pozioma
 - Możliwość współpracy z odbiornikiem
 - Funkcja pamięci trybu - po włączeniu urządzenia tryb wiązki laserowej ustawiony będzie w takim samym trybie jak w momencie wyłączenia urządzenia
 - 3 tryby regulacji jasności: tryb eko, tryb normalny, tryb jasny
 - Możliwość zasilania urządzenia akumulatorami 18 V Li-Ion przy użyciu adaptera ADP05
 - Duży uchwyt zapobiegający upadkowi urządzenia
 - Konstrukcja absorbująca drgania, chroni urządzenie przed drganiami powstałymi w czasie transportu
 - Czas pracy z akumulatorem BL1015, przy użyciu 3 linii pionowych i linii poziomej w trybie jasnym wynosi ok. 10 godzin
 - Dostarczany w walizce bez akumulatorów i ładowarki

Źródło lasera	Wiązka lasera	Lasery półprzewod. (zielony)
Wiązka pkt. dolnego	Lasery półprzewod. (czerwony)	
Dokładność	Emitowana wiązka lasera	± 1 mm/10 m
2 linie pionowe	Metoda stabilizacji	90° ± 0,01°
Zakres samoczynnego poziomowania	Metoda kompensacji magnetycznej	±2°
Typ lasera	510-530 nm (wiązka punktu dolnego: 650-660 nm), < 1 mW	
Klasa lasera	2	
Rozpiętość kątowa wiązki Pionowa	130° ± 10%	
Pionowa 180° / Pozioma	240° ± 20% / 110° ± 10%	
Zakres temperatury pracy	od -10 °C do +40 °C	
Stożek ochrony	XPT (podwyż. odporn. na pył i wilgoć)	
Regulacja jasności	3 tryby pracy (pulsacyjne)	
	tryb Eko/tryb Normalny/tryb Jasny	
Wymiary (D x S x W)	122 x 110 x 295 mm	
Waga	1,5-1,6 kg	



Dostarczone wyposażenie: Walizka aluminiowa na kluczyki; Pasek do walizki; Okulary ochronne

SK105DZ / SK105GDZ SK106DZ / SK106GDZ

Akum. laser krzyżowy (SK105DZ/GDZ) / Akum. laser krzyżowo-punktowy (SK106DZ/GDZ)

	SK105DZ	SK105GDZ	SK106DZ	SK106GDZ
Źródło lasera	laser półprzewodnikowy (czerwony)	laser półprzewodnikowy (zielony)	laser półprzewodnikowy (czerwony)	laser półprzewodnikowy (zielony)
Typ lasera	635 nm, < 1 mW	525 nm, < 1 mW	635 nm, < 1 mW	525 nm, < 1 mW
Klasa lasera	2	2	2	2
Stożek ochrony	XPT	XPT	XPT	XPT
Zakres samoczynnego poziomowania	±4°	±4°	±4°	±4°
Dokładność poziomowania	±3 mm / 10 m	±3 mm / 10 m	±3 mm / 10 m	±3 mm / 10 m
Liczba linii lasera	2	2	2	2
Ilość punktów wiązki laserowej	-	-	4	4
Kierunek promienia	pionowo, poziomo	pionowo, poziomo	pionowo, poziomo	pionowo, poziomo
Rozpiętość wiązki	pionowa: 160°, pozioma: 180°	pionowa: 160°, pozioma: 180°	pionowa: 170°, pozioma: 180°	pionowa: 170°, pozioma: 180°
Maksymalny zasięg	do 25 m	do 35 m	do 25 m	do 35 m
Zasięg pracy z detektorem	do 80 m	do 80 m	do 80 m	do 80 m
Szerokość wiązki	2 mm na dystansie 5 m	2 mm na dystansie 5 m	2 mm na dystansie 5 m	2 mm na dystansie 5 m
Temperatura pracy	-10 °C do 50 °C	-10 °C do 50 °C	-10 °C do 50 °C	-10 °C do 50 °C
Regulacja jasności	2 stopniowa	2 stopniowa	2 stopniowa	2 stopniowa
	(tryby pracy: tryb EKO, tryb jasny)	(tryby pracy: tryb EKO, tryb jasny)	(tryby pracy: tryb EKO, tryb jasny)	(tryby pracy: tryb EKO, tryb jasny)
Czas pracy na jednym naładowaniu akum. (w trybie wysokiej jasności)				
BL1015/BL1016	15 godz.	7 godz.	15 godz.	7 godz.
BL1020B/BL1021B	20 godz.	10 godz.	20 godz.	10 godz.
BL1040B/BL1041B	40 godz.	20 godz.	40 godz.	20 godz.
Metoda stabilizacji	mechanizm Gimballa	mechanizm Gimballa	mechanizm Gimballa	mechanizm Gimballa
Wymiary (D x S x W)	157 x 64 x 102 mm	157 x 64 x 102 mm	157 x 64 x 102 mm	157 x 64 x 102 mm
Waga (EPTA)	0,46-0,84 kg	0,46-0,84 kg	0,48-0,85 kg	0,48-0,85 kg

• **SK105DZ/SK105GDZ:** 3 tryby wyboru wiązki lasera (przełączanie za pomocą włącznika):

- Pozioma / pionowa linia
- Pozioma linia
- Pionowa linia

• **SK106DZ/SK106GDZ:** 3 tryby wyboru wiązki lasera (przełączanie za pomocą włącznika):

- Pozioma / pionowa linia + lewo / prawo / góra / dół (4 punkty)
- Pozioma linia + lewo / prawo (2 punkty)
- Pionowa linia + góra / dół (2 punkty)
- Możliwość współpracy z odbiornikiem
- 2 tryby regulacji jasności: tryb eko i tryb jasny

• Możliwość zasilania urządzenia akumulatorami 18 V Li-Ion przy użyciu kabla zasilającego USB (nr kat. 199178-5) oraz adaptera ADP05 (opcja)

• Lasery dostarczane bez walizki, akumulatorów i ładowarki

Li-ion Ah 1.5 2.0 4.0

Dostarczone wyposażenie: Torba transportowa z miękkiego materiału; Uchwyt ścienny; Tarcza celownicza; Płyta CD z instrukcją obsługi



Narzędzia akumulatorowe Li-ion

TM30DWYE / TM30DZKX1

Akumulatorowe narzędzie wielofunkcyjne

Kompaktowe narzędzie wielofunkcyjne z ergonomicznym uchwytem



Pojedyncza dioda LED

efektywnie oświetla obszar roboczy



Regulacja prędkości obrotowej



Funkcja anti-restart



System odsysania pyłu

dostępny jako wyposażenie opcjonalne do prac szlifierskich



12 ustawień kąta akcesoriów co 30° w zakresie 0° do 360°

dla szerszego zakresu zastosowań



TM30DWYE / TM30DZKX1

Akum. narzędzie wielofunkcyjne

Li-ion Ah 1.5 | 2.0 | 4.0

Możliwość przebrojenia narzędzia w zależności od potrzeb

- Po wyposażeniu w odpowiednie akcesoria umożliwia wykonywanie rowków w drewnie, przecinanie elementów ceramicznych, cięcie przy krawędziach oraz w narożnikach, usuwanie zaprawy murarskiej, przecinanie płytek ceramicznych, zdzieranie materiałów z podłogi oraz usuwanie silikonu lub kitu z ram okiennych
- Wysoka wydajność pracy - prędkość oscylacyjna - 6000 - 20000 obr./min
- Elektroniczny wybór prędkości oscylacyjnej za pomocą pokrętki nastawczej
- Łagodny rozruch oraz utrzymanie stałej prędkości oscylacyjnej umożliwiającą dokładne przyłożenie narzędzia do obrabianego materiału
- 12 ustawień kąta akcesoriów co 30° w zakresie 0° - 360° dla szerszego zakresu zastosowań
- Funkcja **anti-restart** zabezpiecza przed przypadkowym uruchomieniem
- Kompatybilne z akumulatorami Li-Ion 10,8 V wyposażonymi w zabezpieczenie przed nadmiernym rozładowaniem oraz przeciążeniem
- **TM30DWYE**: dostarczane w walizce z 2 akum. BL1015 (10,8 V / 1,5 Ah) i ład.
- **TM30DZKX1**: dostarczane w walizce z zestawem akcesoriów, bez akum. i ład.

Prędkość oscylacyjna	6000-20000 obr./min
Kąt zakresu oscylacji (lewy / prawy)	1,6° (kąt całk. 3,2°)
Wymiary (długość całkowita)	277 mm
Waga	1,1-1,3 kg



zdj. TM30DWYE



Dostarczone wyposażenie: Walizka; Klucz imbusowy 5; **Dodatkowo dla TM30DWYE:** 2 akumulatory BL1015 (10,8 V / 1,5 Ah); Ładowarka DC10WC; **Dodatkowo dla TM30DZKX1:** Adapter uniwersalny 196272-4; Brzeszczot segmentowy BiM do drewna i metalu 85 mm B-21325; Stopa szlifierska delta 94 mm B-46202; Brzeszczot do cięcia wgnębnego BiM do drewna i metalu 28 mm multitool (5szt.) B-45478; Adapter do podłączenia urządzenia odsysającego



CG100DZA / CG100DSAA

Akum. wyciskacz do kleju i silikonu

Li-ion Ah 1.5 2.0 4.0

zdj. CG100DZA

Znakomita szybkość dozowania

- Blokada spustu zabezpieczająca przed przypadkowym uruchomieniem
- Regulacja prędkości wyciskania pokręteł
- Dioda LED oświetlająca obszar roboczy z funkcją opóźnionego wygaszania
- Dioda LED ostrzegająca o przeciążeniu
- Funkcja anti drop zapobiega wyciekaniu substancji po zwolnieniu spustu
- Dostępne z uchwytem na kartusz typu A (300 ml)
- **CG100DZA:** dostarczany z uchwytem na kartusz typu A (300 ml) bez walizki, akumulatora i ładowarki
- **CG100DSAA:** dostarczany w walizce z uchwytem na kartusz typu A (300 ml), z akumulatorem BL1020B (10,8 V / 2,0 Ah) i ładowarką

Prędkość wyciskania	0-28 mm/s
Maks. siła wyciskania	5000 N
Wymiary z kartuszem typu A (300 ml)	214 mm
Waga	1,9-2,6 kg



Dostarczone wyposażenie: Uchwyt kartusza typu A (300 ml) 454275-7; **Dodatkowo dla CG100DSAA:** Walizka; Akumulator BL1020B (10,8 V / 2,0 Ah); Ładowarka DC10SA 197355-3

CG100DZB / CG100DSAB

Akum. wyciskacz do kleju i silikonu

Li-ion Ah 1.5 2.0 4.0

zdj. CG100DZB

Znakomita szybkość dozowania

- Blokada spustu zabezpieczająca przed przypadkowym uruchomieniem
- Regulacja prędkości wyciskania pokręteł
- Dioda LED oświetlająca obszar roboczy z funkcją opóźnionego wygaszania
- Dioda LED ostrzegająca o przeciążeniu
- Funkcja anti drop zapobiega wyciekaniu substancji po zwolnieniu spustu
- Dostępne z uchwytem na kartusz typu B (600 ml)
- **CG100DZB:** dostarczany z uchwytem na kartusz typu B (600 ml) bez walizki, akumulatora i ładowarki
- **CG100DSAB:** dostarczany w walizce z uchwytem na kartusz typu B (600 ml), z akumulatorem BL1020B (10,8 V / 2,0 Ah) i ładowarką

Prędkość wyciskania	0-28 mm/s
Maks. siła wyciskania	5000 N
Wymiary z kartuszem typu B (600 ml)	538 mm
Waga	1,9-2,6 kg



Dostarczone wyposażenie: Uchwyt kartusza typu B (600 ml) 141861-0; **Dodatkowo dla CG100DSAB:** Walizka; Akumulator BL1020B (10,8 V / 2,0 Ah); Ładowarka DC10SA 197355-3

ST113DZ / ST113DWAJ

Akum. zszywacz

Li-ion Ah 1.5 2.0 4.0

zdj. ST113DZ

Nadaje się do wbijania zszywek w płyty wodoodporne oraz materiały termoizolacyjne

- Lekka i kompaktowa konstrukcja
- Duża wydajność pracy, możliwość wbicia około 2000 zszywek na jednym pełnym naładowaniu akumulatora BL1015B
- Magazynek ładowany od dołu pozwala na szybkie załadowanie i dozowanie zszywek
- Funkcja blokady „pustego strzału”
- Blokada spustu chroni przed przypadkowym strzałem
- Dioda LED oświetlająca obszar roboczy
- **ST113DZ:** Dostarczany bez walizki, akumulatorów i ładowarki
- **ST113DWAJ:** Dostarczany w walizce systemowej MAKPAC z 2 akumulatorami BL1020B (10,8 V / 2,0 Ah) i ładowarką

Zszywki szerokość	10 mm
długość	7-10 mm
grubość	0,5-0,7 mm
Pojemność magazynka	150 szt.
Wymiary (długość całkowita)	211 mm
Waga	1,3-1,5 kg



Dostarczone wyposażenie: Uchwyt do mocowania na pasku; **Dodatkowo dla ST113DWAJ:** Walizka systemowa MAKPAC typ 1 821549-5; Wkład do walizki MAKPAC; Akumulator BL1020B (10,8 V / 2,0 Ah) 632f35-5; Ładowarka DC10WC 197334-1

PT354DZ

Akum. sztyfcarka

Li-ion Ah 1.5 2.0 4.0

Dobrze wykończona, wygodna w obsłudze konstrukcja

- Mechanizm redukujący wymaganą siłę nacisku pozwalający na łatwiejsze wbijanie długich sztyftów bez mocnego dociskania ramienia stykowego do podłoża
- Ergonomicznie zaprojektowana rękojeść
- Regulacja głębokości wbijania
- Końcówka bijaka zaprojektowana w sposób zapewniający lepszą widoczność miejsca wbijania sztyftu
- Funkcja blokady „pustego strzału”
- Duża wydajność pracy, możliwość wbicia około 1000 sztyftów na jednym pełnym naładowaniu akumulatora BL1015
- Dioda LED oświetlająca obszar roboczy
- Dostarczana bez walizki, akumulatorów i ładowarki

Długość sztyftów	15, 18, 25, 30, 35 mm
Średnica sztyftów	0,6 mm
Pojemność magazynka	100 szt.
Wymiary (długość całkowita)	231 mm
Waga	1,8-2,0 kg



Dostarczone wyposażenie: Klucz imbusowy 3 783201-2; Uchwyt do zawieszenia na pasku



Narzędzia akumulatorowe Li-ion

MP100DZ

Akumulatorowy mini kompresor

Przeznaczony do pompowania opon samochodowych, rowerowych oraz piłek itp.

Wydatek powietrza

10 L/min

Waga netto
(z akum. BL1016)

1.2 kg



Możliwość zmiany jednostki miary ciśnienia

Możliwość ustawienia docelowego ciśnienia



Wbudowana dioda LED oświetlająca miejsce pracy



Cyfrowy manometr z podświetleniem dla zwiększonej widzialności



Możliwość przechowywania węża na obudowie urządzenia



Dostarczany z różnym rodzajem końcówek do pompowania

MP100DZ

Akum. mini kompresor

Li-ion Ah 1.5 2.0 4.0



Różne rodzaje końcówek do pompowania z możliwością przechowywania ich w obudowie urządzenia

- Akumulatorowy minikompresor zasilany akumulatorem 12 V max (10,8V) przeznaczony do pompowania opon samochodowych oraz rowerowych, piłek, itp.
- Automagiczne wyłączenie urządzenia po osiągnięciu ciśnienia docelowego
- Zapamiętywanie ostatniego ciśnienia docelowego ustawionego przed wyłączeniem urządzenia
- Stabilne podstawki umożliwiają użycie jako „urządzenia stacjonarnego”
- Termostat zabezpieczający urządzenie przed przegrzaniem
- Podświetlany cyfrowy manometr zapewnia dobrą widzialność w ciemnych miejscach
- Dioda LED umożliwiającą pracę w ciemnych miejscach
- Dostarczany bez akumulatorów i ładowarki

Maks. ciśnienie robocze	830 kPa / 121 PSI / 8,3 bar
Wydatek powietrza	10 l/min
Wydajność (przy pompowaniu opon w rozmiarze 215/60R16)	
z akum. BL1016	2,1 szt
z akum. BL1021B	2,7 szt
z akum. BL1041B	5,2 szt
Długość węża	650 mm
Cykl pracy	5 min wst. / 5 min wyl.
Wymiary (D x S x W)	255 x 74 x 173 mm*
Waga	1,2-1,3 kg

* z akum. BL1041B

CXT

12V^{max}
LITHIUM-ION

10.8V
LITHIUM-ION



Dostarczone wyposażenie: Wążek TE00000345*; Końcówka do pompowania (okrągła) TE00000333*; Końcówka do pompowania (francuska) TE00000334; Końcówka do pompowania (igła) TE00000335

CLX224SAJ

Zestaw narzędzi COMBO

Li-ion Ah 1.5 2.0 4.0



W skład zestawu wchodzi:

- Akum. wiertarko-wkrętarka 12 V max DF333D
- Akum. wiertarka udarowa 12 V max TD110D
- 2 akumulatory BL1021B (12 V max / 2,0 Ah)
- ładowarka DC105B
- Walizka systemowa MAKPAC

CXT

XPT

12V^{max}
LITHIUM-ION

10.8V
LITHIUM-ION

AKUM. ODKURZACZE
patrz str. 106

AKUM. KURTKI patrz str. 132

AKUM. NARZ. OGRODOWE
patrz str. 114

AKUM. LATARKI
patrz str. 148



AKUM. RADIA patrz str. 142

AKUM.
WENTYLATORY
patrz str. 145

NARZĘDZIA AKUMULATOROWE Li-ion LXT / AWS (2 x 18 V / 18 V)



Bezprzewodowe połączenie odkurzacza z elektronarzędziami za pomocą Bluetooth

dzięki czemu odkurzacza uruchamia się
w momencie uruchomienia elektronarzędzia



INNOWACYJNA LINIA NARZĘDZI AKUMULATOROWYCH Z SYSTEMEM ŁĄCZNOŚCI BLUETOOTH

DVC265ZXU

Akum. odkurzacza plecakowy 2 x 18 V

Li-ion Ah 1.5 2.0 3.0 4.0 5.0 6.0



Zwiększona moc ssania w celu lepszego zbierania pyłu podczas pracy z narzędziami Makita

- Komfortowe szelki / uprząż
- Wyposażony w filtr HEPA
- Funkcja pamięci trybu pozwala na włączenie urządzenia na tych samych ustawieniach mocy ssania jak w momencie wyłączenia
- Teleskopowa rura prosta umożliwia dostosowanie jej długości w zależności od zastosowania czy wzrostu użytkownika
- Dostarczany bez akumulatorów i ładowarki



Dostarczone wyposażenie: Wąż elastyczny \varnothing 28 mm x 1,5 m A-34235; Złączka węża i przewodu zasilającego 166116-2; Końcówka węża \varnothing 22 mm 417765-1; Adapter gumowy \varnothing 24 mm 424379-9; Worek filizelinowy (zamontowany) 197903-8; Filtr HEPA (zamontowany) 123636-9; Moduł AWS 198900-7

Maks. przepływ powietrza	1,8 m ³ /min*
Maks. podciśnienie	11 kPa
Moc zasysania 1 bieg	45 W
2 bieg	85 W
Czas pracy na jednym naładowaniu 2 akum. BL1860B	
1 bieg	75 min
2 bieg	40 min
Pojemność worka na pył papierowy	
	2 l
Pojemność worka na pył materiałowy	
	1,5 l
Poziom ciśnienia akustycznego	70 dB(A)
Wymiary (D x S x W)	230 x 152 x 373 mm
Waga	3,9-4,5 kg

* z węzłem ssącym \varnothing 28mm x 1,5m



DVC665ZU

Akum. odkurzacza plecakowy 2 x 18 V

Li-ion Ah 1.5 2.0 3.0 4.0 5.0 6.0

Nowość!



Plecakowy odkurzacza akumulatorowy przeznaczony do pracy na sucho

- Zwiększona pojemność worka na pył
- Niższy poziom hałasu dzięki zastosowaniu zwartej konstrukcji oraz ulepszeniu ścieżek przepływu powietrza przy jednoczesnym zachowaniu wysokiej mocy zasysania
- Mechanizm czyszczący filtry aktywujący się automatycznie pod wpływem wibracji spowodowanych przemieszczaniem się użytkownika oraz możliwością ręcznego uruchomienia przy pomocy dźwigni
- 2 stopniowa, elektroniczna regulacja mocy zasysania
- Komfortowe szelki / uprząż
- Wyposażony w filtr HEPA
- Funkcja pamięci trybu pozwala na włączenie urządzenia na tych samych ustawieniach mocy ssania jak w momencie wyłączenia
- Dostarczany bez akumulatorów i ładowarki



Dostarczone wyposażenie: Wąż kpl. \varnothing 28 mm x 1,5 m 152992-0; Pasek do mocowania przewodu do węża 166116-2; Worek filizelinowy (1 szt.) 191C30-1; Końcówka węża 24 mm 195546-0; Końcówka węża 22 mm 195547-8; Moduł AWS 198900-7

Moc zasysania 1 bieg	45 W
2 bieg	85 W
Maks. przepływ powietrza	1,8 m ³ /min
Maks. podciśnienie	11 kPa
Czas pracy na jednym naładowaniu 2 akumulatorów BL1860B	
1 bieg	175 min
2 bieg	40 min
Pojemność worka na pył papierowy	
	6 l
Pojemność worka na pył materiałowy	
	5,5 l
Poziom ciśnienia akustycznego	70 dB(A)
Wymiary (D x S x W)	297 x 174 x 523 mm
Waga	6,1-6,7 kg



Narzędzia akumulatorowe Li-ion

DVC157LZX3

Nowość!

AWS
HEPA
filter



BL
MOTOR

XPT
EXTREME PROTECTION TECHNOLOGY

18V + 18V
36V
LITHIUM-ION

Akum. odkurzacz 2 x 18 V

Lekki i poręczny odkurzacz przemysłowy, łatwy do transportu i przechowywania

- Wyposażony w filtr HEPA
- Klasa filtracji pyłów "L"
- Przeznaczony do pracy na sucho
- Filtr samoczyszczący
- Regulacja siły ssania
- Duży włącznik na górze odkurzacza, który działa tylko gdy włącznik główny jest w pozycji "ON" lub "AUTO"
- Zbiornik główny wykonany z tworzywa sztucznego
- Hamulce zamontowane na tylnych kołach
- Duży zderzak ochrania ściany i meble przed zadrapaniami
- Zdejmowany uchwyt pozwala na przechowywanie akumulatorów i akcesoriów
- Pokrywa akumulatorów chroniąca je przed zanieczyszczeniami i uszkodzeniami
- Wskaźnik naładowania, osobny dla każdego akumulatora
- Dostarczany bez akumulatorów i ładowarki



Dostarczone wyposażenie: Wąż elastyczny antystatyczny $\varnothing 28$ mm x 3,5 m 195433-3; Wąż elastyczny antystatyczny $\varnothing 38$ mm x 2,5 m 195434-1; Rura prosta 192563-1; Rura wygięta (rękojeść) 192562-3; Ssawka typ T (na sucho) 199455-5; Ssawka szczelinowa 410306-2; Pojemnik na akcesoria; Worek foliowy (10 szt.) 195432-5; Końcówka węża 22 195547-8; Końcówka węża 24 195546-0; Ogranicznik 451350-0; Moduł AWS WUT01 198900-7

Li-ion Ah 1.5 | 2.0 | 3.0 | 4.0 | 5.0 | 6.0

Moc znamionowa	110 W
Maks. przepływ powietrza	
wąż $\varnothing 28$ mm x 3,5 m	1,4 m ³ /min
Maks. podciśnienie	11 kPa
Pojemność zbiornika	15 l
Czas pracy na jednym naładowaniu	
2 akum. BL1860B	ok. 40 min
Wersja Bluetooth	4,1
Wymiary (D x S x W)	366 x 334 x 421 mm
Waga	8,0-8,6 kg

DVC867LZX4

Nowość!

AWS
Bluetooth



BL
MOTOR

XPT
EXTREME PROTECTION TECHNOLOGY

18V + 18V
36V
LITHIUM-ION

Akum. odkurzacz 2 x 18 V

Lekki i poręczny odkurzacz przemysłowy, łatwy do transportu i przechowywania

- Wyposażony w filtr HEPA
- Klasa filtracji pyłów "L"
- Przeznaczony do pracy na sucho
- Filtr samoczyszczący
- Regulacja siły ssania
- Duży włącznik na górze odkurzacza, który działa tylko gdy włącznik główny jest w pozycji "ON" lub "AUTO"
- Zbiornik główny wykonany z tworzywa sztucznego
- Hamulce zamontowane na tylnych kołach
- Duży zderzak ochrania ściany i meble przed zadrapaniami
- Zdejmowany uchwyt pozwala na przechowywanie akumulatorów i akcesoriów
- Pokrywa akumulatorów chroniąca je przed zanieczyszczeniami i uszkodzeniami
- Wskaźnik naładowania, osobny dla każdego akumulatora
- Dostarczany bez akumulatorów i ładowarki



Dostarczone wyposażenie: Wąż elastyczny antystatyczny $\varnothing 28$ mm x 3,5 m 195433-3; Wąż elastyczny antystatyczny $\varnothing 38$ mm x 2,5 m 195434-1; Rura prosta 192563-1; Rura wygięta (rękojeść) 192562-3; Ssawka typ T (na sucho) 199455-5; Ssawka szczelinowa 410306-2; Pojemnik na akcesoria; Worek foliowy (10 szt.) 195432-5; Końcówka węża 22 195547-8; Końcówka węża 24 195546-0; Ogranicznik 451350-0; Moduł AWS WUT01 198900-7

Li-ion Ah 1.5 | 2.0 | 3.0 | 4.0 | 5.0 | 6.0

Moc znamionowa	110 W
Maks. przepływ powietrza	
wąż $\varnothing 28$ mm x 3,5 m	1,4 m ³ /min
Maks. podciśnienie	11 kPa
Pojemność zbiornika	8 l
Czas pracy na jednym naładowaniu	
2 akum. BL1860B	ok. 40 min
Wersja Bluetooth	4,1
Wymiary (D x S x W)	366 x 334 x 368 mm
Waga	7,7-8,4 kg

DHR282ZU

AVT & SOFT NO LOAD
AFT

AWS



BL
MOTOR

XPT
EXTREME PROTECTION TECHNOLOGY

18V + 18V
36V
LITHIUM-ION

Akum. młotowiertarka 2 x 18 V 28 mm

Technologia AWS

- 3 tryby pracy: wiercenie, wiercenie z udarem i kucie
- Regulacja prędkości obrotowej spustem włącznika oraz pokrętłem
- Przesuwany uchwyt ułatwia wymianę narzędzia
- Możliwość zastosowania zestawu do odsysania pyłu DX08 (opcja)
- Dwie zintegrowane diody LED oświetlające obszar roboczy z funkcją opóźnionego wygaszania
- Dostarczana bez walizki, akumulatorów i ładowarki



Dostarczone wyposażenie: Uchwyt typu SDS-PLUS; Antywbiracyjny uchwyt boczny; Ogranicznik głębokości 331886-4; Smar do wiertel i dtut 100 ml 198993-4; Szmatka 443122-7; Moduł AWS 198900-7

Li-ion Ah 1.5 | 2.0 | 3.0 | 4.0 | 5.0 | 6.0

Prędkość obr. na biegu jałowym	0-980 obr./min
Częst. udarów na biegu jałowym	0-5000 /min
Maks. średnica wiercenia	
w stali	13 mm
w drewnie	32 mm
w betonie: wiertło pełne	28 mm
koronka	54 mm
koronka diamentowa	65 mm
Energia udaru	2,8 J
Uchwyt narzędziowy typu	SDS-PLUS
Wymiary (długość całkowita)	373 mm
Waga	3,9-5,1 kg

DHR283ZU / DHR283T2JU

AVT & SOFT NO LOAD
AFT

AWS



BL
MOTOR

XPT
EXTREME PROTECTION TECHNOLOGY

18V + 18V
36V
LITHIUM-ION

Akum. młotowiertarka 2 x 18 V 28 mm

Technologia AWS

- 3 tryby pracy: wiercenie, wiercenie z udarem i kucie
- Regulacja prędkości obrotowej spustem włącznika oraz pokrętłem
- Przesuwany uchwyt ułatwia wymianę narzędzia
- Szybkowymienny chwyt narzędziowy typu SDS-PLUS
- Szybkowymienny uchwyt wiertarski 13 mm
- Możliwość zastosowania zestawu do odsysania pyłu DX09 (opcja)
- Dwie zintegrowane diody LED oświetlające obszar roboczy z funkcją opóźnionego wygaszania
- DHR283ZU: Dostarczana bez walizki, akumulatorów i ładowarki
- DHR283T2JU: Dostarczana w walizce systemowej MAKPAC z 2 akumulatorami BL1850B (18 V / 5,0 Ah) i ładowarką DC18RD pozwalającą ładować 2 akum. jednocześnie



Dostarczone wyposażenie: Szybkowymienny uchwyt typu SDS-PLUS; Szybkowymienny uchwyt wiertarski 13 mm; Antywbiracyjny uchwyt boczny; Ogranicznik głębokości 331886-4; Smar do wiertel i dtut 100 ml 198993-4; Szmatka 443122-7; Moduł AWS 198900-7; **Dodatkowo dla DHR283T2JU:** Walizka systemowa MAKPAC typ 4 821552-6; Wkład do walizki MAKPAC; 2 akumulatory BL1850B (18 V / 5,0 Ah); Ładowarka DC18RD (dwugniazdowa) 196933-6; Tuleja harmonijkowa do odsysania pyłu 195179-1

Li-ion Ah 1.5 | 2.0 | 3.0 | 4.0 | 5.0 | 6.0

Prędkość obr. na biegu jałowym	0-980 obr./min
Częst. udarów na biegu jałowym	0-5000 /min
Maks. średnica wiercenia	
w stali	13 mm
w drewnie	32 mm
w betonie: wiertło pełne	28 mm
koronka	54 mm
koronka diamentowa	65 mm
Energia udaru	2,9 J
Uchwyt narzędziowy typu	SDS-PLUS
Wymiary (długość całkowita)	404 mm
Waga	3,9-5,1 kg

DHR400ZKU / DHR400PT4U

AVT & SOFT NO LOAD
AFT

AWS



BL
MOTOR

XPT
EXTREME PROTECTION TECHNOLOGY

18V + 18V
36V
LITHIUM-ION

Akum. młot udarowo-obrotowy 2 x 18 V 40 mm

Akumulatorowy młot udarowo-obrotowy o osiągniętych zbliżonych do sieciowego młota udarowo-obrotowego HR4013C

- 2 tryby pracy: wiercenie z udarem i kucie
- Elektroniczny układ regulacji obrotów i układ łagodnego rozruchu
- Precyzyjny dobór częstotliwości udarów za pomocą pokręta nastawczego
- Przesuwany uchwyt szybko blokujący
- Uchwyt narzędziowy SDS-MAX
- Dwie zintegrowane diody LED oświetlające obszar roboczy z funkcją opóźnionego wygaszania
- Możliwość zastosowania zestawu do odsysania pyłu (opcja)
- DHR400ZKU: dostarczany w walizce, bez akumulatorów i ładowarki
- DHR400PT4U: dostarczany w walizce z 4 akumulatorami BL1850B (18 V / 5,0 Ah) i ładowarką DC18RD umożliwiającą ładowanie 2 akumulatorów jednocześnie



Dostarczone wyposażenie: Uchwyt boczny przętowy 123138-5; Uchwyt boczny pałąkowy 196792-8; Moduł AWS 198987-0; Ogranicznik głębokości 331955-1; Szmatka 443122-7; Smar do wiertel i dtut; Walizka; **Dodatkowo dla DHR400PT4U:** 4 akumulatory BL1850B (18 V / 5,0 Ah); Ładowarka 2-gniazdowa DC18RD 196933-6

Li-ion Ah 1.5 | 2.0 | 3.0 | 4.0 | 5.0 | 6.0

Prędkość obr. na biegu jałowym	250-500 obr./min
Częst. udarów na biegu jałowym	1,450-2,900 /min
Energia udaru	8 J
Maks. średnica wiercenia w betonie:	
wiertło	40 mm
koronka	105 mm
Uchwyt narzędziowy typu	SDS-MAX
Wymiary (długość całkowita)	473 mm
Waga z 2 akumulatorami	7,3*8,1 kg
Rodzaj udaru	elektropneumatyczny



DGA901T2U1 / DGA901ZUX1

Akumulatorowa szlifierka kąтова

Szlifierka kąтова na tarczach 230 mm o wysokiej mocy



Guma antywibracyjna zapewnia mniej wibracji, pozwalając na komfortową pracę

Ergonomicznie zaprojektowana obudowa silnika pokryta elastomerem

Dioda LED
• zabezpieczenie przed nadmiernym rozładowaniem
• zabezpieczenie przed przegrzaniem

Ośłona akumulatora



Hamulec elektryczny uruchamia się po wyłączeniu narzędzia



Bezsztukotkowy silnik prądu stałego



Bezprzewodowy System Auto-Start

umożliwia bezprzewodowe połączenie odkurzacza oraz elektronarzędzia za pomocą bluetooth dzięki czemu odkurzacz uruchamia się w momencie uruchomienia elektronarzędzia



Technologia AFT -

Active Feedback Sensing

automatyczne wyłączenie narzędzia w przypadku nagłego spowolnienia lub zatrzymania (tzw. kick-back)

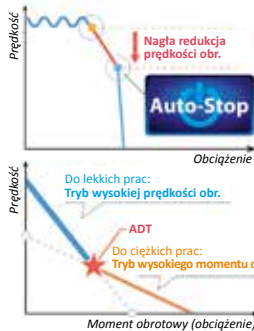

Automatic Torque Drive Technology

automatycznie dostosowana prędkość oraz moment obrotowy

DGA901ZUX1 / DGA901T2U1

Akum. szlifierka kąтова 2 x 18 V 230 mm

Li-ion Ah 1.5 2.0 3.0 4.0 5.0 6.0



Akumulatorowa szlifierka kąтова do tarcz o średnicy 230 mm

- Ośłona akumulatorów chroni akumulatory przed uszkodzeniem na skutek upadku
- Funkcja **anty-restart** zabezpiecza przed przypadkowym uruchomieniem
- Ergonomicznie zaprojektowana obudowa silnika zapewnia pewny i komfortowy chwyt szlifierki
- Zabezpieczenie chroniące przed nadmiernym rozładowaniem akumulatorów (sygnalizowane zapaleniem diody LED)
- Zabezpieczenie chroniące przed przegrzaniem urządzenia lub akumulatorów (sygnalizowane miganiem diody LED)
- Duża dźwignia włącznika z zabezpieczeniem chroniącym przed przypadkowym uruchomieniem
- Chwyt pokryty elastomerem pochłaniającym wibracje, poprawia komfort użytkownika
- Funkcja łagodnego rozruchu oraz hamulec elektryczny
- **DGA901ZUX1:** Dostarczana bez walizki, akumulatorów i ładowarki
- **DGA901T2U1:** Dostarczana w walizce z 2 akumulatorami BL1850B (18 V / 5,0 Ah) i ładowarką dwuportową DC18RD

Prędkość obr. na biegu jałowym	6000 obr./min
Średnica tarczy	230 mm
Średnica otworu tarczy	22,23 mm
Wymiary (długość całkowita)	499 mm
Waga	5,2-8,0 kg



Dostarczone wyposażenie: Uchwyt boczny 143486-6; Kołnierz mocujący 224447-6*; Nakrętka kołnierza 224485-8*; Klucz do nakrętki kontrującej 197610-3; Ośłona tarczy szlifierskiej 122847-3*; Moduł AWS 198900-7; **Dodatkowo dla DGA901T2U1:** Walizka 821717-0; 2 akumulatory BL1850B (18 V / 5,0 Ah); ładowarka dwuportowa DC18RD

DGA514ZJU / DGA514RTJU

Akum. szlifierka kąтова 2 x 18 V 125 mm

Li-ion Ah 1.5 2.0 3.0 4.0 5.0 6.0



Włacznik ślizgowy

- Regulacja prędkości obrotowej za pomocą pokrętki pozwala na dostosowanie prędkości do wykonywanej pracy
- Funkcja **anty-restart** zabezpiecza przed przypadkowym uruchomieniem
- Ergonomicznie zaprojektowana obudowa silnika zapewnia pewny i komfortowy chwyt szlifierki a chwyt pokryty gumą pochłaniającą wibracje poprawia komfort użytkownika
- Obwód zabezpieczający akumulatory przed nadmiernym rozładowaniem, przegrzaniem lub przeciążeniem
- Funkcja łagodnego rozruchu oraz hamulec elektryczny
- Wskaźnik poziomu naładowania akumulatora
- **DGA514ZJU:** dostarczana w walizce systemowej MAKPAC bez akumulatorów i ładowarki
- **DGA514RTJU:** dostarczana w walizce systemowej MAKPAC z 2 akumulatorami BL1850B (18 V / 5,0 Ah) i ładowarką

Prędkość obr. na biegu jał.	3000-8500 obr./min.
Średnica tarczy	125 mm
Średnica otworu tarczy	22,23 mm
Wymiary (długość całkowita)	382 mm
Waga	2,4~3,0 kg



Dostarczone wyposażenie: Walizka systemowa MAKPAC typ 3 821551-8; Wkład do walizki MAKPAC; Ośłona tarczy szlifierskiej 125 mm 123145-8*; Uchwyt boczny 158237-4; Moduł AWS 198897-0; Kołnierz mocujący 224447-6*; Nakrętka kołnierza 224554-5*; Klucz do nakrętki kontrującej 782423-1; Tarcza do szlifowania zgrubnego A-80656; **Dodatkowo dla DGA514RTJU:** 2 akumulatory BL1850B (18 V / 5,0 Ah); Ładowarka DC18RC 195584-2

DGA518ZJU / DGA518RTJU

Akum. szlifierka kąтова 2 x 18 V 125 mm

Li-ion Ah 1.5 2.0 3.0 4.0 5.0 6.0



Łatwy w obsłudze, duży włącznik spustowy

- Regulacja prędkości obrotowej za pomocą pokrętki pozwala na dostosowanie prędkości do wykonywanej pracy
- Funkcja **anty-restart** zabezpiecza przed przypadkowym uruchomieniem
- Ergonomicznie zaprojektowana obudowa silnika zapewnia pewny i komfortowy chwyt szlifierki a chwyt pokryty gumą pochłaniającą wibracje poprawia komfort użytkownika
- Obwód zabezpieczający akumulatory przed nadmiernym rozładowaniem, przegrzaniem lub przeciążeniem
- Funkcja łagodnego rozruchu oraz hamulec elektryczny
- Wskaźnik poziomu naładowania akumulatora
- **DGA518ZJU:** dostarczana w walizce systemowej MAKPAC bez akumulatorów i ładowarki
- **DGA518RTJU:** dostarczana w walizce systemowej MAKPAC z 2 akumulatorami BL1850B (18 V / 5,0 Ah) i ładowarką

Prędkość obr. na biegu jał.	3000-8500 obr./min.
Średnica tarczy	125 mm
Średnica otworu tarczy	22,23 mm
Wymiary (długość całkowita)	382 mm
Waga	2,4~3,1 kg



Dostarczone wyposażenie: Walizka systemowa MAKPAC typ 3 821551-8; Wkład do walizki MAKPAC; Ośłona tarczy szlifierskiej 125 mm 123145-8*; Uchwyt boczny 158237-4; Moduł AWS 198897-0; Kołnierz mocujący 224447-6*; Nakrętka kołnierza 224554-5*; Klucz do nakrętki kontrującej 782423-1; Tarcza do szlifowania zgrubnego A-80656; **Dodatkowo dla DGA518RTJU:** 2 akumulatory BL1850B (18 V / 5,0 Ah); Ładowarka DC18RC 195584-2

*część zamienna

Narzędzia akumulatorowe Li-ion

DHR182ZU / DHR182TWJU

Nowość!

AFT AWS



zdj. DHR182TWJU

Akum. młotowiertarka 18 V 18 mm

Niezwykle lekka i kompaktowa

- 3 tryby pracy: wiercenie, wiercenie z udarem i kucie
- Wysoka wydajność wiercenia
- Uchwyt narzędziowy SDS-PLUS
- Podwójna dioda LED oświetlająca obszar roboczy z funkcją opóźnionego wygaszania
- **DHR182ZU:** dostarczana bez walizki, akumulatorów i ładowarki
- **DHR182TWJU:** dostarczana w walizce systemowej MAKPAC z 2 akumulatorami BL1850B (18 V / 5,0 Ah), ładowarką DC18RC oraz systemem do odsysania i zbierania pyłu DX05



 DHR182TWJU

Dostarczone wyposażenie: Uchwyt boczny 158057-6; Ogranicznik głębokości 415486-9; Moduł AWS 198900-7; **Dodatkowo dla DHR182TWJU:** Walizka systemowa MAKPAC typ 4 821552-6; wkład do walizki MAKPAC; 2 akumulatory BL1850B (18 V / 5,0 Ah); ładowarka DC18RC 195584-2; System do odsysania i zbierania pyłu DX05

Li-ion Ah 1.5 2.0 3.0 4.0 5.0 6.0

Prędkość obr. na biegu jałowym	0-1350 obr./min
Częst. udarów na biegu jałowym	0-5000 /min
Maks. średnica wiercenia	
w stali / w drewnie	13 / 24 mm
w betonie: wiertło pełne	18 mm
koronka / koronka diamentowa	35 / 32 mm
Energia uderu	1,7 J
Uchwyt narzędziowy typu	SDS-PLUS
Wymiary (długość całkowita):	431 mm
Waga	2,4-3,2 kg

DHS661ZJU / DHS661RTJU



AWS



DHS661ZJU

Akum. pilarka tarczowa 18 V 165 mm

Lekka i kompaktowa akumulatorowa pilarka tarczowa 165 mm

- Wygodnie umieszczony przycisk blokady
- Łagodny rozruch oraz hamulec elektryczny
- Funkcja wydmuchu wiórów z linii cięcia
- Lepsza widoczność linii cięcia dzięki zmianie położenia przedniego uchwytu
- Przydatne podziałki informujące użytkownika o lokalizacji ostrza, głębokości cięcia oraz nachyleniu ostrza
- Dioda LED informująca użytkownika o statusie funkcji ADT:
- tryb wysokiego momentu obrotowego - świecąca dioda LED
- tryb wysokiej prędkości obrotowej - wyłączona dioda LED
- alarm przeciążeniowy - mrugająca dioda LED
- Podwójna dioda LED oświetlająca linię cięcia
- Możliwość współpracy z szyną prowadzącą (opcja, adapter o nr kat. 199232-5)
- **DHS661ZJU:** Dostarczana w walizce systemowej MAKPAC, bez akumulatorów i ładowarki
- **DHS661RTJU:** Dostarczana w walizce systemowej MAKPAC, z 2 akumulatorami BL1850B (18 V / 5,0 Ah) i ładowarką



Li-ion Ah 1.5 2.0 3.0 4.0 5.0 6.0

Prędkość obr. na biegu jałowym	5000 obr./min
Maks. głębokość cięcia przy	
prosto	57 mm
pod kątem	37 mm
41 mm	
Średnica tarczy	165 mm
Średnica otworu tarczy	20 mm
Wymiary (długość całkowita)	270 mm
Waga	2,9-3,2 kg



Dostarczone wyposażenie: Walizka systemowa MAKPAC typ 3 821551-8; Wkład do walizki MAKPAC; Tarcza tnąca „Efficut” 165 mm B-62979; Prowadnica równoległa 164095-8; Króciec do podłączenia urządzenia odsysającego; Klucz imbusowy 5 783203-8; Moduł AWS 198900-7; **Dodatkowo dla DHS661RTJU:** 2 akumulatory BL1850B (18 V / 5,0 Ah); ładowarka DC18RC 195584-2

DHS783ZU / DHS783T2JU

Nowość!

AWS



DHS783ZU

Akum. pilarka tarczowa 2 x 18 V 190 mm

Lekka i kompaktowa akumulatorowa pilarka tarczowa 190 mm

- Cięcie kątowe do 48°
- Wygodnie umieszczony przycisk blokady
- Łagodny rozruch oraz hamulec elektryczny
- Funkcja wydmuchu wiórów z linii cięcia
- Lepsza widoczność linii cięcia dzięki zmianie położenia przedniego uchwytu
- Przydatne podziałki informujące użytkownika o lokalizacji ostrza, głębokości cięcia oraz nachyleniu ostrza
- Dioda LED informująca użytkownika o statusie funkcji ADT:
- tryb wysokiego momentu obrotowego - świecąca dioda LED
- tryb wysokiej prędkości obrotowej - wyłączona dioda LED
- alarm przeciążeniowy - mrugająca dioda LED
- Podwójna dioda LED oświetlająca linię cięcia
- Wskaźnik naładowania baterii osobny dla każdego akumulatora
- Podstawa oraz osłony (górna i dolna) wykonane z odlewu magnezowego
- Możliwość współpracy z szyną prowadzącą bez użycia adaptera
- **DHS783ZU:** dostarczana bez walizki, akumulatorów i ładowarki
- **DHS783T2JU:** dostarczana w walizce systemowej MAKPAC, z 2 akumulatorami BL1850B (18 V / 5,0 Ah) i ładowarką DC18RD



Li-ion Ah 1.5 2.0 3.0 4.0 5.0 6.0

Prędkość obr. na biegu jałowym	6000 obr./min
Maks. głębokość cięcia	
przy 90°	42 mm
przy 48°	44,5 mm
przy 45°	62,5 mm
Średnica tarczy	190 mm
Średnica otworu tarczy	30 mm
Wymiary (długość całkowita)	348 mm
Waga	4,5-5,1 kg



Dostarczone wyposażenie: Prowadnica równoległa 164095-8; Króciec odsysający 196520-1; Moduł AWS 198900-7; Klucz imbusowy 6 783204-6; Tarcza tnąca „Efficut” 190x30 mm 242 b-64185; **Dodatkowo dla DHS783T2JU:** Walizka systemowa MAKPAC typ 4 821552-6; Wkład do walizki MAKPAC; 2 akumulatory BL1850B (18 V / 5,0 Ah); ładowarka 2-gniazdowa DC18RD Li-ion 196933-6

DHS900ZU

Nowość!

AWS



DHS900ZU

Akum. pilarka tarczowa 2 x 18 V 235 mm

Do najcięższych prac stolarskich i ciesielskich

- Cięcie kątowe do 60°
- Wygodnie umieszczony przycisk blokady
- Łagodny rozruch oraz hamulec elektryczny
- Funkcja wydmuchu wiórów z linii cięcia
- Lepsza widoczność linii cięcia dzięki zmianie położenia przedniego uchwytu
- Przydatne podziałki informujące użytkownika o lokalizacji ostrza, głębokości cięcia oraz nachyleniu ostrza
- Dioda LED informująca użytkownika o statusie funkcji ADT:
- tryb wysokiego momentu obrotowego - świecąca dioda LED
- tryb wysokiej prędkości obrotowej - wyłączona dioda LED
- alarm przeciążeniowy - mrugająca dioda LED
- Podwójna dioda LED oświetlająca linię cięcia
- Wskaźnik naładowania baterii osobny dla każdego akumulatora
- Możliwość współpracy z szyną prowadzącą bez użycia adaptera
- Płyta podstawy wykonana z odlewu magnezowego
- Dostarczana bez walizki, akumulatorów i ładowarki



Li-ion Ah 1.5 2.0 3.0 4.0 5.0 6.0

Prędkość obr. na biegu jałowym	4500 obr./min
Maks. głębokość cięcia	
przy 90°	85 mm
przy 60°	44 mm
przy 45°	61 mm
Średnica tarczy	235 mm
Średnica otworu tarczy	30 mm
Wymiary (długość całkowita)	413 mm
Waga	5,3-6,0 kg



Dostarczone wyposażenie: Moduł AWS 198900-7; Klucz imbusowy 6 783204-6; tarcza tnąca „Efficut” 235 mm 242 E-01909; prowadnica równoległa; dysza wylotowa



DLS111ZU
Akum. ukośnica 2 x 18 V 260 mm
Li-ion Ah 1.5 2.0 3.0 4.0 5.0 6.0

ADT **AWS**

Idealna dla montażystów, parkieciarzy i stolarzy

- Akumulatorowa ukośnica z parametrami porównywalnymi z sieciowym modelem LS1019L
- Wysoka precyzja cięcia
- Głowica przesuwana po stałej prowadnicy rurowej pozwala na zaoszczędzenie miejsca z tyłu urządzenia a tym samym umieszczenie go blisko ściany
- Łagodny rozruch z ogranicznikiem prądu rozruchowego oraz hamulec silnika
- Głowica odchylana od 0° do 48° w prawo i w lewo
- Duży obrotowy talerz przestawiany w prawo do 60° oraz w lewo do 60°
- Czytelna skala cięcia ukośnego z dużą podziałką
- Gumowany poziomy uchwyt zapewnia większą kontrolę
- Doskonale odprowadzanie pyłu
- Znacznik laserowy

Dostarczone wyposażenie: Worek na pył 122852-0; Moduł AWS 198897-0; Trójkąt nastawczy 762001-3; Klucz imbusowy 2.5 783208-8; Tarcza tnąca; Klucz imbusowy 6

Prędkość obr. na biegu jałowym	4400 obr./min
Maks. zdolność cięcia w poziomie	
przy 90°	91 x 279 mm
przy 45°	91 x 197 mm
Średnica tarczy	260 mm
Średnica otworu tarczy	30 mm
Wymiary (D x S x W)	805 x 644 x 660 mm
Waga	26,6-27,3 kg

DLS211ZU
Akum. ukośnica 2 x 18 V 260 mm
Li-ion Ah 1.5 2.0 3.0 4.0 5.0 6.0

Nowość!
ADT **AWS**

Akumulatorowa ukośnica z tarczą 305 mm

- Wysoka precyzja cięcia
- Głowica przesuwana po stałej prowadnicy rurowej pozwala na zaoszczędzenie miejsca z tyłu urządzenia a tym samym umieszczenie go blisko ściany
- Łagodny rozruch z ogranicznikiem prądu rozruchowego oraz hamulec silnika
- Głowica odchylana od 0° do 48° w prawo i w lewo
- Duży obrotowy talerz przestawiany w prawo do 60° oraz w lewo do 60°
- Czytelna skala cięcia ukośnego z dużą podziałką
- Gumowany poziomy uchwyt zapewnia większą kontrolę
- Doskonale odprowadzanie pyłu
- Znacznik laserowy
- Dostarczana bez akumulatorów i ładowarki

Dostarczone wyposażenie: Worek na pył 122852-0; Pionowy zacisk śrubowy 126617-2; Moduł AWS 198900-7; Trójkąt nastawczy 762001-3; Klucz imbusowy 6 781044-6; Klucz imbusowy 2.5 783208-8; Tarcza tnąca „Efficut” 305x30 mm 60Z B-67256

Prędkość obr. na biegu jałowym	4400 obr./min
Maks. zdolność cięcia	
przy 90°	92 x 268 / 107 x 255 mm
przy 45°	92 x 382 / 107 x 363 mm
Średnica tarczy	305 mm
Średnica otworu tarczy	30 mm
Wymiary (D x S x W)	898 x 690 x 725 mm
Waga	30,7- 31,3 kg

DSP601ZJU
Akum. ręczna pilarka tarczowa - zagłębiarka 2 x 18 V 165 mm
Li-ion Ah 1.5 2.0 3.0 4.0 5.0 6.0

ADT **AWS**

Idealna na końcowe montaż mebli i stolarki

- Akum. ręczna pilarka tarczowa-zagłębiarka o parametrach zbliżonych do sieciowej SP6000
- Ogranicznik głębokości - umożliwia łatwe wykonanie wstępnego rowka o głębokości 2 mm w celu cięcia bez pęknięć
- Hamulec elektryczny oraz łagodny rozruch
- Cięcia kątowe od -1° do 48°
- Wyrzutnik wiórów w tył względem linii cięcia
- Podstawa pilarki wykonana z lekkiego stopu magnezowego
- Regulacja prędkości obrotowej
- Możliwość współpracy z szyną prowadzącą 1400 mm, 1900 mm oraz 3000 mm
- Dostarczana w walizce systemowej MAKPAC bez akumulatorów i ładowarki

Dostarczone wyposażenie: Walizka systemowa MAKPAC typ 4 821552-6; Wkład do walizki MAKPAC, Tarcza tnąca; Klucz imbusowy 5 783203-8; Moduł AWS 198897-0

Prędkość obr. na biegu jał.	2500-6300 obr./min
Maks. głębokość cięcia przy 45°	40 mm
przy 57°	38 mm
przy 90°	56 mm
Średnica tarczy	165 mm
Wymiary (długość całkowita)	20 mm
Średnica otworu tarczy	346 mm
Waga	4,4~5,1 kg

DKP181Z / DKP181ZU / DKP181RTJ
Akum. strug do drewna 18 V
Li-ion Ah 1.5 2.0 3.0 4.0 5.0 6.0

Nowość!
ADT **AWS**

Idealny do załamywania krawędzi i strugania powierzchni

- Idealny do załamywania krawędzi i strugania powierzchni
- Zwiększona wydajność strugania dzięki zastosowaniu dwóch noży
- Przy zastosowaniu noży obracanych ze stali twardego można obrabiać drewno klejone, płyty wiórowe oraz materiały plastyczne
- Do obróbki drewna miękkiego można stosować także noże ze stali szybko tnącej
- Wydmuch wiórów na prawą lub lewą stronę dla wygody operatora
- Podstawa przednia z 3 rowkami do ścinania krawędzi
- Gałka do precyzyjnego ustawiania głębokości strugania co 0,1 mm (regulacja z ogranicznikami typu „klik”)
- Ergonomiczny uchwyt pokryty elastomerem
- Stopka zabezpieczająca obrabiany materiał przed zarysowaniem

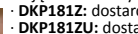
Dostarczone wyposażenie:

- DKP181Z: dostarczana bez akumulatorów i ładowarki
- DKP181ZU: dostarczana z modułem AWS, bez akumulatorów i ładowarki
- DKP181RTJ: dostarczana w walizce systemowej MAKPAC z 2 akumulatorami BL1850B (18 V / 5,0 Ah) i ładowarką DC18RC

Prędkość obr. na biegu jał.	12000 obr./min
Szerokość strugania	82 mm
Głębokość wregu	25 mm
Głębokość strugania	3 mm
Wymiary (długość całkowita)	366 mm
Waga	3,3- 3,6 kg

Dostarczone wyposażenie: Prowadnica równoległa 122785-9; Sprawdźnik nastawczy noży 123062-2; Ogranicznik głębokości 342390-8; Klucz nasadowy 9 782209-3; Ostrza 82 mm A-82921; **Dodatkowo dla DKP181ZU:** Moduł AWS 198900-7; **Dodatkowo dla DKP181RTJ:** Walizka systemowa MAKPAC typ 3 821551-8; Wkład do walizki MAKPAC; 2 akumulatory BL1850B (18 V / 5,0 Ah); ładowarka DC18RC 195584-2

Narzędzia akumulatorowe Li-ion

DSL800ZU / DSL800RTEU

Szlifierka do gipsu 18 V



Czysta praca bez zapylenia



Utrzymanie stałej prędkości obrotowej pod obciążeniem zapewnia gładkie wykończenie



Regulacja prędkości obrotowej za pomocą pokrętki w zakresie 1000 - 1800 obr./min

pozwała użytkownikowi na dobranie właściwej prędkości w zależności od zastosowania i szlifowanej powierzchni

Przyłącze do węża z odkurzacza



Regulowana długość dzięki rurze teleskopowej

Długość całkowita

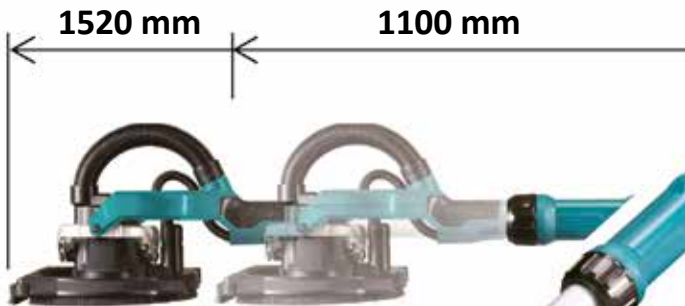

AWS Auto-start Wireless System



Funkcja bezprzewodowej aktywacji odkurzacza zapewnia czystą i komfortową pracę. Dzięki połączeniu obsługiwanej narzędzia z odkurzaczem, uruchomi on się automatycznie wraz z uruchomieniem włącznika w narzędziu.



Jednostka bezprzewodowa jest kompatybilna ze wszystkimi narzędziami wyposażonymi w AWS

Aluminiowa rura

Szczotka zbierająca pył może zostać zdemonstrowana do pracy w narożnikach lub przy suficie



Rolki

BL MOTOR

Silnik bezszczotkowy umieszczony w głowicy



DSL800ZU / DSL800RTEU

Nowość!

AWS



DSL800ZU

Akum. szlifierka do gipsu 18 V

Teleskopowa rura z regulacją w zakresie od 0 do 420 mm umożliwiającą dostosowanie długości całkowitej urządzenia w zależności od potrzeb użytkownika

- Regulacja prędkości obrotowej za pomocą pokrętki
- Funkcja łagodnego rozruchu
- Dioda LED informująca użytkownika o przeciążeniu i przegrzaniu urządzenia
- Możliwość zastosowania talerzy szlifierskich o różnym stopniu twardości (opcja)
- Możliwość zastosowania uchwytu przedłużającego zwiększającego długość całkowitą urządzenia do 2100 mm (opcja, nr kat. uchwytu 199937-7)
- DSL800ZU**: dostarczana z torbą transportową, bez akumulatorów i ładowarki
- DSL800RTEU**: dostarczana z torbą transportową, 2 akumulatorami BL1850B (18 V / 5,0 Ah) oraz ładowarką DC18RC



Dostarczone wyposażenie: Moduł AWS 198900-7; Talerz szlifierski 210 mm (miękkiej) 199939-3; Kluczek imbusowy 5 783217-7; Papier szlifierski 225 mm, K120 B-68404; Dodatkowo dla **DSL800RTEU**: Torba transportowa; 2 akumulatory BL1850B (18 V / 5,0 Ah); ładowarka DC18RC 195584-2

Li-ion Ah 1.5 2.0 3.0 4.0 5.0 6.0

Prędkość obr. na biegu jał.	1000-1800 obr./min
Talerz szlifierski	210 mm
Papier szlifierski	225 mm
Wymiary (długość całkowita)	1100-1520 mm
Waga	4,5-4,7 kg



SERIA NARZĘDZI ZASILANYCH 2x18V Lithium-ion ROZSZERZ SWOJĄ LINIĘ

18v + 18v → 36v



ROZSZERZ SWOJĄ LINIĘ NARZĘDZI LI-ION

Narzędzia akumulatorowe Li-ion

NARZĘDZIA AKUMULATOROWE
Li-ion LXT / 2 X 18 V

18V + 18V → 36V
LITHIUM-ION



DHR280Z / DHR280PT2J / DHR281Z / DHR281PT2J / DHR282ZU / DHR283ZU / DHR283T2JU

Akumulatorowa młotowiertarka



HEPA
filter

Mechanizm
czyszczenia
filtra



AFT

Technologia AFT -
Active Feedback Sensing

automatyczne wyłączenie narzędzia
w przypadku nagłego spowolnienia
lub zatrzymania (tzw. kick-back)

tylko DHR282ZU, DHR283ZU/PT2JU



Makita

Folder produktowy na:
www.makita.pl

DHR282ZU
DHR280Z / PT2J + DX08

DHR283ZU / TZJU
DHR281Z / PT2J + DX09



AWS

BEZPRZEWODOWY SYSTEM AUTO-START
tylko DHR282ZU, DHR283ZU/PT2JU

DHR280Z / DHR280PT2J

Akum. młotowiertarka 2 x 18 V 28 mm

Li-ion Ah 1.5 2.0 3.0 4.0 5.0 6.0

AVT & SOFT
NOLOAD



zdj. DHR280PT2J

Technologia AVT

- 3 tryby pracy: wiercenie, wiercenie z udarem i kucie
- Regulacja prędkości obrotowej spustem włącznika oraz pokręteł
- Przesuwany uchwyt ułatwia wymianę narzędzia
- Możliwość zastosowania zestawu do odsysania pyłu DX08 (opcja)
- Dwie zintegrowane diody LED oświetlające obszar roboczy z funkcją opóźnionego wygaszania
- DHR280Z: Dostarczana bez walizki, akumulatorów i ładowarki
- DHR280PT2J: Dostarczana w walizce systemowej MAKPAC z 2 akumulatorami BL1850B (18 V / 5,0 Ah) i ładowarką DC18RD pozwalającą ładować 2 akumulatory jednocześnie



Dostarczone wyposażenie: Uchwyt typu SDS-PLUS; Antywibracyjny uchwyt boczny; Ogranicznik głębokości 331886-4; Smar do wiertła i 100 ml 198993-4; Szmata 443122-7; **Dodatkowo dla DHR280PT2J:** Walizka systemowa MAKPAC typ 4 821552-6; Wkład do walizki MAKPAC; 2 akumulatory BL1850B (18 V / 5,0 Ah); ładowarka DC18RD (dwugniazdowa) 196933-6; Tuleja harmonijkowa do odsysania pyłu 195173-3

Prędkość obr. na biegu jałowym	0-980 obr./min
Częst. udarów na biegu jałowym	0-5000 /min
Maks. średnica wiercenia	
w stali	13 mm
w drewnie	32 mm
w betonie: wiertło pełne	28 mm
koronka	54 mm
koronka diamentowa	65 mm
Energia udaru	2,8 J
Uchwyt narzędziowy typu	SDS-PLUS
Wymiary (długość całkowita)	373 mm
Waga	3,9-5,1 kg

DHR281Z / DHR281PT2J

Akum. młotowiertarka 2 x 18 V 28 mm

Li-ion Ah 1.5 2.0 3.0 4.0 5.0 6.0

AVT & SOFT
NOLOAD



zdj. DHR281PT2J

Technologia AVT

- 3 tryby pracy: wiercenie, wiercenie z udarem i kucie
- Regulacja prędkości obrotowej spustem włącznika oraz pokręteł
- Przesuwany uchwyt ułatwia wymianę narzędzia
- Szybkowymienny chwyt ułatwia wymianę narzędzia
- Szybkowymienny chwyt wiertarski 13 mm
- Możliwość zastosowania zestawu do odsysania pyłu DX09 (opcja)
- Dwie zintegrowane diody LED oświetlające obszar roboczy z funkcją opóźnionego wygaszania
- DHR281Z: Dostarczana bez walizki, akumulatorów i ładowarki
- DHR281PT2J: Dostarczana w walizce systemowej MAKPAC z 2 akum. BL1850B (18 V / 5,0 Ah) i ładowarką DC18RD pozwalającą ładować 2 akumulatory jednocześnie



Dostarczone wyposażenie: Szybkowymienny uchwyt typu SDS-PLUS; Szybkowymienny uchwyt wiertarski 13 mm; Antywibracyjny uchwyt boczny; Ogranicznik głębokości 331886-4; Smar do wiertła i 100 ml 198993-4; Szmata 443122-7; **Dodatkowo dla DHR281PT2J:** Walizka systemowa MAKPAC typ 4 821552-6; Wkład do walizki MAKPAC; 2 akumulatory BL1850B (18 V / 5,0 Ah); ładowarka DC18RD (dwugniazdowa) 196933-6; Tuleja harmonijkowa do odsysania pyłu 195179-1

Prędkość obr. na biegu jałowym	0-980 obr./min
Częst. udarów na biegu jałowym	0-5000 /min
Maks. średnica wiercenia	
w stali	13 mm
w drewnie	32 mm
w betonie: wiertło pełne	28 mm
koronka	54 mm
koronka diamentowa	65 mm
Energia udaru	2,9 J
Uchwyt narzędziowy typu	SDS-PLUS
Wymiary (długość całkowita)	404 mm
Waga	3,9-5,1 kg

DHR282ZU
Akum. młotowiertarka 2 x 18 V 28 mm
Li-ion Ah 1.5 2.0 3.0 4.0 5.0 6.0

AVT & SOFT NO LOAD
AFT **AWS**

BL MOTOR
XPT
EXTREME PROTECTION TECHNOLOGY

18V + 18V → 36V LITHIUM-ION

Technologia AWS

- 3 tryby pracy: wiercenie, wiercenie z udarem i kucie
- Regulacja prędkości obrotowej spustem włącznika oraz pokręteł
- Przesuwany uchwyt ułatwia wymianę narzędzia
- Możliwość zastosowania zestawu do odsysania pyłu DX08 (opcja)
- Dwie zintegrowane diody LED oświetlające obszar roboczy z funkcją opóźnionego wygaszania
- Dostarczana bez walizki, akumulatorów i ładowarki

Dostarczone wyposażenie: Uchwyt typu SDS-PLUS; Antywibracyjny uchwyt boczny; Ogranicznik głębokości 331886-4; Smar do wiertel i dłut 100 ml 198993-4; Szmata 443122-7; Moduł AWS 198900-7

Prędkość obr. na biegu jałowym	0-980 obr./min
Częst. udarów na biegu jałowym	0-5000 /min
Maks. średnica wiercenia	
w stali	13 mm
w drewnie	32 mm
w betonie: wiertło pełne	28 mm
koronka	54 mm
koronka diamentowa	65 mm
Energia udaru	2,8 J
Uchwyt narzędziowy typu	SDS-PLUS
Wymiary (długość całkowita)	373 mm
Waga	3,9-5,1 kg

DHR283ZU / DHR283T2JU
Akum. młotowiertarka 2 x 18 V 28 mm
Li-ion Ah 1.5 2.0 3.0 4.0 5.0 6.0

AVT & SOFT NO LOAD
AFT **AWS**

BL MOTOR
XPT
EXTREME PROTECTION TECHNOLOGY

18V + 18V → 36V LITHIUM-ION

Technologia AWS

- 3 tryby pracy: wiercenie, wiercenie z udarem i kucie
- Regulacja prędkości obrotowej spustem włącznika oraz pokręteł
- Przesuwany uchwyt ułatwia wymianę narzędzia
- Szybkowymienny chwyt narzędziowy typu SDS-PLUS
- Szybkowymienny uchwyt wiertarski 13 mm
- Możliwość zastosowania zestawu do odsysania pyłu DX09 (opcja)
- Dwie zintegrowane diody LED oświetlające obszar roboczy z funkcją opóźnionego wygaszania
- **DHR283ZU:** Dostarczana bez walizki, akumulatorów i ładowarki
- **DHR283T2JU:** Dostarczana w walizce systemowej MAKPAC z 2 akumulatorami BL1850B (18 V / 5,0 Ah) i ładowarką DC18RD pozwalającą ładować 2 akum. jednocześnie

Dostarczone wyposażenie: Szybkowymienny chwyt typu SDS-PLUS; Szybkowymienny uchwyt wiertarski 13 mm; Antywibracyjny uchwyt boczny; Ogranicznik głębokości 331886-4; Smar do wiertel i dłut 100 ml 198993-4; Szmata 443122-7; Moduł AWS 198900-7; **Dodatkowo dla DHR283T2JU:** Walizka systemowa MAKPAC typ 4 821552-6; Wkład do walizki MAKPAC; 2 akumulatory BL1850B (18 V / 5,0 Ah); Ładowarka DC18RD (dwugniazdowa) 196933-6; Tuleja harmonijkowa do odsysania pyłu 195179-1

Prędkość obr. na biegu jałowym	0-980 obr./min
Częst. udarów na biegu jałowym	0-5000 /min
Maks. średnica wiercenia	
w stali	13 mm
w drewnie	32 mm
w betonie: wiertło pełne	28 mm
koronka	54 mm
koronka diamentowa	65 mm
Energia udaru	2,9 J
Uchwyt narzędziowy typu	SDS-PLUS
Wymiary (długość całkowita)	404 mm
Waga	3,9-5,1 kg

DHR264Z
Akum. młotowiertarka 2 x 18 V 26 mm
Li-ion Ah 1.5 2.0 3.0 4.0 5.0 6.0

BL MOTOR
XPT
EXTREME PROTECTION TECHNOLOGY

18V + 18V → 36V LITHIUM-ION

3 tryby pracy: wiercenie, wiercenie z udarem i kucie

- Szybkowymienny chwyt narzędziowy typu SDS-PLUS
- Szybkowymienny chwyt wiertarski 13 mm
- 40-pozycyjne przestawianie dłuta
- Przelącznik obrotów obsługiwany jedną ręką
- Antypoślizgowa i antywibracyjna rękojeść oraz uchwyt boczny
- Kontrolki ostrzegające przed niskim poziomem naładowania akumulatora
- Dostarczana bez walizki, akumulatorów i ładowarki

Dostarczone wyposażenie: Szybkowymienny chwyt wiertarski 13 mm 194079-2; Szybkowymienny chwyt typu SDS-PLUS 194080-7; Smar do wiertel i dłut 100 ml 198993-4; Ogranicznik głębokości 324219-0; Szmata 443122-7; Uchwyt boczny

Prędkość obr. na biegu jałowym	0-1250 obr./min
Częst. udarów na biegu jałowym	0-5000 /min
Maks. średnica wiercenia	
w stali	13 mm
w drewnie	32 mm
w betonie: wiertło pełne	26 mm
koronka	54 mm
koronka diamentowa	65 mm
Energia udaru	3,0 J
Uchwyt narzędziowy typu	SDS-PLUS
Wymiary (długość całkowita)	374 mm
Waga	4,2-5,1 kg

DHR400ZKU / DHR400PT4U
Akum. młot udarowo-obrotowy 2 x 18 V 40 mm
Li-ion Ah 1.5 2.0 3.0 4.0 5.0 6.0

AVT & SOFT NO LOAD
AFT **AWS**

BL MOTOR
XPT
EXTREME PROTECTION TECHNOLOGY

18V + 18V → 36V LITHIUM-ION

Akumulatorowy młot udarowo-obrotowy o osiągnięciach zbliżonych do sieciowego młota udarowo-obrotowego HR4013C

- 2 tryby pracy: wiercenie z udarem i kucie
- Elektroniczny układ regulacji obrotów i układ łagodnego rozruchu
- Precyzyjny dobór częstotliwości udarów za pomocą pokręta nastawczego
- Przesuwany uchwyt szybkoobrotowy
- Uchwyt narzędziowy SDS-MAX
- Dwie zintegrowane diody LED oświetlające obszar roboczy z funkcją opóźnionego wygaszania
- Możliwość zastosowania zestawu do odsysania pyłu (opcja)
- **DHR400ZKU:** dostarczany w walizce, bez akumulatorów i ładowarki
- **DHR400PT4:** dostarczany w walizce z 4 akumulatorami BL1850B (18 V / 5,0 Ah) i ładowarką DC18RD umożliwiającą ładowanie 2 akumulatorów jednocześnie

Dostarczone wyposażenie: Uchwyt boczny przętowy 123138-5; Uchwyt boczny pałkowy 196792-8; Moduł AWS 198897-0; Ogranicznik głębokości 331955-1; Szmata 443122-7; Smar do wiertel i dłut; Walizka; **Dodatkowo dla DHR400PT4U:** 4 akumulatory BL1850B (18 V / 5,0 Ah); ładowarka 2-gniazdowa DC18RD 196933-6

Prędkość obr. na biegu jałowym	250-500 obr./min
Częst. udarów na biegu jałowym	1,450-2,900 /min
Energia udaru	8 J
Maks. średnica wiercenia w betonie:	
wiertło	40 mm
koronka	105 mm
Uchwyt narzędziowy typu	SDS-MAX
Wymiary (długość całkowita)	473 mm
Waga z 2 akumulatorami	7,3-8,1 kg
Rodzaj udaru	elektropneumatyczny



VIDEO



Narzędzia akumulatorowe Li-ion

DDA460Z

Akumulatorowa wiertarka kąтова

Doskonała manewrowalność

Dobre wyważenie

Długi korpus w orientacji poziomej oraz uchwyt ułatwiają trzymanie narzędzia i utrzymanie stabilności

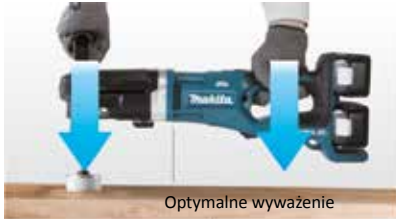

Optymalne wyważenie

Uchwyt obrotowy

Kąt nachylenia uchwyty przedniego jest regulowany w zależności od pozycji przyjętej przez operatora podczas pracy



Folder produktowy na:
www.makita.pl



VIDEO

Ogranicznik momentu obrotowego

W momencie zablokowania wiertło przestanie się obracać



XPT
EXTREME PROTECTION TECHNOLOGY

DDA460Z

ADT



BL MOTOR
XPT
EXTREME PROTECTION TECHNOLOGY

18V → 18V → 36V
ULTRAHIGH

Akum. wiertarka kąтова 2 x 18 V

Akumulatorowa wiertarka kąтова o wysokiej mocy porównywalnej z urządzeniami sieciowymi

- Mechaniczna przekładnia 2 biegowa
- Regulacja prędkości obrotowej spustem włącznika
- Lekka konstrukcja zapewnia wysoką manewrowalność
- Ogranicznik momentu obrotowego
- Główny włącznik zasilania z funkcją automatycznego wyłączenia po czasie 5 minut, jeśli spust włącznika nie zostanie uruchomiony
- Osłona zabezpieczająca akumulatory oraz dłoń użytkownika przed uderzeniem w obrabiany materiał podczas pracy
- Uchwyt wiertarski na klucz
- Przedni uchwyt regulowany w zakresie od 0° do 112,5°
- Zabezpieczenie przed przeciążeniem, przegrzaniem oraz nadmiernym rozładowaniem akumulatorów
- Dwie zintegrowane diody LED oświetlające obszar roboczy z funkcją opóźnionego wygaszania
- Dostarczana bez walizki, akumulatorów i ładowarki



Li-ion Ah 1.5 2.0 3.0 4.0 5.0 6.0

Prędkość obr. na biegu jał. 1 bieg 0-500 obr./min
2 bieg 0-1400 obr./min

Maks. średnica wiercenia w drewnie:

wiertło: 1 bieg / 2 bieg 50 / 50 mm

śednik do drewna: 1 bieg / 2 bieg 118 / 65 mm

otwornica: 1 bieg / 2 bieg 159 / 105 mm

Zakres mocowania 2-13 mm

Wymiary (długość całkowita) 608 mm

Waga 5,7-6,4 kg



Dostarczone wyposażenie: Uchwyt boczny; Uchwyt wiertarski na klucz 763250-5; Kluczyk do uchwyty wiertarskiego; Uchwyt przedni; Kluczyk imbusowy 6 783204-6



DWT310ZK

Akumulatorowy klucz do śrub ścinanych

Klucz przeznaczony do dokręcania śrub typu „HTB” i „SHTB” o dużej wytrzymałości

**BL
MOTOR**Bezsztuczowy
silnik prądu stałego**Makita**Folder produktowy na:
www.makita.pl

Dodatki redukujące zmęczenie



Hak i pas barkowy

Hak

**Dioda LED**ostrzegająca
o niskim
poziomie
naładowania
akumulatorów**XPT**

- podwyższona odporność na pył i wilgoć

DWT310ZK

Akum. klucz do śrub ścinanych 2 x 18 V M16 / M22

Li-ion Ah 1.5 2.0 3.0 4.0 5.0 6.0



Do ścinania śrub o rozmiarach M16, M20 oraz M22

- Akumulatorowy klucz przeznaczony do dokręcania śrub typu „HTB” i „SHTB” o dużej wytrzymałości, zasilany dwoma akumulatorami 18 V
- Wysoka wydajność - możliwość dokręcenia do 380 śrub M22 na jednym naładowaniu 2 akumulatorów BL1860B
- Blokada włącznika chroni przed przypadkowym uruchomieniem
- Dioda LED ostrzegająca o niskim poziomie naładowania akumulatorów
- Dostarczony w walizce, bez akumulatorów i ładowarki

Prędkość obr. na biegu jałowym	14 obr./min
Maks. moment obrotowy	804 Nm
Rozmiar śruby	M16, M20, M22
Wymiary (długość całkowita)	296 mm
Waga	6,5-7,1 kg

**BL
MOTOR**
XPT
EXTREME PROTECTION TECHNOLOGY18V + 18V → 36V
LITHIUM-ION

Dostarczone wyposażenie: Walizka 821748-9; Nasadka zewnętrzna M20 (dł. 37 mm) 193805-6; Nasadka wewnętrzna M20 (dł. 38 mm) 195217-9; Nasadka zewnętrzna M22 (dł. 39 mm) 193960-4; Nasadka wewnętrzna M22 (dł. 39 mm) 195218-7; Wkrętak 6 783001-0; Pas naramienny

Narzędzia akumulatorowe Li-ion

DGA700Z

Akum. szlifierka kąтова 2 x 18 V 180 mm

Li-ion Ah 1.5 2.0 3.0 4.0 5.0 6.0

AFT ADT

BL
MOTORXPT
EXTREME PROTECTION TECHNOLOGY18V + 18V → 36V
LITHIUM-ION

Idealna do ciężkich zastosowań podczas prac w terenie

- Ochrona akumulatorów chroni akumulatory przed uszkodzeniem na skutek upadku
- Funkcja **anty-restart** zabezpiecza przed przypadkowym uruchomieniem
- Ergonomicznie zaprojektowana obudowa silnika zapewnia pewny i komfortowy chwyt szlifierki
- Zabezpieczenie chroniące przed nadmiernym rozładowaniem akumulatorów (sygnalizowane zapaleniem diody LED)
- Zabezpieczenie chroniące przed przegrzaniem urządzenia lub akumulatorów (sygnalizowane miganiem diody LED)
- Duża dźwignia włącznika z zabezpieczeniem chroniącym przed przypadkowym uruchomieniem
- Uchwyt pokryty gumą pochłaniającą wibracje poprawia komfort użytkownika
- Funkcja łagodnego rozruchu oraz hamulec elektryczny
- Dostarczana bez walizki, akumulatorów i ładowarki



Dostarczone wyposażenie: Uchwyt boczny 143486-6; Kołnierz mocujący 224447-6; Nakrętka kołnierza 224485-8*; Klucz do nakrętki kontrującej 197610-3; Ochrona tarczy szlifierskiej

Prędkość obr. na biegu jałowym	7800 obr./min
Średnica tarczy	180 mm
Średnica otworu tarczy	22,23 mm
Wymiary (długość całkowita)	499 mm
Waga	5,0-6,0 kg

DGA900Z / DGA900PT2

Akum. szlifierka kąтова 2 x 18 V 230 mm

Li-ion Ah 1.5 2.0 3.0 4.0 5.0 6.0

AFT ADT

BL
MOTORXPT
EXTREME PROTECTION TECHNOLOGY18V + 18V → 36V
LITHIUM-ION

zaj. DGA900Z

Idealna do ciężkich zastosowań podczas prac w terenie

- Ochrona akumulatorów zabezpiecza akumulatory przed uszkodzeniem na skutek upadku
- Funkcja **anty-restart** zabezpiecza przed przypadkowym uruchomieniem
- Ergonomicznie zaprojektowana obudowa silnika zapewnia pewny i komfortowy chwyt szlifierki
- Zabezpieczenie chroniące przed nadmiernym rozładowaniem akumulatorów (sygnalizowane zapaleniem diody LED)
- Zabezpieczenie chroniące przed przegrzaniem urządzenia lub akumulatorów (sygnalizowane miganiem diody LED)
- Duża dźwignia włącznika z zabezpieczeniem chroniącym przed przypadkowym uruchomieniem
- Uchwyt pokryty gumą pochłaniającą wibracje poprawia komfort użytkownika
- Funkcja łagodnego rozruchu oraz hamulec elektryczny
- **DGA900Z:** dostarczana bez walizki, akumulatorów i ładowarki
- **DGA900PT2:** dostarczana w walizce z 2 akumulatorami BL1850B (18 V / 5,0 Ah) i ładowarką DC18RD umożliwiającą ładowanie 2 akumulatorów jednocześnie



DGA900PT2

Prędkość obr. na biegu jałowym	6000 obr./min
Średnica tarczy	230 mm
Średnica otworu tarczy	22,23 mm
Wymiary (długość całkowita)	499 mm
Waga	5,2-8,0 kg

Dostarczone wyposażenie: Ochrona tarczy szlifierskiej 230 mm 122847-3*; Uchwyt boczny 143486-6*; Kołnierz mocujący 224447-6; Nakrętka kołnierza 224485-8*; Klucz do nakrętki kontrującej 197610-3; Dodatkowo dla **DGA900PT2:** Walizka; 2 akumulatory BL1850B (18 V / 5,0 Ah); ładowarka 2-gniazdowa DC18RD 196933-6

DGA901ZUX1 / DGA901T2U1

Akum. szlifierka kąтова 2 x 18 V 230 mm

Li-ion Ah 1.5 2.0 3.0 4.0 5.0 6.0

AFT ADT

AWS

BRAKE

BL
MOTORXPT
EXTREME PROTECTION TECHNOLOGY18V + 18V → 36V
LITHIUM-ION

zaj. DGA901ZUX1

Akumulatorowa szlifierka kąтова do tarcz o średnicy 230 mm

- Ochrona akumulatorów chroni akumulatory przed uszkodzeniem na skutek upadku
- Funkcja **anty-restart** zabezpiecza przed przypadkowym uruchomieniem
- Ergonomicznie zaprojektowana obudowa silnika zapewnia pewny i komfortowy chwyt szlifierki
- Zabezpieczenie chroniące przed nadmiernym rozładowaniem akumulatorów (sygnalizowane zapaleniem diody LED)
- Zabezpieczenie chroniące przed przegrzaniem urządzenia lub akumulatorów (sygnalizowane miganiem diody LED)
- Duża dźwignia włącznika z zabezpieczeniem chroniącym przed przypadkowym uruchomieniem
- Uchwyt pokryty elastomerem pochłaniającym wibracje, poprawia komfort użytkownika
- Funkcja łagodnego rozruchu oraz hamulec elektryczny
- **DGA901ZUX1:** dostarczana bez walizki, akumulatorów i ładowarki
- **DGA901T2U1:** dostarczana w walizce z 2 akumulatorami BL1850B (18 V / 5,0 Ah) i ładowarką dwuportową DC18RD



DGA901T2U1

Dostarczone wyposażenie: Uchwyt boczny 143486-6; Kołnierz mocujący 224447-6*; Moduł AWS 198900-7; **Dodatkowo dla DGA901T2U1:** Walizka 821717-0; 2 akumulatory BL1850B (18 V / 5,0 Ah); ładowarka dwuportowa DC18RD

Prędkość obr. na biegu jałowym	6000 obr./min
Średnica tarczy	230 mm
Średnica otworu tarczy	22,23 mm
Wymiary (długość całkowita)	499 mm
Waga	5,2-8,0 kg



DLW140

Akumulatorowa przenośna przecinarka ścierna

Pierwsza na świecie akumulatorowa przecinarka ścierna



Beznarzędziowa wymiana tarczy



Hamulec elektryczny

Wskaźnik stanu obciążenia silnika



Wraz ze wzrostem obciążenia wzrasta ilość świecących się diod LED

Szybkie zwalnianie imadła



Duża osłona przeciwwiskrowa



Beznarzędziowa regulacja płyty prowadzącej



Pozwala na łatwą regulację elementu dociskowego

- 3-stopniowa regulacja pozycji
- regulacja w zakresie od 0° do 45°

Blokada głowicy za pomocą sworznia



Ułatwia zablokowanie głowicy do przechowywania i transportu

Uchwyt transportowy



Łatwy transport do miejsca pracy

DLW140Z

Akum. przecinarka ścierna 355 mm

Li-ion Ah 1.5 2.0 3.0 4.0 5.0 6.0

Idealna do lekkich prac (np. cięcia metalowych kołków, żelaza i profili żeliwnych)

- Akumulatorowa przecinarka do metalu o parametrach zbliżonych do sieciowej LW1401
- Osobny wskaźnik naładowania każdego akumulatora
- Wskaźnik stanu obciążenia silnika
- Łagodny rozruch oraz hamulec elektryczny
- Duża osłona przeciwwiskrowa zapobiegająca rozpraszaniu isker w pobliżu urządzenia
- Beznarzędziowa wymiana elementu dociskowego
- Beznarzędziowa regulacja płyty prowadzącej (możliwość ustawienia płytki w 3 pozycjach oraz regulacja kąta w zakresie od 0° do 45°)
- Blokada głowicy przy pomocy sworznia ułatwia jej zablokowanie w celu przechowywania lub transportu urządzenia
- Dostarczana bez akumulatorów i ładowarki



Dostarczone wyposażenie: Tarcza ścierna o średnicy 355 mm

Prędkość obr. na biegu jałowym	3800 obr./min
Maks. zdolność cięcia przy 90°	Ø 127 mm
	■ 119 x 119 mm
	■ 115 x 130, 102 x 194
	70 x 233 mm
	^ 137 x 137 x 10 mm
Maks. zdolność cięcia przy 45°	Ø 127 mm
	■ 106 x 106 mm
	■ 115 x 103 mm
	^ 100 x 100 x 10 mm
Maks. grubość ściernicy	3 mm
Średnica tarczy	355 mm
Średnica otworu	25,4 mm
Wymiary (D x S x W)	537 x 290 x 640 mm
Waga	17,2-17,8 kg



DLS111ZU

Akum. ukośnica 2 x 18 V 260 mm

Li-ion Ah 1.5 2.0 3.0 4.0 5.0 6.0

Idealna dla monterów, parkieciarzy i stolarzy

- Akumulatorowa ukośnica z parametrami porównywalnymi z sieciowym modelem LS1019L
- Wysoka precyzja cięcia
- Głowica przesuwana po stałej prowadnicy rurowej pozwala na zaoszczędzenie miejsca z tyłu urządzenia a tym samym umieszczenie go blisko ściany
- Łagodny rozruch z ogranicznikiem prądu rozruchowego oraz hamulec silnika
- Głowica odchylana od 0° do 48° w prawo i w lewo
- Duży obrotowy talerz przestawiany w prawo do 60° oraz w lewo do 60°
- Czytelna skala cięcia ukośnego z dużą podziałką
- Gumowany poziomy uchwyt zapewnia większą kontrolę
- Doskonałe odprowadzanie pyłu
- Znacznik laserowy



Dostarczana bez akumulatorów i ładowarki



Dostarczone wyposażenie: Worek na pył 122852-0; Moduł AWS 198897-0; Trójkąt nastawczy 762001-3; Klucz imbusowy 2.5 783208-8; Tarcza tnąca; Klucz imbusowy 6

Prędkość obr. na biegu jałowym	4400 obr./min
Maks. zdolność cięcia w poziomie	
	przy 90° 91 x 279 mm
	przy 45° 91 x 197 mm
Średnica tarczy	260 mm
Średnica otworu tarczy	30 mm
Wymiary (D x S x W)	805 x 644 x 660 mm
Waga	26,6-27,3 kg



Narzędzia akumulatorowe Li-ion

DLS714NZ

Akum. ukośnica 2 x 18 V 190 mm

Li-ion Ah 1.5 2.0 3.0 4.0 5.0 6.0



Automatyczna kontrola prędkości obrotowej w zależności od rodzaju wykonywanej pracy

- Lekka i kompaktowa
- Dwustronny mechanizm regulacji pochylecia
- Głowica odchylana o 45° w lewo oraz 5° w prawo
- Talerz obrotowy przestawiany w lewo o 47° oraz 57° w prawo
- 3-stopniowy wskaźnik poziomu naładowania akumulatora
- Dostarczana bez walizki, akumulatorów i ładowarki

Prędkość obr. na biegu jałowym	5700 obr./min
Maks. głębokość cięcia przy 45°	52 x 212 mm
przy 57°	52 x 163 mm
przy 90°	52 x 300 mm
Średnica tarczy	190 mm
Średnica otworu tarczy	20 mm
Wymiary (D x S x W)	655 x 430 x 445 mm
Waga	12,6 kg

BL
MOTOR

18V + 18V
36V
LITHIUM ION



Dostarczone wyposażenie: Pionowy zacisk śrubowy 122571-8; Worek na pył 122852-0; Przedłużenie podparcia 123101-8*; Trójkąt nastawczy 762001-3; Klucz imbusowy 5 783203-8; Tarcza tnąca MAKBLADE PLUS 190x30 mm B-08604

DLS211ZU

Akum. ukośnica 2 x 18 V 305 mm

Li-ion Ah 1.5 2.0 3.0 4.0 5.0 6.0

Nowość!

AWS

ADT



Wysoka precyzja cięcia

- Akumulatorowa ukośnica z tarczą 305 mm zasilana 2 akumulatorami Li-ion 18 V
- Parametry ukośnicy porównywalne do sieciowego modelu LS1219L
- Głowica przesuwana po stałej prowadnicy rurowej pozwala na zaoszczędzenie miejsca z tyłu urządzenia, a tym samym umieszczenie go blisko ściany
- Łagodny rozruch z ogranicznikiem prądu rozruchowego oraz hamulec silnika
- Głowica odchylana od 0° do 48° w prawo i w lewo
- Duży obrotowy talerz przestawiany w prawo do 60° oraz w lewo do 60°
- Czytelna skala cięcia ukośnego z dużą podziałką
- Gumowany poziomy uchwyt zapewnia większą kontrolę
- Doskonale odprowadzanie pyłu
- Znacznik laserowy



Dostarczone wyposażenie: Worek na pył 122852-0; Pionowy zacisk śrubowy 126617-2; Moduł AWS 198900-7; Trójkąt nastawczy 762001-3; Klucz imbusowy 6 781044-6; Klucz imbusowy 2.5 783208-8; Tarcza tnąca EFFICUT 305x30mm; 60Z B-67256

Prędkość obr. na biegu jałowym	4400 obr./min
Maks. zdolność cięcia w poziomie przy 45°	92 x 268 / 107 x 255 mm
przy 90°	92 x 382 / 107 x 363 mm
Średnica tarczy	305 mm
Średnica otworu tarczy	30 mm
Wymiary (D x S x W)	898 x 690 x 725 mm
Waga	30,7-31,3 kg

DXT
Deep and Exact Cutting Technology

BL
MOTOR

18V + 18V
36V
LITHIUM ION



DRS780Z

Akumulatorowa ręczna pilarka tarczowa



Makita

Folder produktowy na:
www.makita.pl

Posiada większy zakres kąta cięcia niż inne pilarki tarczowe (do 53°)

**+ BL
MOTOR**

Cięcie kątowe do 53°
Konstrukcja pokręta i stopera do regulacji kąta nachylenia z ogranicznikami w zakresie 22,5 i 45 stopni

**Hamulec elektryczny**

– umożliwia szybkie rozpoczęcie kolejnego cięcia

**AUTOMATIC TORQUE DRIVE TECHNOLOGY**

automatycznie dostosowana prędkość oraz moment obrotowy

ADT**EXTREME PROTECTION TECHNOLOGY****XPT**
EXTREME PROTECTION TECHNOLOGY

Zasilana dwoma akumulatorami
18 V Li-ion

Podwójny wskaźnik naładowania akumulatora■ **Polecany osprzęt****Tarcze do cięcia drewna:**

nr. kat. B-08349

nr. kat. B-09335



nr. kat. B-09488

nr. kat. B-09400

Tarcza do cięcia aluminium:

nr. kat. B-09581



DRS780Z

ADT**BL
MOTOR****XPT**
EXTREME PROTECTION TECHNOLOGY18V + 18V → 36V
LITHIUM-ION

Dostarczone wyposażenie: Tarcza tnąca 185 x 30 mm, 20Z B-09416; Hak do zawieszenia narzędzia; Klucz płaski 13 782016-4

Akum. ręczna pilarka tarczowa 2 x 18 V

Lekka konstrukcja - waga zbliżona do podobnych urządzeń z zasilaniem akumulatorowym

- Ręczna pilarka tarczowa z tylnym uchwytem, zasilana 2 akumulatorami 18 V
- Maksymalna zdolność cięcia - 65 mm
- Łagodny rozruch z ogranicznikiem prądu rozruchowego oraz hamulec silnika
- Cięcie kątowe do 53°
- Nowo zaprojektowana osłona ostrza oraz pokrywa bezpieczeństwa zapewniają wysoką trwałość
- Płyta podstawy wykonana z lekkiego stopu magnezowego
- Szeroki hak pozwala na zawieszenie urządzenia
- Dostarczana bez akumulatorów i ładowarki

Li-ion Ah 1.5 2.0 3.0 4.0 5.0 6.0

Prędkość obr. na biegu jałowym	5100 obr./min
Maks. głębokość cięcia przy 45°	45 mm
przy 53°	38 mm
przy 90°	65 mm
Średnica tarczy	185 mm
Średnica otworu tarczy	15,88 mm
Wymiary (długość całkowita)	446 mm
Waga z 2 akumulatorami	5,0-5,6 kg

Narzędzia akumulatorowe Li-ion

DHS710Z / DHS710PT2J



zdj. DHS710Z

Akum. ręczna pilarka tarczowa 2 x 18 V 190 mm

Funkcja wydmuchu wiórów zapewnia widok na detal i linię cięcia

- Przycisk blokujący umieszczony w miejscu zapewniającym wygodę oraz łatwość użycia
- Oslona tarczy wykonana z trwałego, odlewanego pod ciśnieniem aluminium
- Możliwość współpracy z szyną prowadzącą (z użyciem adaptera o nr kat. 197252-3)
- DHS710Z:** dostarczana bez walizki, akumulatorów i ładowarki
- DHS710PT2J:** dostarczana w walizce systemowej MAKPAC z 2 akumulatorami BL1850B (18 V / 5,0 Ah) i ładowarką DC18RD umożliwiającą ładowanie 2 akumulatorów jednocześnie



Dostarczone wyposażenie: Prowadnica równoległa 164095-8; Króciec odsysający 196520-1; Tarcza tnąca 190x30 mm B-08224; Klucz imbusowy 5 783217-7; **Dodatkowo dla DHS710PT2J:** Walizka systemowa MAKPAC typ 3 821551-8; Wkład do walizki MAKPAC 837861-3; 2 akumulatory BL1850B (18 V / 5,0 Ah); ładowarka 2-gniazdowa DC18RD 196933-6

Li-ion Ah 1.5 2.0 3.0 4.0 5.0 6.0

Prędkość obr. na biegu jałowym	4800 obr./min
Maks. głębokość cięcia	przy 45° 49 mm
	przy 50° 44 mm
	przy 90° 68,5 mm
Średnica tarczy	190 mm
Średnica otworu tarczy	30 mm
Wymiary (długość całkowita)	356 mm
Waga	3,9-4,6 kg



DHS782Z / DHS782PT2J

ADT

zdj. DHS782Z

Akum. pilarka tarczowa 2 x 18 V 190 mm

Lekka i kompaktowa akumulatorowa pilarka tarczowa 190 mm

- Cięcie kątowe do 48°
- Wygodnie umieszczony przycisk blokady
- Łagodny rozruch oraz hamulec elektryczny
- Funkcja wydmuchu wiórów z linii cięcia
- Lepsza widoczność linii cięcia dzięki zmianie położenia przedniego uchwytu
- Przydatne podziałki informujące użytkownika o lokalizacji ostrza, głębokości cięcia oraz nachyleniu ostrza
- Dioda LED informująca użytkownika o statusie funkcji ADT:
- tryb wysokiego momentu obrotowego - świecąca dioda LED
- tryb wysokiej prędkości obrotowej - wyłączona dioda LED
- alarm przeciążeniowy - mrugająca dioda LED

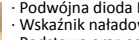

Podwójna dioda LED oświetlająca linię cięcia

- Wskaźnik naładowania akumulatorów osobny dla każdego akumulatora
- Podstawa oraz osłony (górna i dolna) wykonane z odlewu magnezowego
- Możliwość współpracy z szyną prowadzącą bez użycia adaptera
- DHS782Z:** dostarczana bez walizki, akumulatorów i ładowarki
- DHS782PT2J:** dostarczana w walizce systemowej MAKPAC z 2 akumulatorami BL1850B (18 V / 5,0 Ah) i ładowarką DC18RD

Li-ion Ah 1.5 2.0 3.0 4.0 5.0 6.0

Prędkość obr. na biegu jał.	6000 obr./min
Maks. zdolność cięcia	przy 45° 42 mm
	przy 48° 44,5 mm
	przy 90° 62,5 mm
Średnica tarczy	190 mm
Średnica otworu tarczy	30 mm
Wymiary (długość całkowita)	348 mm
Waga	4,5-5,1 kg



Dostarczone wyposażenie: Prowadnica równoległa 164095-8; Króciec odsysający 196520-1; Klucz imbusowy 6 783204-6; Tarcza tnąca EFFICUT 190x30 mm; 242 B-64185; **Dodatkowo dla DHS782PT2J:** Walizka systemowa MAKPAC typ 4 821552-6; Wkład do walizki MAKPAC; 2 akumulatory BL1850B (18 V / 5,0 Ah); ładowarka 2-gniazdowa DS18RD Li-ion 196933-6

DHS783ZU / DHS783T2JU

ADT
AWS

zdj. DHS783ZU

Akum. pilarka tarczowa 2 x 18 V AWS 190 mm

Lekka i kompaktowa akumulatorowa pilarka tarczowa 190 mm

- Cięcie kątowe do 48°
- Wygodnie umieszczony przycisk blokady
- Łagodny rozruch oraz hamulec elektryczny
- Funkcja wydmuchu wiórów z linii cięcia
- Lepsza widoczność linii cięcia dzięki zmianie położenia przedniego uchwytu
- Przydatne podziałki informujące użytkownika o lokalizacji ostrza, głębokości cięcia oraz nachyleniu ostrza
- Dioda LED informująca użytkownika o statusie funkcji ADT:
- tryb wysokiego momentu obrotowego - świecąca dioda LED
- tryb wysokiej prędkości obrotowej - wyłączona dioda LED
- alarm przeciążeniowy - mrugająca dioda LED

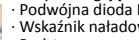

Podwójna dioda LED oświetlająca linię cięcia

- Wskaźnik naładowania akumulatorów osobny dla każdego akumulatora
- Podstawa oraz osłony (górna i dolna) wykonane z odlewu magnezowego
- Możliwość współpracy z szyną prowadzącą bez użycia adaptera
- DHS783ZU:** dostarczana bez walizki, akumulatorów i ładowarki
- DHS783T2JU:** dostarczana w walizce systemowej MAKPAC z 2 akumulatorami BL1850B (18 V / 5,0 Ah) i ładowarką DC18RD

Li-ion Ah 1.5 2.0 3.0 4.0 5.0 6.0

Prędkość obr. na biegu jał.	6000 obr./min
Maks. zdolność cięcia	przy 45° 42 mm
	przy 48° 44,5 mm
	przy 90° 62,5 mm
Średnica tarczy	190 mm
Średnica otworu tarczy	30 mm
Wymiary (długość całkowita)	348 mm
Waga	4,5-5,1 kg



Dostarczone wyposażenie: Prowadnica równoległa 164095-8; Króciec odsysający 196520-1; Moduł AWS 198900-7; Klucz imbusowy 6 783204-6; Tarcza tnąca EFFICUT 190x30 mm; 242 B-64185; **Dodatkowo dla DHS783T2JU:** Walizka systemowa MAKPAC typ 4 821552-6; Wkład do walizki MAKPAC; 2 akumulatory BL1850B (18 V / 5,0 Ah); ładowarka 2-gniazdowa DC18RD Li-ion 196933-6



DHS900ZU

Akumulatorowa pilarka tarczowa

Największa pilarka akumulatorowa Makita do najcięższych prac stolarskich i ciesielskich

Obrotowa dysza pyłowa

pozwała na swobodną pracę, gdy wąż jest podłączony do odkurzacza



Poprzedni model
6.7 kg

DHS900
(BL1860B x 2)

6.0 kg



Prowadnica równoległa



Wskaźnik naładowania akumulatorów



Funkcja wydmuchu wiórów



Podwójna dioda LED oświetlająca miejsce pracy



Cięcie pod kątem do 60°



BL
MOTOR

ADT Automatic torque Drive Technology



automatycznie dostosowuje prędkość oraz moment obrotowy podczas pracy

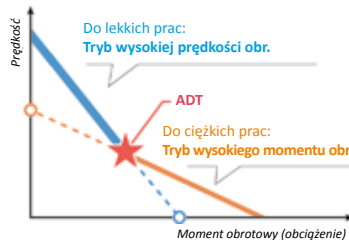

AWS Auto-start Wireless System

umożliwia bezprzewodowe połączenie odkurzacza oraz elektronarzędzia za pomocą bluetooth dzięki czemu odkurzacz uruchamia się w momencie uruchomienia narzędzia.

Jednostka bezprzewodowa jest kompatybilna ze wszystkimi narzędziami wyposażonymi w AWS.



DHS900ZU

Akum. pilarka tarczowa 2 x 18 V 235 mm

Li-ion Ah 1.5 2.0 3.0 4.0 5.0 6.0

Nowość!
ADT

AWS



Akumulatorowa pilarka tarczowa 235 mm z funkcją AWS

- Cięcie kątowe do 60°
- Wygodnie umieszczony przycisk blokady włącznika
- Łagodny rozruch oraz hamulec elektryczny
- Funkcja wydmuchu wiórów z linii cięcia
- Lepsza widoczność linii cięcia dzięki zmianie położenia przedniego uchwytu
- Przydatne podziałki informujące użytkownika o lokalizacji ostrza, głębokości cięcia oraz nachyleniu ostrza
- Dioda LED informująca użytkownika o statusie funkcji ADT:
 - tryb wysokiego momentu obrotowego - świecąca dioda LED
 - tryb wysokiej prędkości obrotowej - wyłączona dioda LED
 - alarm przeciążeniowy - mrugająca dioda LED



- Podwójna dioda LED oświetlająca linię cięcia
- Wskaźnik naładowania akumulatora osobny dla każdego akumulatora
- Możliwość współpracy z szyną prowadzącą bez użycia adaptera
- Płyta podstawy wykonana z odlewu magnezowego
- Dostarczana bez walizki, akumulatorów i ładowarki

BL
MOTOR
XPT
EXTREME PROTECTION TECHNOLOGY

18V → 36V
LITHIUM ION

Prędkość obr. na biegu jał.	4500 obr./min
Maks. zdolność cięcia	przy 45° 61 mm
	przy 60° 44 mm
	przy 90° 85 mm
Średnica tarczy	235 mm
Średnica otworu tarczy	30 mm
Wymiary (długość całkowita)	413 mm
Waga	5,3-6,0 kg



Dostarczone wyposażenie: Moduł AWS 198900-7; Klucz imbusowy 6 783204-6; Tarcza tnąca EFFICUT 235 mm; 242 E-01909; Prowadnica równoległa; Dysza wylotowa

Narzędzia akumulatorowe Li-ion

DSP600ZJ
ADT

Akum. ręczna pilarka tarczowa - zagłębiarka 2 x 18 V 165 mm

Akumulatorowa ręczna pilarka tarczowa-zagłębiarka o parametrach zbliżonych do sieciowej SP6000

- Ogranicznik głębokości - umożliwia łatwe wykonanie wstępnego rowka o głębokości 2 mm w celu uniknięcia odprysków laminatu
- Hamulec elektryczny oraz łagodny rozruch
- Cięcia kątowe od -1° do 48°
- Wyrzutnik wiórów w tył względem linii cięcia
- Podstawa pilarki wykonana z lekkiego stopu magnezowego
- Regulacja prędkości obrotowej
- Możliwość współpracy z szyną prowadzącą
- Dostarczana w walizce systemowej MAKPAC bez akumulatorów i ładowarki

Li-ion Ah 1.5 2.0 3.0 4.0 5.0 6.0

Prędkość obr. na biegu jał.	2500-6300 obr./min
Maks. zdolność cięcia przy 45°	40 mm
przy 48°	38 mm
przy 90°	56 mm

Średnica tarczy	165 mm
Średnica otworu tarczy	20 mm
Wymiary (długość całkowita)	346 mm
Waga	4,4-5,1 kg

BL
MOTOR

18V + 18V 36V LITHIUM-ION



Dostarczone wyposażenie: Klucz imbusowy 5 783203-8; Tarcza tnąca 165 mm; Walizka systemowa MAKPAC typ 4 821552-6; Wkład do walizki MAKPAC

DSP601ZJU
ADT
AWS

Akum. ręczna pilarka tarczowa - zagłębiarka 2 x 18 V AWS 165 mm

Idealna na końcowe montaż mebli i stolarki

- Akum. ręczna pilarka tarczowa-zagłębiarka o parametrach zbliżonych do sieciowej SP6000
- Ogranicznik głębokości - umożliwia łatwe wykonanie wstępnego rowka o głębokości 2 mm w celu cięcia bez odprysków laminatu
- Hamulec elektryczny oraz łagodny rozruch
- Cięcia kątowe od -1° do 48°
- Wyrzutnik wiórów w tył względem linii cięcia
- Podstawa pilarki wykonana z lekkiego stopu magnezowego
- Regulacja prędkości obrotowej
- Możliwość współpracy z szyną prowadzącą
- Dostarczana w walizce systemowej MAKPAC bez akumulatorów i ładowarki

Li-ion Ah 1.5 2.0 3.0 4.0 5.0 6.0

Prędkość obr. na biegu jał.	2500-6300 obr./min
Maks. głębokość cięcia przy 45°	40 mm
przy 48°	38 mm
przy 90°	56 mm

Średnica tarczy	165 mm
Wymiary (długość całkowita)	20 mm
Średnica otworu tarczy	346 mm
Waga	4,4-5,1 kg

BL
MOTOR

18V + 18V 36V LITHIUM-ION



Dostarczone wyposażenie: Walizka systemowa MAKPAC typ 4 821552-6; Wkład do walizki MAKPAC, Tarcza tnąca; Klucz imbusowy 5 783203-8; Moduł AWS 198897-0

DJR360Z
Akum. piła posuwowa 2 x 18 V
Li-ion Ah 1.5 2.0 3.0 4.0 5.0 6.0

Nowa pionowa konstrukcja przekładni zwiększa stabilność brzeszczotu

- Beznarzędziowa wymiana brzeszczotu
- Beznarzędziowe ustawianie ogranicznika
- Hamulec elektryczny
- Dostarczana bez walizki, akumulatorów i ładowarki

Częst. skoków na biegu jał. 1 bieg	0-2300/min
2 bieg	0-3000/min
Zdolność cięcia w rurze	130 mm
w drewnie	255 mm

Długość skoku	32 mm
Wymiary (długość całkowita)	449 mm
Waga	4,0-4,7 kg

BL
MOTOR

XPT
EXTREME PROTECTION TECHNOLOGY

18V + 18V 36V LITHIUM-ION



Dostarczone wyposażenie: Brzeszczot do metalu B-05169; Brzeszczot do drewna B-05175

AKUMULATOROWE ODKURZACZE - patrz str. 106

Akumulatorowe narzędzia ogrodowe 2 x 18 V oraz pozostała oferta akumulatorowych narzędzi ogrodowych

18V + 18V → 36V
LITHIUM-ION

Patrz str. 114



320+



18V
LITHIUM-ION

**1 AKUMULATOR
WIELE MOŻLIWOŚCI**



18V x2



6.0Ah 5.0Ah 4.0Ah
3.0Ah 2.0Ah 1.5Ah

LXT
LITHIUM-ION

ROZSZERZ SWOJĄ LINIĘ
NARZĘDZI LI-ION

Narzędzia akumulatorowe Li-ion

NARZĘDZIA AKUMULATOROWE Li-ion LXT / 18 V



DDF481Z / DDF481RTJ

Akum. wiertarko-wkrętarka 18 V 13 mm

Li-ion Ah 1.5 2.0 3.0 4.0 5.0 6.0

Praca na jednym naładowaniu akumulatora zwiększona o 20%

- 2-biegowa wiertarko-wkrętarka
- 21-stopniowa regulacja siły dokręcania + wiercenie
- Kompaktowe rozmiary - całkowita długość 205 mm
- Szybkomocujący uchwyt wiertarski
- Elementy przekładni wykonane z metalu dla zwiększonej żywotności
- Kontrola prędkości obrotowej spustem włącznika
- Wskaźnik poziomu naładowania akumulatora
- 2 diody LED oświetlające obszar roboczy z funkcją opóźnionego wygaszania
- **DDF481Z:** dostarczana bez walizki, akumulatorów i ładowarki
- **DDF481RTJ:** dostarczana w walizce systemowej MAKPAC z 2 akumulatorami BL1850B (18 V / 5,0 Ah) i ładowarką

Prędkość obr. na biegu jał.	1 bieg	0-550 obr./min
	2 bieg	0-2100 obr./min
Maks. średnica wiercenia	w stali	13 mm
	w drewnie	76 mm
Maks. moment obr. miękki / twardy		60 / 115 Nm
	Zakres mocowania	1,5-13 mm
Wymiary (długość całkowita)		205 mm
Waga		2,7-3,0 kg



zdj. DDF481Z

BL
MOTOR

XPT
EXTREME PROTECTION TECHNOLOGY

18V
LITHIUM-ION



DDF481RTJ

Dostarczone wyposażenie: Uchwyt do mocowania na pasku 346317-0; Uchwyt na końcówki wkrętakowe 452947-8*; Końcówka wkrętakowa nr 2 784637-8 (2 szt.); **Dodatkowo dla DDF481RTJ:** Walizka systemowa MAKPAC typ 2 821550-0; Wkład do walizki MAKPAC 837916-4; 2 akumulatory BL1850B (18 V / 5,0 Ah); Ładowarka DC18RC 195584-2

DDF458Z / DDF458RTJ

Akum. wiertarko-wkrętarka 18 V 13 mm

Li-ion Ah 1.5 2.0 3.0 4.0 5.0 6.0

4-biegowy silnik prądu stałego o zwiększonym momencie obrotowym

- 2-biegowa wiertarko-wkrętarka
- Aluminiowa obudowa przekładni
- Podzespoły przekładni wykonane z metalu
- Szybkomocujący uchwyt wiertarski pozwala na szybką wymianę osprzętu jedną ręką
- 3-stopniowy wskaźnik poziomu naładowania akumulatora
- 2 diody LED oświetlające obszar roboczy z funkcją opóźnionego wygaszania
- **DDF458Z:** dostarczana bez walizki, akumulatorów i ładowarki
- **DDF458RTJ:** dostarczana w walizce systemowej MAKPAC z 2 akumulatorami BL1850B (18 V / 5,0 Ah) i ładowarką

Prędkość obr. na biegu jał.	1 bieg	0-400 obr./min
	2 bieg	0-2000 obr./min
Maks. średnica wiercenia	w stali	13 mm
	w drewnie	76 mm
Maks. moment obr. miękki / twardy		58 / 91 Nm
Zakres mocowania		1,5-13 mm
Wymiary (długość całkowita)		225 mm
Waga		2,1-2,5 kg



zdj. DDF458Z

XPT
EXTREME PROTECTION TECHNOLOGY

18V
LITHIUM-ION



DDF458RTJ

DDF458RTJ

Dostarczone wyposażenie: Uchwyt boczny 123258-6; Szybkomocujący uchwyt wiertarski 13 mm 763248-2; Końcówka wkrętakowa nr 2 784637-8 (2szt.); Uchwyt do zawieszenia na pasku; Uchwyt na bity; **Dodatkowo dla DDF458RTJ:** Walizka systemowa MAKPAC typ 2 821550-0; Wkład do walizki MAKPAC 837916-4; 2 akumulatory BL1850B (18 V / 5,0 Ah); Ładowarka DC18RC 195584-2

DDF451Z / DDF451RTJ

Akum. wiertarko-wkrętarka 18 V 13 mm

Li-ion Ah 1.5 2.0 3.0 4.0 5.0 6.0

3-biegowa wiertarko-wkrętarka przeznaczona do najcięższych prac

- 4-biegowy silnik prądu stałego, lekki i kompaktowy
- 16-stopniowa regulacja momentu obrotowego + wiercenie
- Szybkomocujący uchwyt wiertarski
- Aluminiowa obudowa przekładni
- 2 diody LED z funkcją opóźnionego wygaszania
- **DDF451Z:** dostarczana bez walizki, akumulatorów i ładowarki
- **DDF451RTJ:** dostarczana w walizce systemowej MAKPAC z 2 akumulatorami BL1850B (18 V / 5,0 Ah) oraz ładowarką

Prędkość obr. na biegu jał.	1 bieg	0-300 obr./min
	2 bieg	0-600 obr./min
	3 bieg	0-1700 obr./min
Maks. średnica wiercenia	w stali	13 mm
	w drewnie	65 mm
Maks. moment obr. miękki / twardy		40 / 80 Nm
Zakres mocowania		1,5-13 mm
Wymiary (długość całkowita)		238 mm
Waga		2,3-2,6 kg



zdj. DDF451Z

18V
LITHIUM-ION

18V
LITHIUM-ION



DDF451RTJ

DDF451RTJ

Dostarczone wyposażenie: Uchwyt boczny 154835-2*; Uchwyt na końcówki wkrętakowe 452947-8*; Samozaciskowy uchwyt wiertarski 13 mm 763196-5; Końcówka wkrętakowa nr 2 784637-8 (2 szt.); Uchwyt do mocowania na pasku; **Dodatkowo dla DDF451RTJ:** Walizka systemowa MAKPAC typ 2 821550-0; Wkład do walizki MAKPAC 837916-4; 2 akumulatory BL1850B (18 V / 5,0 Ah); Ładowarka DC18RC 195584-2

DDF484Z / DDF484RFJ

Akum. wiertarko-wkrętarka 18 V 13 mm

Li-ion Ah 1.5 2.0 3.0 4.0 5.0 6.0

Silnik bezszczotkowy

- 2-biegowa wiertarko-wkrętarka akumulatorowa
- 21-stopniowa regulacja momentu obrotowego + wiercenie
- Aluminiowa obudowa przekładni
- Podzespoły przekładni wykonane z metalu
- Szybkomocujący uchwyt wiertarski
- 2 zintegrowane diody LED oświetlające obszar roboczy z funkcją opóźnionego wygaszania
- Ergonomiczny uchwyt pokryty miękką gumą dla lepszego komfortu pracy
- **DDF484Z:** dostarczana bez walizki, akumulatorów i ładowarki
- **DDF484RFJ:** dostarczana w walizce systemowej MAKPAC z 2 akumulatorami BL1830B (18 V / 3,0 Ah) i ładowarką

Prędkość obr. na biegu jał.	1 bieg	0-500 obr./min
	2 bieg	0-2000 obr./min
Maks. średnica wiercenia	w stali	13 mm
	w drewnie	38 mm
Maks. moment obr. miękki / twardy		30 / 54 Nm
Zakres mocowania		1,5-13 mm
Wymiary (długość całkowita)		172 mm
Waga		1,5-1,8 kg



zdj. DDF484Z

BL
MOTOR

XPT
EXTREME PROTECTION TECHNOLOGY

18V
LITHIUM-ION



DDF484RFJ

DDF484RFJ

Dostarczone wyposażenie: Uchwyt do mocowania na pasku 346317-0; Szybkomocujący uchwyt wiertarski 766027-7; Końcówka wkrętakowa nr 2 784637-8; **Dodatkowo dla DDF484RFJ:** Walizka systemowa MAKPAC typ 2 821550-0; Wkład do walizki MAKPAC 837916-4; 2 akumulatory BL1830B (18 V / 3,0 Ah); Ładowarka DC18RC 195584-2

DDF482Z / DDF482RFJ
Akum. wiertarko-wkrętarka 18 V 13 mm
Li-ion Ah 1.5 2.0 3.0 4.0 5.0 6.0

Technologia XPT

- 2-biegowa wiertarko-wkrętarka akumulatorowa
- 21-stopniowa regulacja momentu obrotowego + wiercenie
- Podzespoły przekładni wykonane z metalu
- Szybkomocujący uchwyt wiertarski
- 2 diody LED z funkcją opóźnionego wygaszania
- **DDF482Z**: dostarczana bez walizki, akumulatorów i ładowarki
- **DDF482RFJ**: dostarczana w walizce systemowej MAKPAC z 2 akumulatorami BL1830B (18 V / 3,0 Ah) oraz ładowarką

Prędkość obr. na biegu jał.	1 bieg	0-600 obr./min
	2 bieg	0-1900 obr./min
Maks. średnica wiercenia	w stali	13 mm
	w drewnie	38 mm
Maks. moment obr. miękkiej / twardej		36 / 62 Nm
	Zakres mocowania	1,5-13 mm
Wymiary (długość całkowita)		185 mm
Waga		1,5-1,8 kg



zdj. DDF482Z

XPT
EXTREME PROTECTION TECHNOLOGY

18V
LITHIUM-ION

DDF482RFJ

Dostarczone wyposażenie: Uchwyt do mocowania na pasku 346317-0; Końcówka wkrętakowa nr 2 784637-8; **Dodatkowo dla DDF482RFJ:** Walizka systemowa MAKPAC typ 2 821550-0; Wkład do walizki MAKPAC 837916-4; 2 akumulatory BL1830B (18 V / 3,0 Ah); Ładowarka DC18RC 195584-2

DDF485Z / DDF485RFJ
Akum. wiertarko-wkrętarka 18 V 13 mm
Li-ion Ah 1.5 2.0 3.0 4.0 5.0 6.0

Prędkość obrotowa oraz moment obrotowy zostały zwiększone w porównaniu do wcześniejszego modelu

- 2-biegowa akumulatorowa wiertarko-wkrętarka
- Regulacja prędkości obrotowej spustem włącznika
- 21-stopniowa regulacja momentu obrotowego + wiercenie
- Bardziej kompaktowa - w porównaniu z modelem DDF459 zmniejszona została długość całkowita
- Uchwyt samozaciskowy
- Ergonomiczny uchwyt pokryty elastomerem
- Podwójna dioda LED oświetlająca obszar roboczy z funkcją opóźnionego wygaszania
- **DDF485Z**: Dostarczana bez walizki, akumulatorów i ładowarki
- **DDF485RFJ**: Dostarczana w walizce systemowej MAKPAC z 2 akumulatorami BL1830B (18 V / 3,0 Ah) i ładowarką

Prędkość obr. na biegu jał.	1 bieg	0-500 obr./min
	2 bieg	0-1900 obr./min
Maks. średnica wiercenia	w stali	13 mm
	w drewnie	38 mm
Maks. moment obrotowy	miękkiej	27 Nm
	twardej	50 Nm
Zakres mocowania		1,5-13 mm
Wymiary (długość całkowita)		169 mm
Waga		1,4-1,7 kg



zdj. DDF485Z

BL MOTOR
XPT
EXTREME PROTECTION TECHNOLOGY

18V
LITHIUM-ION

DDF485RFJ

Dostarczone wyposażenie: Szybkomocujący uchwyt wiertarski 13 mm 766027-7; Uchwyt do zawieszenia na pasku 346317-0; Końcówka wkrętakowa nr 2 784637-8; **Dodatkowo dla DDF485RFJ:** Walizka systemowa MAKPAC typ 2 821550-0; Wkład do walizki MAKPAC 837916-4; 2 akumulatory BL1830B (18 V / 3,0 Ah); ładowarka DC18RC 195584-2

DDF453Z / DDF453RFE
Akum. wiertarko-wkrętarka 18 V 13 mm
Li-ion Ah 1.5 2.0 3.0 4.0 5.0 6.0

4-biegunowy silnik prądu stałego, lekki i kompaktowy

- 2-biegowa wiertarko-wkrętarka
- 16-stopniowa regulacja momentu obrotowego + wiercenie
- Szybkomocujący uchwyt wiertarski
- **DDF453Z**: dostarczana bez walizki, akumulatorów i ładowarki
- **DDF453RFE**: dostarczana w walizce z 2 akumulatorami BL1830B (18 V / 3,0 Ah) i ładowarką

Prędkość obr. na biegu jał.	1 bieg	0-400 obr./min
	2 bieg	0-1300 obr./min
Maks. średnica wiercenia	w stali	13 mm
	w drewnie	36 mm
Maks. moment obr. miękkiej / twardej		27 / 42 Nm
	Zakres mocowania	1,5-13 mm
Wymiary (długość całkowita)		214 mm
Waga		1,7-2,0 kg



zdj. DDF453Z

18V
LITHIUM-ION

DDF453RFE

Dostarczone wyposażenie: Końcówka wkrętakowa nr 2 784636-0; Szybkomocujący uchwyt wiertarski 13 mm 196306-3; **Dodatkowo dla DDF453RFE:** Walizka 158777-2; 2 akumulatory BL1830B (18 V / 3,0 Ah); ładowarka DC18RC 195584-2

Narzędzia akumulatorowe Li-ion

DDF483Z / DDF483RFJ

Akum. wiertarko-wkrętarka 18 V 13 mm

Li-ion Ah 1.5 2.0 3.0 4.0 5.0 6.0



zdj. DDF483Z



Silnik bezszczotkowy

- 2-biegowa wiertarko-wkrętarka
- 20-stopniowa regulacja momentu obrotowego + wiercenie
- Podzespoły przekładni wykonane z metalu
- Szybkomocujący uchwyt wiertarski
- 2 diody LED z funkcją opóźnionego wygaszania
- **DDF483Z**: dostarczana bez walizki, akumulatorów i ładowarki
- **DDF483RFJ**: dostarczana w walizce systemowej MAKPAC z 2 akumulatorami BL1830B (18 V / 3,0 Ah) oraz ładowarką



Dostarczone wyposażenie: Uchwyt do mocowania na pasku 346317-0; Szybkomocujący uchwyt wiertarski 766027-7; Końcówka wkrętakowa nr 2 784637-8; **Dodatkowo dla DDF483RFJ:** Walizka systemowa MAKPAC typ 2 821550-0; Wkład do walizki MAKPAC 837670-0; 2 akumulatory BL1830B (18 V / 3,0 Ah); Ładowarka DC18RC 195584-2

Prędkość obr. na biegu jał. 1 bieg	0-500 obr./min
2 bieg	0-1700 obr./min
Maks. średnica wiercenia w stali	13 mm
w drewnie	36 mm
Maks. moment obr. miękki / twardy	23 / 40 Nm
Zakres mocowania	1,5-13 mm
Wymiary (długość całkowita)	162 mm
Waga	1,2-1,6 kg

DDF083Z / DDF083RFE / DDF083RFJ

Akum. wiertarko-wkrętarka 18 V 13 mm

Li-ion Ah 1.5 2.0 3.0 4.0 5.0 6.0



zdj. DDF083Z



Niezwykle kompaktowa wiertarko-wkrętarka – długość całkowita to tylko 124 mm

- 2-biegowa wiertarko-wkrętarka
- 20-stopniowa regulacja momentu obrotowego + wiercenie
- Lekka – waga z akumulatorem BL1830B to tylko 1,3 kg
- 2 zintegrowane diody LED oświetlające obszar roboczy z funkcją opóźnionego wygaszania
- Zastosowanie sześciokątnej łopaty wymiarem 1/4" ułatwia wymianę osprzętu
- **DDF083Z**: dostarczana bez walizki, akumulatorów i ładowarki
- **DDF083RFE**: dostarczana w walizce z dwoma akumulatorami BL1830B (18 V / 3,0 Ah) i ładowarką
- **DDF083RFJ**: dostarczana w walizce systemowej MAKPAC z 2 akumulatorami BL1830B (18 V / 3,0 Ah) oraz ładowarką



Dostarczone wyposażenie: Uchwyt do mocowania na pasku 346317-0; Końcówka wkrętakowa PH2 784244-7; **Dodatkowo dla DDF083RFE:** Walizka z tworzywa 141856-3; 2 akumulatory BL1830B (18 V / 3,0 Ah); Ładowarka DC18RC 195584-2; **Dodatkowo dla DDF083RFJ:** Walizka systemowa MAKPAC typ 2 821550-0; Wkład do walizki MAKPAC 837670-0; 2 akumulatory BL1830B (18 V / 3,0 Ah); Ładowarka DC18RC 195584-2

Prędkość obr. na biegu jał. 1 bieg	0-500 obr./min
2 bieg	0-1700 obr./min
Maks. średnica wiercenia w stali	13 mm
w drewnie	36 mm
Maks. moment obr. miękki / twardy	23 / 40 Nm
Zakres mocowania	1,5-13 mm
Wymiary (długość całkowita)	124 mm
Waga	1,1-1,4 kg

Nr kat.	Prędkość obr./ na biegu jał. (1 bieg, 2 bieg)	ilość biegów	Regulacja momentu obr. (obr./min)	Maks. moment obr. miękki / twardy (Nm)	Długość całkowita (mm)	Waga (kg)	BL motor	XPT
DDF481	0-550 / 0-2.100	2	21	115 / 60	205	2,7- 3,0	●	●
DDF458	0-400 / 0-2.000	2	21	91 / 58	225	2,1- 2,5	●	●
DDF451	0-300 / 0-600 / 0-1.700	3	16	80 / 40	238	2,3- 2,6	●	●
DDF484	0-500 / 0-2.000	2	21	62 / 36	172	1,5- 1,8	●	●
DDF482	0-600 / 0-1.900	2	21	54 / 30	185	1,5- 1,8	●	●
DDF485	0-500 / 0-1.900	2	21	50 / 27	169	1,4- 1,7	●	●
DDF459	0-400 / 0-1.500	2	16	45 / 25	179	1,4- 1,7	●	●
DDF453	0-400 / 0-1.300	2	16	42 / 27	222	1,7- 2,0	●	●
DDF483	0-500 / 0-1.700	2	20	40 / 23	162	1,2- 1,6	●	●
DDF083	0-500 / 0-1.700	2	20	40 / 23	124	1,1- 1,4	●	●

DHP481Z / DHP481RTJ

Akum. wiertarko-wkrętarka udarowa 18 V 13 mm

Li-ion Ah 1.5 2.0 3.0 4.0 5.0 6.0



zdj. DHP481Z



Praca na jednym naładowaniu akumulatora zwiększona o 20%

- 2-biegowa wiertarko-wkrętarka udarowa
- 21-stopniowa regulacja momentu obrotowego + wiercenie + wiercenie z udarem
- Kompaktowe rozmiary – całkowita długość 205 mm
- Szybkomocujący uchwyt wiertarski pozwala na szybką wymianę osprzętu
- Elementy przekładni wykonane z metalu dla zwiększonej żywotności
- Kontrola prędkości obrotowej spustem włącznika
- Wskaźnik poziomu naładowania akumulatora
- **DHP481Z**: dostarczana bez walizki, akumulatorów i ładowarki
- **DHP481RTJ**: dostarczana w walizce systemowej MAKPAC z 2 akumulatorami BL1850B (18 V / 5,0 Ah) i ładowarką



Dostarczone wyposażenie: Rękojeść boczna kpl. 126413-8; Końcówka wkrętakowa nr 2 784637-8 (2 szt.); Uchwyt do mocowania na pasku 346317-0; Uchwyt na końcówki wkrętakowe 452947-8* **Dodatkowo dla DHP481RTJ:** Walizka systemowa MAKPAC typ 2 821550-0; Wkład do walizki MAKPAC 837916-4; 2 akumulatory BL1850B (18 V / 5,0 Ah); Ładowarka DC18RC 195584-2

Prędkość obr. na biegu jał. 1 bieg	0-550 obr./min
2 bieg	0-2100 obr./min
Čzest. udarów na biegu jał. 1 bieg	0-8250 /min
2 bieg	0-31500 /min
Maks. średnica wiercenia w stali	13 mm
w drewnie	76 mm
w betonie	16 mm
Maks. moment obr. miękki / twardy	60 / 115 Nm
Zakres mocowania	1,5-13 mm
Wymiary (długość całkowita)	205 mm
Waga	2,7-3,0 kg

DHP458Z / DHP458RTJ

Akum. wiertarko-wkrętarka udarowa 18 V 13 mm

Li-ion Ah 1.5 2.0 3.0 4.0 5.0 6.0



zdj. DHP458Z



4-bieg. silnik prądu stałego o zwiększonym momencie obrotowym

- 2-biegowa wiertarko-wkrętarka udarowa
- 21-stopniowa regulacja momentu obrotowego + wiercenie + wiercenie z udarem
- Aluminiowa obudowa przekładni
- Podzespoły przekładni wykonane z metalu
- 3-stopniowy wskaźnik poziomu naładowania akumulatora
- **DHP458Z**: dostarczana bez walizki, akumulatorów i ładowarki
- **DHP458RTJ**: dostarczana w walizce systemowej MAKPAC z 2 akumulatorami BL1850B (18 V / 5,0 Ah) i ładowarką



Dostarczone wyposażenie: Ogranicznik głębokości 122576-8; Uchwyt boczny 126131-8; Uchwyt do mocowania na pasku 346317-0; Uchwyt na końcówki wkrętakowe 452947-8*; Szybkomocujący uchwyt wiertarski 13 mm 763248-2; Końcówka wkrętakowa nr 2 **Dodatkowo dla DHP458RTJ:** Walizka systemowa MAKPAC typ 2 821550-0; Wkład do walizki MAKPAC 837863-9; 2 akumulatory BL1850B (18 V / 5,0 Ah); Ładowarka DC18RC 195584-2

Prędkość obr. na biegu jał. 1 bieg	0-400 obr./min
2 bieg	0-2000 obr./min
Čzest. udarów na biegu jał. 1 bieg	0-6000 /min
2 bieg	0-30000 /min
Maks. średnica wiercenia w stali	13 mm
w drewnie	76 mm
w betonie	16 mm
Maks. moment obr. miękki / twardy	58 / 91 Nm
Zakres mocowania	1,5-13 mm
Wymiary (długość całkowita)	225 mm
Waga	2,2-2,6 kg

DHP451Z / DHP451RTJ

zdj. DHP451Z



Akum. wiertarko-wkrętarka udarowa 18 V 13 mm

Doskonale dopasowana, ergonomiczna rękojeść pokryta powłoką antypoślizgową

- 3-biegowa wiertarko-wkrętarka udarowa
- 4-biegowy silnik prądu stałego, lekki i kompaktowy
- Aluminiowa obudowa przekładni
- 2 diody LED z funkcją opóźnionego wygaszania
- **DHP451Z:** dostarczana bez walizki, akumulatorów i ładowarki
- **DHP451RTJ:** dostarczana w walizce systemowej MAKPAC z 2 akumulatorami BL1850B (18 V / 5,0 Ah) i ładowarką



Dostarczone wyposażenie: Uchwyt boczny 154835-2; Ogranicznik głębokości 322223-3*; Uchwyt magnetyczny na bity 452947-8*; Samozaciskowy uchwyt wiertarki 13 mm 763196-5; Końcówka wkrętakowa nr 2 784637-8; **Dodatkowo dla DHP451RTJ:** Walizka systemowa MAKPAC typ 2 821550-0; Wkład do walizki MAKPAC 837816-4; 2 akumulatory BL1850B (18 V / 5,0 Ah); Ładowarka DC18RC 195584-2

Li-ion Ah 1.5 2.0 3.0 4.0 5.0 6.0

Prędkość obr. na biegu jał.	1 bieg	0-300 obr./min
	2 bieg	0-600 obr./min
	3 bieg	0-1700 obr./min
Częst. udarów na biegu jał.	1 bieg	0-4500 / min
	2 bieg	0-9000 / min
	3 bieg	0-25500 / min
Maks. średnica wiercenia	w stali	13 mm
	w drewnie	65 mm
	w betonie	16 mm
Maks. moment obr. miękkiej / twardej	40 / 80 Nm	
	Zakres mocowania	1,5-13 mm
Wymiary (długość całkowita)		250 mm
Waga		2,5-2,9 kg

DHP482Z / DHP482RFJ

zdj. DHP482Z



Akum. wiertarko-wkrętarka udarowa 18 V 13 mm

Technologia XPT

- 2-biegowa wiertarko-wkrętarka udarowa
- 21-stopniowa regulacja momentu obrotowego + wiercenie + wiercenie z udarem
- Podzespoły przekładni wykonane z metalu
- Szybkomocujący uchwyt wiertarski
- 2 diody LED oświetlające obszar roboczy z opóźnionym wygaszaniem
- **DHP482Z:** dostarczana bez walizki, akumulatorów i ładowarki
- **DHP482RFJ:** dostarczana w walizce systemowej MAKPAC z 2 akumulatorami BL1830B (18 V / 3,0 Ah) i ładowarką



Dostarczone wyposażenie: Uchwyt do mocowania na pasku 346317-0; Szybkomocujący uchwyt wiertarski 766027-7; Końcówka wkrętakowa nr 2 784637-8; **Dodatkowo dla DHP482RFJ:** Walizka systemowa MAKPAC typ 2 821550-0; Wkład do walizki MAKPAC 837916-4; 2 akumulatory BL1830B (18 V / 3,0 Ah); Ładowarka DC18RC 195584-2

Li-ion Ah 1.5 2.0 3.0 4.0 5.0 6.0

Prędkość obr. na biegu jał.	1 bieg	0-600 obr./min
	2 bieg	0-1900 obr./min
	Częst. udarów na biegu jał.	1 bieg
	2 bieg	0-28500 / min
Maks. średnica wiercenia	w stali	13 mm
	w drewnie	38 mm
	w betonie	13 mm
Maks. moment obr. miękkiej / twardej	36 / 62 Nm	
	Zakres mocowania	1,5-13 mm
Wymiary (długość całkowita)		198 mm
Waga		1,5-1,8 kg

DHP484Z / DHP484RFJ

zdj. DHP484Z



Akum. wiertarko-wkrętarka udarowa 18 V 13 mm

Kompaktowe rozmiary - całkowita długość 182 mm

- 2-biegowa wiertarko-wkrętarka udarowa
- Elementy przekładni wraz z obudową wykonane z metalu dla zwiększonej żywotności
- 2 diody LED z funkcją opóźnionego wygaszania
- **DHP484Z:** dostarczana bez walizki, akumulatorów i ładowarki
- **DHP484RFJ:** dostarczana w walizce systemowej MAKPAC z 2 akumulatorami BL1830B (18 V / 3,0 Ah) oraz ładowarką



Dostarczone wyposażenie: Szybkomocujący uchwyt wiertarski 13 mm 196311-0; Uchwyt do mocowania na pasku 346317-0; Końcówka wkrętakowa nr 2 784637-8; **Dodatkowo dla DHP484RFJ:** Walizka systemowa MAKPAC typ 2 821550-0; Wkład do walizki MAKPAC 837916-4; 2 akumulatory BL1830B (18 V / 3,0 Ah); Ładowarka DC18RC 195584-2

Li-ion Ah 1.5 2.0 3.0 4.0 5.0 6.0

Prędkość obr. na biegu jał.	1 bieg	0-500 obr./min
	2 bieg	0-2000 obr./min
	Częst. udarów na biegu jał.	1 bieg
	2 bieg	0-30000 / min
Maks. średnica wiercenia	w stali	13 mm
	w drewnie	38 mm
	w betonie	13 mm
Maks. moment obr. miękkiej / twardej	30 / 54 Nm	
	Zakres mocowania	1,5-13 mm
Wymiary (długość całkowita)		182 mm
Waga		1,6-1,9 kg

DHP485Z / DHP485RFJ

zdj. DHP485Z



Akum. wiertarko-wkrętarka udarowa 18 V 13 mm

Prędkość obrotowa oraz moment obrotowy zostały zwiększone w porównaniu do wcześniejszego modelu

- 2-biegowa akumulatorowa wiertarko-wkrętarka udarowa
- Regulacja prędkości obrotowej spustem włącznika
- 21-stopniowa regulacja momentu obrotowego + wiercenie + wiercenie z udarem
- Bardziej kompaktowa - w porównaniu modelem z DHP459 zmniejszona została długość całkowita
- Uchwyt samozaciskowy
- Ergonomiczny uchwyt pokryty elastomerem
- Podwójna dioda LED oświetlająca obszar roboczy z funkcją opóźnionego wygaszania
- **DHP485Z:** Dostarczana bez walizki, akumulatorów i ładowarki
- **DHP485RFJ:** Dostarczana w walizce systemowej MAKPAC z 2 akumulatorami BL1830B (18 V / 3,0 Ah) i ładowarką

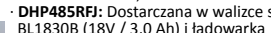

Dostarczone wyposażenie: Szybkomocujący uchwyt wiertarski 13 mm 766027-7; Uchwyt do zawieszania na pasku 346317-0; Końcówka wkrętakowa nr 2 784637-8; **Dodatkowo dla DHP485RFJ:** Walizka systemowa MAKPAC typ 2 821550-0; Wkład do walizki MAKPAC 837916-4; 2 akumulatory BL1830B (18 V / 3,0 Ah); Ładowarka DC18RC 195584-2

Li-ion Ah 1.5 2.0 3.0 4.0 5.0 6.0

Prędkość obr. na biegu jał.	1 bieg	0-500 obr./min
	2 bieg	0-1900 obr./min
	Częst. udarów na biegu jał.	1 bieg
	2 bieg	0-28500 / min
Maks. średnica wiercenia	w stali	13 mm
	w drewnie	38 mm
	w betonie	13 mm
Maks. moment obrotowy	miękkiej	27 Nm
	twardej	50 Nm
Zakres mocowania		1,5-13 mm
Wymiary (długość całkowita)		182 mm
Waga		1,5-1,8 kg



DHP459RFJ

Akum. wiertarko-wkrętarka udarowa 18 V 13 mm

Zredukowana dł. całkowita narzędzia dzięki zastosowaniu (BLDC) bezszczotkowego silnika prądu stałego

- 2-biegowa wiertarko-wkrętarka udarowa
- 16-stopniowa regulacja momentu obrotowego + wiercenie + wiercenie z udarem
- Zwiększona wydajność pracy na jednym naładowaniu akumulatora
- Podzespoły przekładni wykonane z metalu
- Szybkomocujący uchwyt wiertarski
- Dostarczana w walizce systemowej MAKPAC z 2 akumulatorami BL1830B (18 V / 3,0 Ah) i ładowarką



Dostarczone wyposażenie: Walizka systemowa MAKPAC typ 2 821550-0; Wkład do walizki MAKPAC 837916-4; 2 akumulatory BL1830B (18 V / 3,0 Ah); Ładowarka DC18RC 195584-2; Szybkomocujący uchwyt wiertarski 13 mm 763175-3; Końcówka wkrętakowa nr 2 784637-8

Li-ion Ah 1.5 2.0 3.0 4.0 5.0 6.0

Prędkość obr. na biegu jał.	1 bieg	0-400 obr./min
	2 bieg	0-1500 obr./min
	Częst. udarów na biegu jał.	1 bieg
	2 bieg	0-22500 / min
Maks. średnica wiercenia	w stali	13 mm
	w drewnie	38 mm
	w betonie	13 mm
Maks. moment obr. miękkiej / twardej	25 / 45 Nm	
	Zakres mocowania	1,5-13 mm
Wymiary (długość całkowita)		192 mm
Waga		1,5-1,8 kg

Narzędzia akumulatorowe Li-ion

DHP453SYEX

Akum. wiertarko-wkrętarka udar. z zestawem akcesoriów 18 V 13 mm

Li-ion Ah 1.5 2.0 3.0 4.0 5.0 6.0

Mechaniczna, 2-biegowa przekładnią planetarną

- 2-biegowa profesjonalna wiertarko-wkrętarka udarowa
- Szybkomocujący uchwyt wiertarski
- Dostarczana w walizce z zestawem akcesoriów (bity, wiertła, uchwyt magnetyczny, nasadki, wkrętak, miarka, nóż), 2 akumulatorami BL1815N (18 V / 1,5 Ah) i ładowarką

Dostarczone wyposażenie: Walizka 194686-1; 2 akumulatory BL1815N (18 V / 1,5 Ah) 632A54-1; Ładowarka DC18SD 194533-6; Szybkomocujący uchwyt wiertarski 13 mm 196306-3; Końcówka wkrętakowa nr 2 784636-0 oraz zestaw akcesoriów (bity, wiertła, uchwyt magnetyczny, nasadki, wkrętak, miarka, nóż)

Prędkość obr. na biegu jał.	1 bieg	0-400 obr./min
	2 bieg	0-1300 obr./min
Częst. udarów na biegu jał.	1 bieg	0-6000 /min
	2 bieg	0-19500 /min
Maks. średnica wiercenia	w stali	13 mm
	w drewnie	36 mm
	w betonie	13 mm
Maks. moment obr. miękki / twardy		27 / 42 Nm
Zakres mocowania		1,5-13 mm
Wymiary (długość całkowita)		232 mm
Waga		1,7-2,0 kg

DHP453Z / DHP453RFE

Akum. wiertarko-wkrętarka udarowa 18 V 13 mm

Li-ion Ah 1.5 2.0 3.0 4.0 5.0 6.0

zof. DHP453Z

4-biegunowy silnik prądu stałego, lekki i kompaktowy

- 2-biegowa profesjonalna wiertarko-wkrętarka udarowa
- Mechaniczna 2-biegowa przekładnia planetarna o dużej sile wiercenia
- 16-stopniowa regulacja momentu obrotowego + wiercenie + wiercenie z udarem
- Szybkomocujący uchwyt wiertarski
- 2 diody LED z opóźnionym wygaszaniem oświetlające obszar roboczy
- **DHP453Z:** dostarczana bez walizki, akumulatorów i ładowarki
- **DHP453RFE:** dostarczana w walizce z 2 akumulatorami BL1830B (18 V / 3,0 Ah) i ładowarką

Dostarczone wyposażenie: Szybkomocujący uchwyt wiertarski 13 mm 766004-9; Końcówka wkrętakowa nr 2 784636-0; **Dodatkowo dla DHP453RFE:** Walizka 158777-2; 2 akumulatory BL1830B (18 V / 3,0 Ah); Ładowarka DC18RC 195584-2

Prędkość obr. na biegu jał.	1 bieg	0-400 obr./min
	2 bieg	0-1300 obr./min
Częst. udarów na biegu jał.	1 bieg	0-6000 /min
	2 bieg	0-19500 /min
Maks. średnica wiercenia	w stali	13 mm
	w drewnie	36 mm
	w betonie	13 mm
Maks. moment obr. miękki / twardy		27 / 42 Nm
Zakres mocowania		1,5-13 mm
Wymiary (długość całkowita)		232 mm
Waga		1,7-2,0 kg

DHP483Z / DHP483RFJ

Akum. wiertarko-wkrętarka udarowa 18 V 13 mm

Li-ion Ah 1.5 2.0 3.0 4.0 5.0 6.0

zof. DHP483Z

Podzespoły przekładni wykonane z metalu

- 2-biegowa wiertarko-wkrętarka udarowa
- 20-stopniowa regulacja momentu obrotowego + wiercenie + wiercenie z udarem
- Szybkomocujący uchwyt wiertarski
- 2 diody LED z opóźnionym wygaszaniem oświetlające obszar roboczy
- **DHP483Z:** dostarczana bez walizki, akumulatorów i ładowarki
- **DHP483RFJ:** dostarczana w walizce systemowej MAKPAC z 2 akumulatorami BL1830B (18 V / 3,0 Ah) i ładowarką

Dostarczone wyposażenie: Uchwyt do mocowania na pasku 346317-0; Końcówka wkrętakowa nr 2 784637-8; Szybkomocujący uchwyt wiertarski 766027-7; **Dodatkowo dla DHP483RFJ:** Walizka systemowa MAKPAC typ 2 821550-0; Wkład do walizki MAKPAC 837916-4; 2 akumulatory BL1830B (18 V / 3,0 Ah); Ładowarka DC18RC 195584-2

Prędkość obr. na biegu jał.	1 bieg	0-500 obr./min
	2 bieg	0-1700 obr./min
Częst. udarów na biegu jał.	1 bieg	0-7500 /min
	2 bieg	0-25500 /min
Maks. średnica wiercenia	w stali	13 mm
	w drewnie	36 mm
	w murze	13 mm
Maks. moment obr. miękki / twardy		23 / 40 Nm
Zakres mocowania		1,5-13 mm
Wymiary (długość całkowita)		176 mm
Waga		1,3-1,6 kg

BL
MOTOR

XPT
EXTREME PROTECTION TECHNOLOGY

Nr kat.	Prędkość obr./na biegu jał. (1 bieg, 2 bieg)	ilość biegów	Regulacja momentu obr. (obr./min)	Maks. moment obr. miękki / twardy (Nm)	Długość całkowita (mm)	Waga (kg)	BL motor	XPT
DHP481	0-550 / 0-2.100	2	21	60 / 115	205	2.7- 3.0	●	●
DHP458	0-400 / 0-2.000	2	21	58 / 91	225	2.2- 2.6	●	●
DHP451	0-300 / 0-600 / 0-1.700	3	16	40 / 80	250	2.5- 2.9	●	●
DHP482	0-600 / 0-1.900	2	21	36 / 62	198	1.5- 1.8	●	●
DHP484	0-500 / 0-2.000	2	21	30 / 54	182	1.6- 1.9	●	●
DHP485	0-500 / 0-1.900	2	21	27 / 50	182	1.5- 1.8	●	●
DHP453	0-400 / 0-1.300	2	16	27 / 42	240	1.7- 2.0	●	●
DHP459	0-400 / 0-1.500	2	16	25 / 45	192	1.5- 1.8	●	●
DHP483	0-500 / 0-1.700	2	20	23 / 40	176	1.3- 1.6	●	●



DTD171Z / DTD171RTJ

Akumulatorowa wkrętarka udarowa

MakitaFolder produktowy na:
www.makita.pl

4 opcje asystenta wkręcania

+ 4 stopnie częstotliwości udarów w celu poprawienia efektywności pracy

Ulepszony uchwyt narzędzia

Zmiana łożyska z igiełkowego na kulkowe pozwoliło poprawić sztywność bitu w uchwycie narzędzia

+ 8 trybów wkręcania oraz funkcja pamięci do różnych zastosowań

Drewno

Wkręcanie długich wkrętów (0 – 1800 obr./min., 3800 uder./min.)



Urządzenie rozpoczyna wkręcanie śruby z niską prędkością obrotową. W momencie uruchomienia udaru, prędkość obrotowa wzrasta aż do uzyskania maksymalnej wartości

Nakrętki

Poluzowanie nakrętek (0 – 3600 obr./min., 3800 uder./min.)



Urządzenie zatrzymuje się w momencie poluzowania nakrętki - tryb dostępny jedynie dla lewych obrotów

T1 dla cienkiej blachy

Wkręcanie śrub samowierzących w cienki metal (np. metalowy stojak)



Urządzenie przerywa wkręcanie wkrótce po uruchomieniu udaru

T2 dla grubej blachy

Wkręcanie wkrętów samowierzących w grubą blachę



Tryb pomagający w zapobieganiu zrywaniu śrub oraz ich wyrybaniu



4 stopnie zmiany częstotliwości udarów



4 tryby asystenta

Bieg 4

(0-3600 obr./min., 0-3800 uderzeń/min.)

**Bieg 3**

(0-3200 obr./min., 0-3600 uderzeń/min.)

**Bieg 2**

(0-2100 obr./min., 0-2600 uderzeń/min.)

**Bieg 1**

(0-1100 obr./min., 0-1100 uderzeń/min.)

**Tryb A**
(Tryb Asystenta)

Funkcja szybkiej zmiany trybu

Dodatkowy przycisk do zmiany biegów

Wyposażone w funkcję pamięci trybu



Dwie zintegrowane diody LED

umieszczone po obu stronach uchwytu narzędzia z funkcją opóźnionego wygaszania

Poprawiają widoczność, redukując cień rzucany przez bit

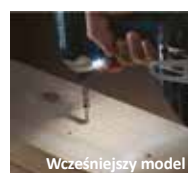

Wcześniejszy model



DTD171

Przycisk włączenia/wyłączenia oświetlenia LED

Maksymalny moment obrotowy

180 Nm**BL**
MOTOR

Wysoka moc oraz wysoka prędkość

DTD171Z / DTD171RTJ

Akum. wkrętarka udarowa 18 V 1/4"

Li-ion Ah 1.5 2.0 3.0 4.0 5.0 6.0

BL
MOTOR
XPT
EXTREME PROTECTION TECHNOLOGY

zdj. DTD171Z

4-stopniowy elektroniczny przełącznik prędkości obrotowej i częstotliwości udarów

- 4 opcje asystenta wkręcania:
- Tryb pracy „A” - w tym trybie narzędzie rozpoczyna wkręcanie z małą prędkością, a następnie włącza udar i zwiększa prędkość aż do uzyskania max. prędkości
- Tryb pracy „T” dla grubej blachy metalowej - specjalny tryb do optymalnego i szybkiego wkręcania śrub samowierzących
- Tryb pracy „T” dla cienkiej blachy - urządzenie zatrzymuje się automatycznie po wykonaniu 3 udarów
- Tryb śruby - przy obrotach wstecznych - zatrzymuje udar oraz obroty do tyłu w czasie 0,2 s od momentu wystarczającego poluzowania śruby lub nakrętki, podczas wykręcania - skok spustu włącznika potrzebny do osiągnięcia maksymalnej prędkości obrotowej zmniejszony został do 1/3
- Funkcja szybkiej zmiany trybu

• DTD171Z: dostarczana bez walizki, akumulatorów i ładowarki

• DTD171RTJ: dostarczana w walizce systemowej MAKPAC z 2 akumulatorami BL1850B (18 V / 5,0 Ah) i ładowarką



4 DTD171RTJ

Dostarczone wyposażenie: Uchwyt do mocowania na pasku 346317-0; Dodatkowo dla DTD171RTJ: Walizka systemowa MAKPAC typ 2 821550-0; Wkład do walizki MAKPAC 837670-0; 2 akumulatory BL1850B (18 V / 5,0 Ah); Ładowarka DC18RC 195584-2

Prędkość obr. na biegu jał.	1 bieg	0-1100 obr./min
	2 bieg	0-2100 obr./min
	3 bieg	0-3200 obr./min
	4 bieg	0-3600 obr./min
Częst. udarów na biegu jał.	1 bieg	0-1100/min
	2 bieg	0-2600/min
	3 bieg	0-3600/min
	4 bieg	0-3800/min
Śruby standardowe	M5-M16	
Śruby maszynowe	M4-M8	
Śruba o wys. wytrzymał. na rozciąganie	M5-M14	
Gwint zwykły	22-125 mm	
Maks. moment obrotowy	180 Nm	
Uchwyt narzędzia	Ø 1/4"	
Wymiary (długość całkowita)	116 mm	
Waga	1,2-1,6 kg	

Narzędzia akumulatorowe Li-ion

DTD170RTJ

Akum. wkrętarka udarowa 18 V 1/4"

Li-ion Ah 1.5 2.0 3.0 4.0 5.0 6.0

BL MOTOR
XPT
EXTREME PROTECTION TECHNOLOGY

18V LITHIUM-ION
Wysoki moment obrotowy - 175 Nm

- 4-biegowa wkrętarka udarowa
- Tryb pracy „T” - specjalny tryb do optymalnego i szybkiego wkręcania śrub samowiercących
- Tryb pracy „A” - w tym trybie narzędzie rozpoczyna wkręcanie z małą prędkością, a następnie włącza udar i zwiększa prędkość aż do uzyskania maks. prędkości
- Świecący w ciemności fluorescencyjny pierścień obudowy
- Wskaźnik poziomu naładowania akumulatora
- Dioda LED z funkcją opóźnionego wygaszania
- Dostarczana w walizce systemowej MAKPAC z 2 akumulatorami BL1850B (18 V / 5,0 Ah) oraz ładowarką DC18RC

Dostarczone wyposażenie: Uchwyt do mocowania na pasku 346317-0; Walizka systemowa MAKPAC typ 2 821550-0; Wkład do walizki MAKPAC 837670-0; 2 akumulatory BL1850B (18 V / 5,0 Ah); Ładowarka DC18RC 195584-2

Prędkość obr. na biegu jał.	1 bieg	0-1100 obr./min
	2 bieg	0-2100 obr./min
	3 bieg	0-3200 obr./min
	4 bieg	0-3600 obr./min
Tryb „T”	0-3600 obr./min	
Częst. udarów na biegu jał.	1 bieg	0-1100 /min
	2 bieg	0-2600 /min
	3 bieg	0-3600 /min
	4 bieg	0-3800 /min
Tryb „T”	0-2600 /min	
Maks. moment obrotowy	175 Nm	
Śruby standardowe / maszynowe	M5-M16 / M4-M8	
Śruby o wys. wytrzyma. na rozciąganie	M5-M14	
Gwint zwykły	22-125 mm	
Uchwyt narzędziowy	Ø 1/4"	
Wymiary (długość całkowita)	119 mm	
Waga	1,2-1,5 kg	

DTD154Z / DTD154RTJ

Akum. wkrętarka udarowa 18 V 1/4"

Li-ion Ah 1.5 2.0 3.0 4.0 5.0 6.0

BL MOTOR
XPT
EXTREME PROTECTION TECHNOLOGY

18V LITHIUM-ION

zof. DTD154Z

Wysoki moment obrotowy - 175 Nm

- 3-biegowa wkrętarka udarowa
- Tryb pracy „T” - specjalny tryb do optymalnego i szybkiego wkręcania śrub samowiercących
- Aluminiowa obudowa przekładni
- Podwójna dioda LED oświetlająca obszar roboczy z funkcją opóźnionego wygaszania
- DTD154Z:** dostarczana bez walizki, akumulatorów i ładowarki
- DTD154RTJ:** dostarczana w walizce systemowej MAKPAC z 2 akumulatorami BL1850B (18 V / 5,0 Ah) i ładowarką DC18RC



DTD154RTJ

Dostarczone wyposażenie: Uchwyt do mocowania na pasku 346317-0; **Dodatkowo dla DTD154RTJ:** Walizka systemowa MAKPAC typ 2 821550-0; Wkład do walizki MAKPAC 837670-0; 2 akumulatory BL1850B (18 V / 5,0 Ah); Ładowarka DC18RC 195584-2

Prędkość obr. na biegu jał.	1 bieg	0-1100 obr./min
	2 bieg	0-2100 obr./min
	3 bieg	0-3600 obr./min
Tryb „T”	0-3600 obr./min	
Częst. udarów na biegu jał.	1 bieg	0-1100/min
	2 bieg	0-2600/min
	3 bieg	0-3800/min
Tryb „T”	0-2600/min	
Maks. moment obrotowy	175 Nm	
Śruby standardowe	M5-M16	
Śruby maszynowe	M4-M8	
Śruby o wys. wytrzyma. na rozciąganie	M5-M14	
Gwint zwykły	22-125 mm	
Uchwyt narzędziowy	Ø 1/4"	
Wymiary (długość całkowita)	117 mm	
Waga	1,2-1,5 kg	

DTD153Z / DTD153RFJ

Akum. wkrętarka udarowa 18 V 1/4"

Li-ion Ah 1.5 2.0 3.0 4.0 5.0 6.0

BL MOTOR
XPT
EXTREME PROTECTION TECHNOLOGY

18V LITHIUM-ION

zof. DTD153Z

Wysoki moment obrotowy - 170 Nm

- 2 diody LED z funkcją opóźnionego wygaszania
- DTD153Z:** dostarczana bez walizki, akumulatorów i ładowarki
- DTD153RFJ:** dostarczana w walizce systemowej MAKPAC z 2 akumulatorami BL1830B (18 V / 3,0 Ah) oraz ładowarką DC18RC



DTD153RFJ

Dostarczone wyposażenie: Uchwyt do mocowania na pasku 346317-0; **Dodatkowo dla DTD153RFJ:** Walizka systemowa MAKPAC typ 2 821550-0; Wkład do walizki MAKPAC 837670-0; 2 akumulatory BL1830B (18 V / 3,0 Ah); Ładowarka DC18RC 195584-2

Prędkość obr. na biegu jałowym	0-3400 obr./min	
Częst. udarów na biegu jałowym	0-3600/min	
Maks. moment obrotowy	170 Nm	
Śruby standardowe	M5-M16	
Śruby maszynowe	M4-M8	
Śruby o wys. wytrzyma. na rozciąganie	M5-M14	
Gwint zwykły	22-125 mm	
Uchwyt narzędziowy	Ø 1/4"	
Wymiary (długość całkowita)	126 mm	
Waga	1,3-1,6 kg	

DTD156Z / DTD156RTJ

Akum. wkrętarka udarowa 18 V 1/4"

Li-ion Ah 1.5 2.0 3.0 4.0 5.0 6.0

Nowość!

XPT
EXTREME PROTECTION TECHNOLOGY

18V LITHIUM-ION

zof. DTD156Z

Mocny, kompaktowy oraz lekki silnik 4-biegunowy

- Kompaktowa - długość całkowita wynosi 143 mm
- Regulacja prędkości obrotowej oraz częstotliwości udarów spustem włącznika
- Aluminiowa obudowa przekładni poprawiająca jej żywotność
- Maksymalny moment obrotowy - 155 Nm
- Ergonomicznie zaprojektowana rękojeść pokryta elastomerem
- Dość dobrze narzędzie do skręcania wszelkich konstrukcji drewnianych jak i lekkich metalowych.
- Dla budowlanców, instalatorów, elektryków i mechaników.
- Dioda led oświetlająca obszar roboczy z funkcją opóźnionego wygaszania
- DTD156Z:** dostarczana bez walizki, akumulatorów i ładowarki
- DTD156RTJ:** dostarczana w walizce systemowej MAKPAC z 2 akumulatorami BL1850B (18 V / 5,0 Ah) i ładowarką DC18RC



DTD156RTJ

Dostarczone wyposażenie: Uchwyt do mocowania na pasku 346317-0; **Dodatkowo dla DTD156RTJ:** Walizka systemowa MAKPAC typ 2 821550-0; Wkład do walizki MAKPAC 837670-0; 2 akumulatory BL1850B (18 V / 5,0 Ah); Ładowarka DC18RC 195584-2

Prędkość obr. na biegu jałowym	0-2500 obr./min	
Częst. udarów na biegu jałowym	0-3000/min	
Maks. moment obrotowy	155 Nm	
Śruby standardowe	M5-M14	
Śruby maszynowe	M4-M8	
Śruby o wys. wytrzyma. na rozciąganie	M5-M12	
Gwint zwykły	22-125 Nm	
Uchwyt narzędziowy	Ø 1/4"	
Wymiary (długość całkowita)	143 mm	
Waga	1,3-1,6 kg	



DTD155Z / DTD155RFJ
Akum. wkrętarka udarowa 18 V 1/4"
Li-ion Ah 1.5 2.0 3.0 4.0 5.0 6.0

2-biegowa wkrętarka udarowa z elektronicznym przełącznikiem prędkości obrotowej

- Tryb pracy „A” - w tym trybie narzędzie rozpoczyna wkręcanie z małą prędkością, a następnie włącza uder i zwiększa prędkość aż do uzyskania maksymalnej prędkości
- Ergonomicznie zaprojektowana rękojeść pokryta antypoślizgowym elastomerem
- 2 zintegrowane diody LED oświetlające obszar roboczy z funkcją opóźnionego wygaszania
- DTD155Z:** dostarczana bez walizki, akumulatorów i ładowarki
- DTD155RFJ:** dostarczana w walizce systemowej MAKPAC z 2 akumulatorami BL1830B (18 V / 3,0 Ah) i ładowarką DC18RC

Prędkość obr. na biegu jał.	1 bieg	0-1300 obr./min
	2 bieg	0-3000 obr./min
Čzęst. uderów na biegu jał.	1 bieg	0-1600 /min
	2 bieg	0-3900 /min
Maks. moment obrotowy		140 Nm
Śruby standardowe		M5-M14
Śruby maszynowe		M4-M8
Śruby o wys. wytrzyma. na rozciąganie		M5-M12
Gwint zwykły		22-90 mm
Uchwyt narzędziowy		Ø 1/4"
Wymiary (długość całkowita)		135 mm
Waga		1,2-1,5 kg



Dostarczone wyposażenie: Uchwyt do mocowania na pasku 346317-0; **Dodatkowo dla DTD155RFJ:** Walizka systemowa MAKPAC typ 2 821550-0; Wkład do walizki MAKPAC 837670-0; 2 akumulatory BL1830B (18 V / 3,0 Ah); Ładowarka DC18RC 195584-2

DTP141RTJ
Akum. wkrętarko-wkrętarka udarowa 18 V 1/4"
Li-ion Ah 1.5 2.0 3.0 4.0 5.0 6.0

4 funkcje w jednym narzędziu: wiercenie (2 biegi), wkręcanie (2 biegi), wiercenie udarowe (2 biegi), wkręcanie udarowe (3 biegi)

- 9-stopniowa regulacja sprzęgła oraz 3 prędk. wkręcania udarowego
- Zastosowanie sprzęgła elektronicznego zapewnia zwiększony zakres momentu obr. od 0,7 do 12 Nm dla szerszej gamy zastosowań
- Zwiększona wydajność wiercenia w drewnie na wysokich obrotach
- Zwiększona trwałość mechanizmu zmiany trybu pracy - zmiana trybu pracy za pomocą pierścienia
- Dostarczana w walizce systemowej MAKPAC z 2 akumulatorami BL1850B (18 V / 5,0 Ah) i ładowarką DC18RC

Prędkość obr. na biegu jał.		
wiercenie	1 bieg	0-700 obr./min
	2 bieg	0-2700 obr./min
wkręcanie	1 bieg	0-1300 obr./min
	2 bieg	0-2200 obr./min
	3 bieg	0-2700 obr./min
Čzęst. uderów na biegu jał.		
wiercenie	1 bieg	0-8400 /min
	2 bieg	0-32400 /min
wkręcanie	1 bieg	0-1200 /min
	2 bieg	0-2400 /min
	3 bieg	0-3200 /min
Maks. średnica wiercenia		10 mm
	w drewnie / betonie	21 / 8 mm
Maks. moment obr. wiercenie / wkręcanie		22 / 150 Nm
Uchwyt narzędziowy		Ø 1/4"
Wymiary (długość całkowita)		171 mm
Waga		1,5-1,9 kg



Dostarczone wyposażenie: Walizka systemowa MAKPAC typ 2 821550-0; Wkład do walizki MAKPAC 837670-0; 2 akumulatory BL1850B (18 V / 5,0 Ah); Ładowarka DC18RC 195584-2; Uchwyt do mocowania na pasku 346317-0

DTS141Z / DTS141RTJ1
Akum. wkrętarka impulsowa 18 V 1/4"
Li-ion Ah 1.5 2.0 3.0 4.0 5.0 6.0

Impulsowa wkrętarka akumulatorowa z elektronicznym przełącznikiem prędkości obrotowej i częstotliwości uderu - 3 tryby + tryb „T”

- Niezwykle kompaktowa - długość całkowita 136 mm
- Tryb pracy „T” - specjalny tryb do optymalnego szybkiego wkręcania śrub samowiercących
- Niski poziom hałasu - 77 dB(A) dzięki zastosowaniu nowej jednostki olejowej jako mechanizmu uder.
- 2 udary na 1 obrót zapobiegają łatwemu wysunięciu się bitu z uchwytu
- Łatwe umieszczanie bitu w uchwycie
- Świecą w ciemności fluorescencyjny pierścień obudowy
- Ergonomicznie zaprojektowana rękojeść
- Diody LED oświetlające obszar roboczy z funkcją opóźnionego wygaszania
- Wskaźnik naładowania akumulatora

Prędkość obr. na biegu jał.	1 bieg	0-1200 obr./min
	2 bieg	0-2000 obr./min
	3 bieg	0-3200 obr./min
	Tryb „T”	0-3200 obr./min
Čzęst. uderów na biegu jał.	1 bieg	0-1400 /min
	2 bieg	0-2200 /min
	3 bieg	0-2700 /min
	Tryb „T”	0-1400 /min
Maks. moment obrotowy		40 Nm
Śruby standardowe		M5-M8
Śruby maszynowe		M4-M8
Śruby o wys. wytrzyma. na rozciąganie		M5-M6
Gwint zwykły		22-125 mm
Uchwyt narzędzia		Ø 1/4"
Wymiary (długość całkowita)		136 mm
Waga		1,3-1,6 kg

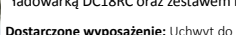

DTS141Z: dostarczana bez walizki, akumulatorów i ładowarki
DTS141RTJ1: dostarczana w walizce syst. MAKPAC z 2 akum. BL1850B (18 V / 5,0 Ah), ładowarką DC18RC oraz zestawem końcówek wkręt. skrętnych i nasadek IMPACT GOLD
Dostarczone wyposażenie: Uchwyt do mocowania na pasku 346317-0; **Dodatkowo dla DTS141RTJ1:** Walizka systemowa MAKPAC typ 2 821550-0; Wkład do walizki MAKPAC 837670-0; 2 akumulatory BL1850B (18 V / 5,0 Ah); ładowarka DC18RC 195584-2; Zestaw końcówek wkręt. skrętnych i nasadek IMPACT GOLD



Nr kat.	Prędkość obr./ na biegu jał. (1 bieg, 2 bieg)	Ustawienia prędkości	Maks. moment obr. (Nm)	Długość całkowita (mm)	Waga (kg)	XPT	BL motor
Akum. wkrętarka udarowa							
DTD171	0-1.100 / 0-2.100 / 0-3.200 / 0-3.600	4	180	116	1,2 - 1,6	●	●
DTD170	0-1.100 / 0-2.100 / 0-3.200 / 0-3.600	4	175	117	1,2 - 1,5	●	●
DTD154	0-1.100 / 0-2.100 / 0-3.600	3	175	117	1,3 - 1,6	●	●
DTD153	0-3.400	-	170	126	1,3 - 1,6	●	●
DTD152	0-2.900	-	165	137	1,3 - 1,6	●	
DTD156	0-2.500	-	155	143	1,3 - 1,6		
DTD155	0-1.300 / 0-3.000	2	140	135	1,2 - 1,5	●	●
Akum. wkrętarka udarowa							
DTP141RTJ	0-1.300 / 0-2.200 / 0-2.700	3	150	171	1,5 - 1,9		●
Akum. wkrętarka udarowa							
DTS141Z / DTS141RTJ1	0-1.200 / 0-2.000 / 0-3.200	3	40	136	1,3 - 1,6	●	●

Narzędzia akumulatorowe Li-ion

DTW1001Z / DTW1001RTJ

Akum. klucz udarowy 18 V 3/4"

Li-ion Ah 1.5 2.0 3.0 4.0 5.0 6.0

Duży moment obrotowy - 1050 Nm

- Regulacja prędkości obrotowej spustem włącznika
- Nowy mechanizm udarowy
- Moment obrotowy taki sam przy prawych, jak i lewych obrotach
- Kompaktowa budowa daje lepszą kontrolę i możliwość manewru
- Ergonomicznie zaprojektowana rękojeść daje większą kontrolę i komfort pracy
- Dioda LED oświetlająca obszar roboczy z funkcją opóźnionego wygaszania
- DTW1001Z:** dostarczany bez walizki, akumulatorów i ładowarki
- DTW1001RTJ:** dostarczany w walizce systemowej MAKPAC z 2 akumulatorami BL1850B (18 V / 5,0 Ah) i ładowarką DC18RC



zdj.: DTW1001Z

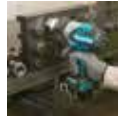

DTW1001RTJ

Dostarczone wyposażenie: Uchwyt do mocowania na pasku 346949-3; **Dodatkowo dla DTW1001RTJ:** Walizka systemowa MAKPAC typ 3 821551-8; Wkład do walizki MAKPAC 837645-9; 2 akumulatory BL1850B (18 V / 5,0 Ah); ładowarka DC18RC 195584-2

BL
MOTOR

18V
LITHIUM-ION

DTW1002Z / DTW1002RTJ

Akum. klucz udarowy 18 V 1/2"

Li-ion Ah 1.5 2.0 3.0 4.0 5.0 6.0

Duży moment obrotowy - 1000 Nm

- Regulacja prędkości obrotowej spustem włącznika
- Nowy mechanizm udarowy
- Moment obrotowy taki sam przy prawych jak i lewych obrotach
- Kompaktowa budowa daje lepszą kontrolę i możliwość manewru
- Ergonomicznie zaprojektowana rękojeść daje większą kontrolę i komfort pracy
- Dioda LED oświetlająca obszar roboczy z funkcją opóźnionego wygaszania
- DTW1002Z:** dostarczany bez walizki, akumulatorów i ładowarki
- DTW1002RTJ:** dostarczany w walizce systemowej MAKPAC z 2 akumulatorami BL1850B (18 V / 5,0 Ah) i ładowarką DC18RC



zdj.: DTW1002Z



DTW1002RTJ

Dostarczone wyposażenie: Uchwyt do mocowania na pasku 346949-3; **Dodatkowo dla DTW1001RTJ:** Walizka systemowa MAKPAC typ 3 821551-8; Wkład do walizki MAKPAC 837645-9; 2 akumulatory BL1850B (18 V / 5,0 Ah); ładowarka DC18RC 195584-2

BL
MOTOR

18V
LITHIUM-ION

DTW450Z / DTW450RTJ

Akum. klucz udarowy 18 V 1/2"

Li-ion Ah 1.5 2.0 3.0 4.0 5.0 6.0

Kompaktowa budowa daje lepszą kontrolę i możliwość manewru

- Moment obrotowy taki sam przy prawych jak i lewych obrotach
- Duży zderzak chroni materiał przed zadrapaniem
- Ergonomicznie zaprojektowana rękojeść daje większą kontrolę i komfort pracy
- Duży przycisk włącznika
- Nie współpracuje z akumulatorem BL1815 (18 V / 1,3 Ah)
- DTW450Z:** dostarczany bez walizki, akumulatorów i ładowarki
- DTW450RTJ:** dostarczany w walizce systemowej MAKPAC z 2 akumulatorami BL1850B (18 V / 5,0 Ah) i ładowarką DC18RC



zdj.: DTW450Z



DTW450RTJ

Dostarczone wyposażenie: Uchwyt do mocowania na pasku 345736-7; **Dodatkowo dla DTW450RTJ:** Walizka systemowa MAKPAC typ 3 821551-8; Wkład do walizki MAKPAC 837645-9; 2 akumulatory BL1850B (18 V / 5,0 Ah); ładowarka DC18RC 195584-2

18V
LITHIUM-ION

DTW300Z / DTW300RTJ

Akum. klucz udarowy 18 V 1/2"

Li-ion Ah 1.5 2.0 3.0 4.0 5.0 6.0

Nowość!
Kompaktowy - długość całkowita tylko 144 mm zapewnia doskonałą manewrowość

- Możliwość ustawienia jednego z 3 trybów automatycznego zatrzymania urządzenia dostępne zarówno przy prawych jak i lewych obrotach
- 4-stopniowa elektroniczna kontrola prędkości obrotowej oraz częstotliwości udarów dostępna zarówno dla prawych jak i lewych obrotów
- Płynna regulacja prędkości obrotowej spustem włącznika
- Funkcja pełnej prędkości obrotowej uruchamiana za pomocą przycisku
- W trybie pełnej prędkości obrotowej skrócono zostaje skok spustu włącznika zapewniając szybsze osiągnięcie pełnej prędkości obrotowej ograniczając zmęczenie dłoni użytkownika
- Maksymalny moment obrotowy - 330 Nm
- Ergonomicznie zaprojektowany uchwyt pokryty elastomerem
- Uchwyt narzędziowy kwadratowy 1/2" z zabezpieczeniem przed zsuwaniem się nasadek w postaci pierścienia C



zdj.: DTW300Z

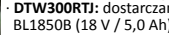

DTW300RTJ

Dostarczone wyposażenie: Uchwyt do mocowania na pasku 346317-0; **Dodatkowo dla DTW300RTJ:** Walizka systemowa MAKPAC typ 2 821550-0; Wkład do walizki MAKPAC; 2 akumulatory BL1850B (18 V / 5,0 Ah); ładowarka DC18RC 195584-2

BL
MOTOR

XPT
EXTREME PROTECTION TECHNOLOGY

18V
LITHIUM-ION

DTW300RTJ

DTW301Z / DTW301RTJ

Akum. klucz udarowy 18 V 1/2"

Li-ion Ah 1.5 2.0 3.0 4.0 5.0 6.0

Nowość!
Kompaktowy - długość całkowita tylko 144 mm zapewnia doskonałą manewrowość

- Możliwość ustawienia jednego z 3 trybów automatycznego zatrzymania urządzenia dostępne zarówno przy prawych jak i lewych obrotach
- 4-stopniowa elektroniczna kontrola prędkości obrotowej oraz częstotliwości udarów dostępna zarówno dla prawych jak i lewych obrotów
- Płynna regulacja prędkości obrotowej spustem włącznika
- Funkcja pełnej prędkości obrotowej uruchamiana za pomocą przycisku
- W trybie pełnej prędkości obrotowej skrócono zostaje skok spustu włącznika zapewniając szybsze osiągnięcie pełnej prędkości obrotowej ograniczając zmęczenie dłoni użytkownika
- Maksymalny moment obrotowy - 330 Nm
- Ergonomicznie zaprojektowany uchwyt pokryty elastomerem
- Uchwyt narzędziowy kwadratowy 1/2" z zabezpieczeniem przed zsuwaniem się nasadek w postaci kołka



zdj.: DTW301Z

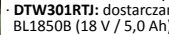

DTW301RTJ

Dostarczone wyposażenie: Uchwyt do mocowania na pasku 346317-0; **Dodatkowo dla DTW301RTJ:** Walizka systemowa MAKPAC typ 2 821550-0; Wkład do walizki MAKPAC; 2 akumulatory BL1850B (18 V / 5,0 Ah); ładowarka DC18RC 195584-2

BL
MOTOR

XPT
EXTREME PROTECTION TECHNOLOGY

18V
LITHIUM-ION

DTW301RTJ

DTW285Z / DTW285RTJ

Akum. klucz udarowy 18 V 1/2"

Li-ion Ah 1.5 2.0 3.0 4.0 5.0 6.0

- Kompaktowa - długość całkowita tylko 147 mm zapewnia doskonałą manewrowalność**
- Tryb automatycznego zatrzymania obrotów wstecznych – zatrzymuje uderzenie oraz obrót do tyłu w czasie 0,2 s od momentu wystarczającego poluzowania śruby lub nakrętki
 - Fluorescencyjny pierścień obudowy
 - 3-stopniowa elektroniczna kontrola częstotliwości uderzeń
 - Duży moment obrotowy 280 Nm
 - Dioda LED oświetlająca obszar roboczy z funkcją opóźnionego wygaszania
 - DTW285Z:** dostarczany bez walizki, akumulatorów i ładowarki
 - DTW285RTJ:** dostarczany w walizce systemowej MAKPAC z 2 akumulatorami BL1850B (18 V / 5,0 Ah) i ładowarką DC18RC

Prędkość obr. na biegu jał.	1 bieg	0-1600 obr./min
	2 bieg	0-2100 obr./min
	3 bieg	0-2800 obr./min
Częst. uderzeń na biegu jał.	1 bieg	0-1800/min
	2 bieg	0-2600/min
	3 bieg	0-3500/min
Maks. moment obrotowy		280 Nm
Moment zrywający		400 Nm
Śruby standardowe		M10-M20
Śruby o wys. wytrzymał. na rozciąganie		M10-M16
Uchwyt narzędziowy		■ 1/2"
Wymiary (długość całkowita)		147 mm
Waga		1,5-1,8 kg



zdj. DTW285Z



DTW285RTJ



Dostarczone wyposażenie: Uchwyt do mocowania na pasku; **Dodatkowo dla DTW285RTJ:** Walizka systemowa MAKPAC typ 2 821550-0; Wkład do walizki MAKPAC 837670-0; 2 akumulatory BL1850B (18 V / 5,0 Ah); Ładowarka DC18RC 195584-2

DTW251Z / DTW251RTJ

Akum. klucz udarowy 18 V 1/2"

Li-ion Ah 1.5 2.0 3.0 4.0 5.0 6.0

- Wysoki stosunek momentu obrotowego do ciężaru (230 Nm / 1,5 kg)**
- Kompaktowa budowa daje lepszą kontrolę i możliwość manewru
 - Mocny, kompaktowy oraz lekki silnik 4-biegowy
 - Dioda LED oświetlająca obszar roboczy z funkcją opóźnionego wygaszania
 - DTW251Z:** dostarczany bez walizki, akumulatorów i ładowarki
 - DTW251RTJ:** dostarczany w walizce systemowej MAKPAC z 2 akumulatorami BL1850B (18 V / 5,0 Ah) i ładowarką DC18RC

Prędkość obr. na biegu jał.		0-2100 obr./min
Częst. uderzeń na biegu jał.		0-3200/min
Maks. moment obrotowy		230 Nm
Moment zrywający		370 Nm
Śruby standardowe		M10-M16
Śruby o wys. wytrzymał. na rozciąganie		M10-M14
Uchwyt narzędziowy		■ 1/2"
Wymiary (długość całkowita)		165 mm
Waga		1,5-1,8 kg



zdj. DTW251Z



DTW251RTJ



Dostarczone wyposażenie: Uchwyt do mocowania na pasku 346317-0; **Dodatkowo dla DTW251RTJ:** Walizka systemowa MAKPAC typ 2 821550-0; Wkład do walizki MAKPAC 837670-0; 2 akumulatory BL1850B (18 V / 5,0 Ah); Ładowarka DC18RC 195584-2



Narzędzia akumulatorowe Li-ion

DTW180Z / DTW180RFJ / DTW180RTJ



zob. DTW180Z

Akum. klucz udarowy 18 V 3/8"

Idealny do szybkiego wkręcania np. podczas pracy przy konstrukcjach stalowych, na budowie i w warsztatach samochodowych itd.

- Kompaktowy - długość całkowita tylko 144 mm zapewnia doskonałą manewrowalność
- Tryb automatycznego zatrzymania obrotów wstecznych - zatrzymuje udar oraz obroty do tyłu w czasie 0,2 s od momentu wystarczającego poluzowania śruby lub nakrętki
- Aluminiowa obudowa przekładni poprawiająca jej żywotność
- 2-stopniowa elektroniczna kontrola częstotliwości udarów
- Maksymalny moment obrotowy - 180 Nm
- Dwie zintegrowane diody LED oświetlające obszar roboczy z funkcją opóźnionego wygaszania
- **DTW180Z:** dostarczany bez walizki, akumulatorów i ładowarki
- **DTW180RFJ:** dostarczany w walizce systemowej MAKPAC z 2 akumulatorami BL1830B (18 V / 3,0 Ah) i ładowarką DC18RC
- **DTW180RTJ:** dostarczany w walizce systemowej MAKPAC z 2 akum. BL1850B (18 V / 5,0 Ah) i ładowarką DC18RC



DTW180RFJ, DTW180RTJ

Dostarczone wyposażenie: Uchwyt do mocowania na pasku 346317-0; **Dodatkowo dla DTW180RFJ i DTW180RTJ:** Walizka systemowa MAKPAC typ 2 821550-0; Wkład do walizki MAKPAC 837670-0; Ładowarka DC18RC 195584-2; 2 akumulatory: dla DTW180RFJ - BL1830B (18 V / 3,0 Ah); dla DTW180RTJ - BL1850B (18 V / 5,0 Ah)

Li-ion Ah 1.5 2.0 3.0 4.0 5.0 6.0

Prędkość obr. na biegu jał.	1 bieg	0-1300 obr./min
	2 bieg	0-2400 obr./min
Čzest. udarów na biegu jał.	1 bieg	0-2000/min
	2 bieg	0-3600/min
Maks. moment obrotowy	miękki / twardy	65 / 180 Nm
Moment zrywający		310 Nm
Śruby standardowe		M8-M16
Śruby o wysokiej wytrzymałości na rozciąganie		M6-M12
Uchwyt narzędzia		■ 3/8"
Wymiary (długość całkowita)		144 mm
Waga		1,2-1,5 kg

DTW181Z / DTW181RTJ



zob. DTW181Z

Akum. klucz udarowy 18 V 1/2"

Mocny, kompaktowy oraz lekki silnik 4-biegowy

- Tryb automatycznego zatrzymania obrotów wstecznych - zatrzymuje udar oraz obroty do tyłu w czasie 0,2 s od momentu wystarczającego poluzowania śruby lub nakrętki
- Aluminiowa obudowa przekładni poprawiająca jej żywotność
- 2-stopniowa elektroniczna kontrola częstotliwości udarów
- Maksymalny moment obrotowy - 210 Nm
- Dwie zintegrowane diody LED oświetlające obszar roboczy z funkcją opóźnionego wygaszania
- **DTW181Z:** dostarczany bez walizki, akumulatorów i ładowarki
- **DTW181RTJ:** dostarczany w walizce systemowej MAKPAC z 2 akumulatorami BL1830B (18 V / 3,0 Ah) i ładowarką DC18RC



DTW181RTJ

Dostarczone wyposażenie: Uchwyt do zawieszania na pasku 346317-0; **Dodatkowo dla DTW181RTJ:** Walizka systemowa MAKPAC typ 2 821550-0; Wkład do walizki MAKPAC 837670-0; 2 akumulatory BL1850B (18 V / 5,0 Ah); ładowarka DC18RC 195584-2

Li-ion Ah 1.5 2.0 3.0 4.0 5.0 6.0

Prędkość obr. na biegu jał.	1 bieg	0-1300 obr./min
	2 bieg	0-2400 obr./min
Čzest. udarów na biegu jał.	1 bieg	0-2000/min
	2 bieg	0-3600/min
Maks. moment obrotowy	miękki / twardy	70 / 210 Nm
Moment zrywający		330 Nm
Śruby standardowe		M8-M16
Śruba o wys. wytrzymałości na rozciąganie		M6-M12
Uchwyt narzędzia		■ 1/2"
Wymiary (długość całkowita)		151 mm
Waga		1,2-1,5 kg

DTW190Z / DTW190RFJ



zob. DTW190Z

Akum. klucz udarowy 18 V 1/2"

Mocny, kompaktowy oraz lekki silnik 4-biegowy

- Kompaktowa budowa daje lepszą kontrolę i możliwość manewru
- Dioda LED oświetlająca obszar roboczy
- Możliwość zastosowania paska na ramię (wyposażenie opcjonalne)
- **DTW190Z:** dostarczany bez walizki, akumulatorów i ładowarki
- **DTW190RFJ:** dostarczany w walizce systemowej MAKPAC z 2 akumulatorami BL1830B (18 V / 3,0 Ah) i ładowarką DC18RC



DTW190RFJ

Dostarczone wyposażenie dla DTW190RFJ: Walizka systemowa MAKPAC typ 2 821550-0; Wkład do walizki MAKPAC 838550-3; 2 akumulatory BL1830B (18 V / 3,0 Ah); ładowarka DC18RC 195584-2

Li-ion Ah 1.5 2.0 3.0 4.0 5.0 6.0

Prędkość obr. na biegu jał.		0-2300 obr./min
Čzest. udarów na biegu jał.		0-3000/min
Maks. moment obrotowy		190 Nm
Moment zrywający		320 Nm
Śruby standardowe		M8-M16
Śruby o wysokiej wytrzymałości na rozciąganie		M8-M12
Uchwyt narzędziowy		■ 1/2"
Wymiary (długość całkowita)		176 mm
Waga		1,4-1,8 kg

Nr kat.	Uchwyt narzędzia	Maks. moment obr. (Nm)	Prędkość obr./ na biegu jał. (1 bieg, 2 bieg, 3 bieg, 4 bieg)	Długość całkowita (mm)	Waga (kg)	BL motor	XPT
---------	------------------	------------------------	---	------------------------	-----------	----------	-----

Akum. klucz udarowy

DTW1001	kwadratowy 3/4"	1,050	0-900 / 0-1.000 / 0-1.800	229	3.4 - 3.7	●	
DTW1002	kwadratowy 1/2"	1,000	0-900 / 0-1.000 / 0-1.800	229	3.3 - 3.6	●	
DTW450	kwadratowy 1/2"	440	1.600	266	3.1 - 3.4		
DTW300	kwadratowy 1/2"	330	0-1.000 / 0-1.800 / 0-2.600 / 0-3.200	144	1.5 - 1.8	●	●
DTW301	kwadratowy 1/2"	330	0-1.000 / 0-1.800 / 0-2.600 / 0-3.200	144	1.5 - 1.8	●	●
DTW285	kwadratowy 1/2"	280	1.600 / 0-2.100 / 0-2.800	147	1.5 - 1.8	●	●
DTW251	kwadratowy 1/2"	230	0-2.100	165	1.5 - 1.8		
DTW181	kwadratowy 1/2"	210	0-1.300 / 0-2.400	151	1.2 - 1.5		
DTW190	kwadratowy 1/2"	190	0-2.300	176	1.4 - 1.8	●	●
DTW180	kwadratowy 3/8"	180	0-1.300 / 0-2.400	144	1.2 - 1.5	●	●

DDA350Z / DDA350RFJ

Akum. wiertarka kątowa 18 V 10 mm

Li-ion Ah 1.5 2.0 3.0 4.0 5.0 6.0

Do pracy w trudno dostępnych miejscach

- 4-biegunowy silnik prądu stałego, lekki i kompaktowy
- Nadzwyczaj mała wysokość, tylko 66 mm od wierzchołka uchwyty do górnej krawędzi obudowy przekładni
- Trwała aluminiowa obudowa przekładni
- Regulacja prędkości obrotowej
- Uchwyt wiertarski na klucz
- Dioda LED z funkcją opóźnionego wygaszania
- **DDA350Z**: dostarczana bez walizki, akumulatorów i ładowarki
- **DDA350RFJ**: dostarczana w walizce systemowej MAKPAC z 2 akumulatorami BL1830B (18 V / 3,0 Ah) i ładowarką DC18RC



zdj.: DDA350Z



Dostarczone wyposażenie: Uchwyt boczny 153489-2*; Uchwyt wiertarski na klucz 10 mm 763174-5; Kluczyk do uchwyty wiertarskiego 763415-9;
Dodatkowo dla DDA350RFJ: Walizka systemowa MAKPAC typ 2 821550-2; Wkład do walizki systemowej MAKPAC 838040-6; 2 akumulatory BL1830B (18 V / 3,0 Ah); Ładowarka DC18RC 195584-2

Prędkość obr. na biegu jałowym	0-1800 obr./min
Maks. średnica wiercenia w stali	10 mm
	w drewnie 25 mm
Zakres mocowania	1,5-10 mm
Wymiary (długość całkowita)	314 mm
Waga	1,5-1,8 kg

DTL061Z / DTL061RT1J

Akum. kątowy klucz udarowy 18 V 1/4"

Li-ion Ah 1.5 2.0 3.0 4.0 5.0 6.0

Głowica o wysokości tylko 53 mm umożliwia dostęp do wkrętów również w ciasnych miejscach

- Dogodnie umieszczony włącznik
- Ergonomiczna gumowana rękojeść daje większą kontrolę i komfort
- **DTL061Z**: dostarczany bez walizki, akumulatorów i ładowarki
- **DTL061RT1J**: dostarczany w walizce systemowej MAKPAC z 1 akumulatorem BL1850B (18 V / 5,0 Ah) i ładowarką DC18RC



zdj.: DTL061Z



Dostarczone wyposażenie: Uchwyt do mocowania na pasku 346317-0; **Dodatkowo dla DTL061RT1J:** Walizka systemowa MAKPAC typ 2 821550-0; Wkład do walizki MAKPAC 837644-1; Akumulator BL1850B (18 V / 5,0 Ah); Ładowarka DC18RC 195584-2

Prędkość obr. na biegu jał.	0-2000 obr./min
Częst. udarów na biegu jał.	0-3000/min
Wkręt do metalu	M4-M8
Śruby standardowe	M4-M8
Śruby o wys. wytrzymał. na rozciąganie	M4-M8
Śruby z gwintem zwykłym	22-75 mm
Maks. moment obrotowy	60 Nm
Uchwyt narzędziowy	Ø 1/4"
Wymiary (długość całkowita)	387 mm
Waga	1,4-2,0 kg

DFS250Z

Akum. wkrętarka 18 V 1/4"

Li-ion Ah 1.5 2.0 3.0 4.0 5.0 6.0

Poręczna wkrętarka akumulatorowa do wkręcania śrub w płytach kartonowo-gipsowych, drewnie, metalu i tworzywach sztucznych

- Technologia Push Drive – po uruchomieniu funkcji Push Drive silnik nie obraca się bez obciążenia, zmniejszając zużycie energii (silnik osiąga maks. prędkość obrotową w momencie przyłożenia do podłoża)
- Przycisk blokujący do pracy ciągłej
- Prosta, kompaktowa konstrukcja umożliwia łatwy chwyt dający nacisk w osi z bitem
- Płynna regulacja obrotów spustem włącznika
- Aluminiowa obudowa przekładni
- Szybkowymienny ogranicznik głębokości
- Ciche sprzęgło

- Dioda LED oświetlająca obszar roboczy z funkcją opóźnionego wygaszania
- Dostarczana bez walizki, akumulatorów i ładowarki



Dostarczone wyposażenie: Ogranicznik głębokości 158875-2; Uchwyt do mocowania na pasku 346317-0; Końcówka wkrętakowa PH2 784261-7; Uchwyt z magnesem stałym 784811-8

Prędkość obr. na biegu jałowym	0-2500 obr./min
Wkręty do płyt kartonowo-gipsowych	5 mm
Wkręty samowierzące	6 mm
Uchwyt narzędziowy	Ø 1/4"
Wymiary (długość całkowita)	243 mm
Waga	1,5-1,9 kg

DFS451Z / DFS451RFJ

Akum. wkrętarka 18 V 1/4"

Li-ion Ah 1.5 2.0 3.0 4.0 5.0 6.0

Poręczna wkrętarka akumulatorowa do płyt kartonowo - gipsowych

- Prosta, kompaktowa konstrukcja umożliwia łatwy chwyt dający nacisk w osi z bitem
- Szybkowymienny ogranicznik głębokości
- Ciche sprzęgło
- Płynna regulacja obrotów spustem włącznika
- **DFS451Z**: dostarczana bez walizki, akumulatorów i ładowarki
- **DFS451RFJ**: dostarczana w walizce systemowej MAKPAC z 2 akumulatorami BL1830B (18 V / 3,0 Ah) i ładowarką DC18RC



zdj.: DFS451Z



Dostarczone wyposażenie: Ustawiacz głębokości 318307-3; Końcówka wkrętakowa PH2 784261-7; Uchwyt z magnesem stałym 784811-8; **Dodatkowo dla DFS451RFJ:** Walizka systemowa MAKPAC; Wkład do walizki MAKPAC; 2 akumulatory BL1830B (18 V / 3,0 Ah); Ładowarka DC18RC 195584-2

Prędkość obr. na biegu jałowym	0-4000 obr./min
Wkręty do płyt kartonowo-gipsowych	4 mm
Uchwyt narzędziowy	Ø 1/4"
Wymiary (długość całkowita)	281 mm
Waga	1,5-1,8 kg

DFS452Z / DFS452RFE

Akum. wkrętarka 18 V 1/4"

Li-ion Ah 1.5 2.0 3.0 4.0 5.0 6.0

Poręczna wkrętarka akum. do płyt kartonowo-gipsowych

- Technologia Push Drive - po uruchomieniu funkcji Push Drive silnik nie obraca się bez obciążenia zmniejszając zużycie energii (silnik osiąga maks. prędkość obrotową w momencie przyłożenia do materiału obrabianego)
- Przycisk blokujący do pracy ciągłej
- Prosta, kompaktowa konstrukcja umożliwia łatwy chwyt dający nacisk w osi z bitem
- Aluminiowa obudowa przekładni
- Szybkowymienny ogranicznik głębokości
- Ciche sprzęgło
- Dioda LED z funkcją opóźnionego wygaszania
- **DFS452Z**: dostarczana bez walizki, akumulatorów i ładowarki
- **DFS452RFE**: dostarczana w walizce z 2 akum. BL1830B (18 V / 3,0 Ah) i ładowarką DC18RC



zdj.: DFS452Z



Dostarczone wyposażenie: Ogranicznik głębokości 158875-2; Końcówka wkrętakowa PH2 784261-7; Uchwyt magnetyczny 784813-4; **Dodatkowo dla DFS452RFE:** Walizka z tworzywa 821645-9; 2 akumulatory BL1830B (18 V / 3,0 Ah); Ładowarka DC18RC 195584-2

Prędkość obr. na biegu jałowym	0-4000 obr./min
Wkręty do płyt kartonowo - gipsowych	5 mm
Wkręty samowierzące	6 mm
Uchwyt narzędziowy	Ø 1/4"
Wymiary (długość całkowita)	253 mm
Waga	1,5-1,8 kg



*część zamienna

Narzędzia akumulatorowe Li-ion

DFR550Z / DFR550RFE

Akum. wkrętarka z magazynkiem 18 V 1/4"

Li-ion Ah 1.5 2.0 3.0 4.0 5.0 6.0



zdj. DFR550Z

Uchwyt sześciokątny 1/4"

- Można stosować wkręty o maks. długości 55 mm
- Prowadnica wkrętów zaprojektowana w sposób zapobiegający płątaniu się taśmy z wkrętami
- Włacznik zmiany kierunku obrotów obsługiwany jedną ręką
- DFR550Z:** dostarczana bez walizki, akumulatorów i ładowarki
- DFR550RFE:** dostarczana w walizce z 2 akumulatorami BL1830B (18 V / 3,0 Ah) i ładowarką DC18RC

Prędkość obr. na biegu jałowym	4000 obr./min
Wkręty do płyt gipsowych	4 x 25-55 mm
Uchwyt narzędziowy	Ø1/4"
Wymiary (długość całkowita)	424 mm
Waga	2,1-3,1 kg



DFR550RFE



Dostarczone wyposażenie: Końcówka wkrętakowa PH2 P-67795; **Dodatkowo dla DFR550RFE:** Walizka 141352-1; 2 akumulatory BL1830B (18 V / 3,0 Ah); Ładowarka DC18RC 195584-2;

DHR243Z / DHR243RTJ

Akum. młotowiertarka z opcją kucia 18 V 20 mm

Li-ion Ah 1.5 2.0 3.0 4.0 5.0 6.0



uchwyt szybkowymienne



zdj. DHR243Z

Idealna do wiercenia nawet w twardym betonie

- 3 tryby pracy: wiercenie, wiercenie z udarem i kucie
- Na wyposażeniu szybkowymienne uchwyty cylindryczne
- Współpracuje z systemem odsysania pyłu DX02 (wyposażenie opcjonalne)
- Przesuwny uchwyt ułatwia wymianę narzędzia
- 40 - pozycyjne przestawianie dłuta
- Włacznik elektroniczny umożliwia rozpoczęcie pracy w ściśle określonym punkcie
- Unikalna konstrukcja gumowych połączeń - zmniejsza poziom wibracji docierających do akumulatora
- Zwiększona stabilność wiertła w uchwycie
- Kompaktowa budowa oraz dobre wyważenie zapewniają większą kontrolę i możliwość manewru
- DHR243Z:** dostarczana bez walizki, akumulatorów i ładowarki
- DHR243RTJ:** dostarczana w walizce systemowej MAKPAC z 2 akumulatorami BL1850B (18 V / 5,0 Ah) i ładowarką DC18RC

Prędkość obr. na biegu jałowym	0-950 obr./min
Częst. udarów na biegu jał.	0-4700 /min
Energia udaru	2,0 J
Maks. średnica wiercenia w stali	13 mm
w drewnie	27 mm
w betonie	24 mm
Uchwyt narzędziowy typu	SDS-PLUS
Wymiary (długość całkowita)	353 mm
Waga	3,2-3,7 kg



DHR243RTJ

Dostarczone wyposażenie: Szybkowymienne uchwyty wiertarki 13 mm 194079-2; Szybkowymienne uchwyty typu SDS-PLUS 194080-7; Ogranicznik głębokości 324219-0*; **Dodatkowo dla DHR243RTJ:** Walizka systemowa MAKPAC typ 3 821551-8; Wkład do walizki MAKPAC 837649-1; 2 akumulatory BL1850B (18 V / 5,0 Ah); Ładowarka DC18RC 195584-2

System Odsysania Pyłu DX02

(do DHR243)

System odsysania pyłu został opracowany w celu efektywnego odsysania pyłu. System jest uruchamiany samoczynnie po uruchomieniu urządzenia.

HEPA filter



Filtr HEPA

Filtr HEPA o wysokiej wydajności pochłaniania cząstek pyłu różnej wielkości ze skutecznością do 99,75 %.



Pojemność odsysanego pyłu

DHR242 + DX01	120
Konkurent H	100
Konkurent D	45

Liczy na wykresie są wartościami względnymi, przy założeniu, że pojemność konkurenta H jest zindeksowana jako 100



Lekki

Całkowita waga maszyny + systemu odsysania pyłu DHR243 + DX02; 4,8 kg



Pojemnik na pył

Łatwy dostęp do filtra dzięki specjalnemu przyciskowi otwierającemu pojemnik z filtrem na pył

DHR241Z / DHR241RTJ

Akum. młotowiertarka z opcją kucia 18 V 20 mm

Li-ion Ah 1.5 2.0 3.0 4.0 5.0 6.0



zdj. DHR241Z

Idealna do wiercenia nawet w twardym betonie

- 3 tryby pracy: wiercenie, wiercenie z udarem i kucie
- Przesuwny uchwyt pozwala na szybką wymianę narzędzia typu SDS-PLUS
- Beznarzędziowe 40-pozycyjne przestawianie dłuta
- Zderzak chroni dźwignię trybu pracy oraz obudowę przekładni
- Ogranicznik głębokości
- DHR241Z:** dostarczana bez walizki, akumulatorów i ładowarki
- DHR241RTJ:** dostarczana w walizce systemowej MAKPAC z 2 akumulatorami BL1850B (18 V / 5,0 Ah) i ładowarką DC18RC

Prędkość obr. na biegu jałowym	0-1200 obr./min
Częst. udarów na biegu jał.	0-4000 /min
Energia udaru	2,0 J
Maks. średnica wiercenia w stali	13 mm
w drewnie	26 mm
w betonie	20 mm
Uchwyt narzędziowy typu	SDS-PLUS
Wymiary (długość całkowita)	417 mm
Waga	3,2-4,0 kg



DHR241RTJ

Dostarczone wyposażenie: Uchwyt boczny 158057-6; Ogranicznik głębokości 324219-0*; **Dodatkowo dla DHR241RTJ:** Walizka systemowa MAKPAC typ 3 821551-8; Wkład do walizki MAKPAC 837641-7; 2 akumulatory BL1850B (18 V / 5,0 Ah); Ładowarka DC18RC 195584-2

DHR182Z / DHR182RTJ
DHR182ZU / DHR182TWJU

Nowość!



zdj. DHR182ZU



Akum. młotowiertarka SDS-PLUS 18 V

Niezwykle lekka i kompaktowa

- 3 tryby pracy: wiercenie, wiercenie z uderem i kucie
- Wysoka wydajność wiercenia
- Uchwyt narzędziowy SDS-PLUS
- Podwójna dioda LED oświetlająca obszar roboczy z funkcją opóźnionego wygaszania
- **DHR182Z**: dostarczana bez walizki, akumulatorów i ładowarki
- **DHR182ZU**: dostarczana z modułem AWS, bez walizki, akumulatorów i ładowarki
- **DHR182RTJ**: dostarczana w walizce systemowej MAKPAC z 2 akumulatorami BL1850B (18 V / 5,0 Ah) i ładowarką DC18RC
- **DHR182TWJU**: dostarczana w walizce systemowej MAKPAC z 2 akumulatorami BL1850B (18 V / 5,0 Ah), ładowarką DC18RC systemem do odsysania i zbierania pyłu DX05 oraz modułem AWS



DHR182RTJ / DHR182TWJU

Dostarczone wyposażenie: Uchwyt boczny 158057-6; ogranicznik głębokości 415486-9; **Dodatkowo dla DHR182ZU, DHR182TWJU:** Moduł AWS 198900-7; **Dodatkowo dla DHR182RTJ, DHR182TWJU:** Walizka systemowa MAKPAC typ 4 821552-6; wkład do walizki MAKPAC; 2 akumulatory BL1850B (18 V / 5,0 Ah); Ładowarka DC18RC 195584-2; **Dodatkowo dla DHR182TWJU:** System do odsysania i zbierania pyłu DX05

Li-ion Ah 1.5 2.0 3.0 4.0 5.0 6.0

Prędkość obr. na biegu jał.	0-1350 obr./min
Częst. uderów na biegu jał.	0-5000 /min
Maks. średnica wiercenia	
w stali / w drewnie	13 / 24 mm
w betonie: wiertło pełne	18 mm
koronka	35 mm
koronka diamentowa	32 mm
Energia uderu	1,7 J
Uchwyt narzędziowy	SDS-PLUS
Wymiary (długość całkowita)	431 mm
Waga	2,4-3,2 kg

DHR171Z / DHR171RTJ

zdj. DHR171Z



Akum. młotowiertarka SDS-PLUS 18 V

Idealna dla montażystów

- 2 tryby pracy: wiercenie i wiercenie z uderem
- Niezwykle lekka i kompaktowa
- Udar uruchamiany jest dopiero po dociśnięciu urządzenia do materiału - pozwala to na precyzyjne rozpoczęcie wiercenia oraz wydłuża czas pracy na jednym naładowaniu akumulatora
- Wysoka wydajność wiercenia
- Obudowa przekładni pochłaniająca wibracje
- Uchwyt narzędziowy typu SDS-PLUS
- Dioda LED oświetlająca obszar roboczy z funkcją opóźnionego wygaszania
- **DHR171Z**: dostarczana bez walizki, akumulatorów i ładowarki
- **DHR171RTJ**: dostarczana w walizce systemowej MAKPAC z 2 akumulatorami BL1850B (18 V / 5,0 Ah) i ładowarką DC18RC



DHR171RTJ

Dostarczone wyposażenie: Uchwyt boczny 158057-6; Ogranicznik głębokości 415486-9; **Dodatkowo dla DHR171RTJ:** Walizka systemowa MAKPAC TYP 3 821551-8; Wkład do walizki MAKPAC; 2 akumulatory BL1850B (18 V / 5,0 Ah) 839387-1; ładowarka DC18RC 195584-2

Li-ion Ah 1.5 2.0 3.0 4.0 5.0 6.0

Prędkość obr. na biegu jał.	0-680 obr./min
Częst. uderów na biegu jał.	0-4800 /min
Maks. średnica wiercenia	
w stali	10 mm
w drewnie	13 mm
w betonie	17 mm
Energia uderu	1,2 J
Uchwyt narzędzia	SDS-PLUS
Wymiary (długość całkowita)	273 mm
Waga	2,1-2,8 kg

DTD171RTJ

Akum. wkrętarka udarowa 18 V

4-stopniowy elektroniczny przełącznik prędkości obrotowej i częstotliwości uderów

- Regulacja prędkości obrotowej spustem włącznika
- 4 opcje asystenta wkręcania:
 - Tryb pracy „A” - w tym trybie narzędzie rozpoczyna wkręcanie z małą prędkością, a następnie włącza uder i zwiększa prędkość aż do uzyskania max. prędkości
 - Tryb pracy „T” dla grubej blachy metalowej - specjalny tryb do optymalnego i szybkiego wkręcania śrub samowierzących
 - Tryb pracy „T” dla cienkiej blachy - urządzenie zatrzymuje się automatycznie po wykonaniu 3 uderów
 - Tryb śruby - przy obrotach wstecznych - zatrzymuje uder oraz obroty do tyłu w czasie 0,2 s od momentu wystarczającego poluzowania śruby lub nakrętki, podczas wykroczenia - skok spustu włącznika potrzebny do osiągnięcia maksymalnej prędkości obrotowej zmniejszony został do 1/3
- Funkcja szybkiej zmiany trybu
- 2 diody LED oświetlające obszar roboczy z funkcją opóźnionego wygaszania umieszczone po obu stronach obudowy
- Maksymalny moment obrotowy - 180 Nm
- Ergonomicznie zaprojektowany uchwyt pokryty elastomerem
- Dostarczana w walizce systemowej MAKPAC z 2 akumulatorami BL1850B (18 V / 5,0 Ah) i ładowarką DC18RC



Dostarczone wyposażenie: Ładowarka DC18RC 195584-2; Uchwyt do mocowania na pasku 346317-0; Walizka systemowa MAKPAC typ 2 821550-0; Wkład do walizki MAKPAC 837670-0; 2 akumulatory BL1850B (18 V / 5,0 Ah)

Li-ion Ah 1.5 2.0 3.0 4.0 5.0 6.0

Prędk. obr. na biegu jał.	1 bieg 0-1100 obr./min 2 bieg 0-2100 obr./min 3 bieg 0-3200 obr./min 4 bieg 0-3600 obr./min
Częst. uderów na biegu jał.	1 bieg 0-1100 /min 2 bieg 0-2600 /min 3 bieg 0-3600 /min 4 bieg 0-3800 /min
Śruby standardowe	M5-M16
Śruby maszynowe	M4-M8
Śruba o wys. wytrzyma. na rozciąganie	M5-M14
Śruby z gwintem zwykłym	22-125 mm
Maks. moment obrotowy	180 Nm
Uchwyt narzędzia	sześciodopny 1/4"
Wymiary (długość całkowita)	116 mm
Waga	1,2-1,6 kg

DHK180ZJ

Nowość!



Akum. dłutownica 18 V

Lekka i kompaktowa dłutownica z uchwytem narzędziowym typu SDS-PLUS

- Parametry urządzenia są porównywalne z sieciowym modelem HK1820
- Płynna regulacja częstotliwości uderów spustem włącznika
- Regulacja częstotliwości uderów za pomocą pokrętki nastawczego
- Dłuto obracane o 360° w 12 różnych pozycji
- Podwójna dioda LED oświetlająca obszar roboczy z funkcją opóźnionego wygaszania
- Blokada wyłącznika
- Obudowa tłumiąca wibracje zapewnia większą kontrolę oraz komfort pracy
- Dostarczana w walizce systemowej MAKPAC, bez akumulatorów i ładowarki



Dostarczone wyposażenie: Walizka systemowa MAKPAC typ 4; 821552-6; Wkład do walizki MAKPAC; Szpic 250 mm; Dłuto płaskie 20 x 200 mm; Dłuto płaskie 40 x 270 mm

Li-ion Ah 1.5 2.0 3.0 4.0 5.0 6.0

Częst. uderów na biegu jał.	0-3200 /min
Energia uderu	3,1 J
Uchwyt narzędziowy typu	SDS-PLUS
Wymiary (długość całkowita)	368 mm
Waga	3,3-3,6 kg
Rodzaj udaru	elektropneumatyczny

DJS130Z / DJS130RFE

Akum. nożyce do blachy 18 V 1.3 mm

Doskonala do poprawek dekarsko-blacharskich

- Kompaktowa i lekka konstrukcja zapewnia łatwe użytkowanie i duże możliwości manewru
- Głowica obracana o 360°
- Przycisk blokujący zabezpiecza przed przypadkowym uruchomieniem
- Zwiększona długość oraz wydajność pracy na jednym pełnym naładowaniu akumulatora
- **DJS130Z**: dostarczane bez walizki, akumulatorów i ładowarki
- **DJS130RFE**: dostarczane w walizce z 2 akumulatorami BL1830B (18 V / 3,0 Ah) i ładowarką DC18RC



zdj. DJS130Z



DJS130RFE

Dostarczone wyposażenie dla DJS130RFE: Walizka 824756-9; 2 akumulatory BL1830B (18 V / 3,0 Ah); Ładowarka DC18RC 195584-2;

Li-ion Ah 1.5 2.0 3.0 4.0 5.0 6.0

Częst. skoków na biegu jałowym	2800/min
Zdolność cięcia przy 400 N/mm ²	1,3 mm
przy 600 N/mm ²	1,0 mm
Wymiary (długość całkowita)	350 mm
Waga	2,3-2,6 kg

Narzędzia akumulatorowe Li-ion

DJS161Z / DJS161RFJ

Akum. nożyce do blachy 18 V 1.6 mm

Li-ion Ah 1.5 2.0 3.0 4.0 5.0 6.0

Wydajne i wygodne cięcie blachy

- Kompaktowa i lekka konstrukcja
- Wysoka wydajność cięcia - tnie miękkie blachy stalowe o grubości maksymalnie 1,6 mm; możliwe jednorazowe cięcie dwuwarstwowej blachy dachowej o grubości warstwy do 0,8 mm
- Narzędzie posiada podwójne ostrze ograniczające stopień deformacji obrabianego przedmiotu
- Funkcja **anty-restart** zabezpiecza przed przypadkowym uruchomieniem
- **DJS161Z**: dostarczane bez walizki, akumulatorów i ładowarki
- **DJS161RFJ**: dostarczane w walizce systemowej MAKPAC z 2 akumulatorami BL1830B (18 V / 3,0 Ah) i ładowarką DC18RC

Čzęst. skoków na biegu jałowym	4300 /min
Zdolność cięcia przy 200 N/mm ²	2,5 mm
przy 400 N/mm ²	1,6 mm
przy 600 N/mm ²	1,2 mm
Wymiary (długość całkowita)	362 mm
Waga	1,8-2,2 kg



DJS161RFJ

Dostarczone wyposażenie: Sprawdzian nastawczy 762013-6; Klucz imbusowy 3 783201-2; **Dodatkowo dla DJS161RFJ:** Walizka systemowa MAKPAC typ 2 821550-0; Wkład do walizki MAKPAC 837636-0; 2 akumulatory BL1830B (18 V / 3,0 Ah); Ładowarka DC18RC 195584-2

DJN161Z / DJN161RFJ

Akum. nożyce do blachy 18 V 1.6 mm

Li-ion Ah 1.5 2.0 3.0 4.0 5.0 6.0

Wydajne i wygodne cięcie blachy

- Do cięcia prostego blachy falistej i trapezowej
- Wygodny w obsłudze wyłącznik z funkcją blokady
- Wąska obudowa silnika pozwala na wygodny i bezpieczny chwyt narzędzia
- Dioda LED wskazująca poziom naładowania akumulatora
- Funkcja **anty-restart** zabezpiecza przed przypadkowym uruchomieniem
- Łatwa wymiana stempla i matrycy
- **DJN161Z**: dostarczane bez walizki, akumulatorów i ładowarki
- **DJN161RFJ**: dostarczane w walizce systemowej MAKPAC z 2 akumulatorami BL1830B (18 V / 3,0 Ah) i ładowarką DC18RC

Čzęst. skoków na biegu jałowym	1900 /min
Min. promień cięcia: zewn. / wewn.	50 / 45 mm
Maks. zdolność cięcia:	
stal o wytrzymałości na rozciąganie:	
do 400 N/mm ²	1,6 mm
do 600 N/mm ²	1,2 mm
aluminium o wytrzymałości na rozciąganie:	
przy 200 N/mm ²	2,5 mm
Wymiary (długość całkowita)	313 mm
Waga	1,9-2,1 kg



DJN161RFJ

Dostarczone wyposażenie: Uchwyt stempla 322701-3; Klucz SW 32 781028-4; Klucz imbusowy 2,5 783208-8; Matryca A-15051; Stempel A-83951; **Dodatkowo dla DJN161RFJ:** Walizka systemowa MAKPAC typ 3 821551-8; Wkład do walizki MAKPAC 837678-4; 2 akumulatory BL1830B (18 V / 3,0 Ah); Ładowarka DC18RC 195584-2;

DGA452Z / DGA452RTJ

Akum. szlifierka kątowa 18 V 115 mm

Li-ion Ah 1.5 2.0 3.0 4.0 5.0 6.0

Jakość i szybkość cięcia porównywalna z modelami sieciowymi

- Lekka i poręczna szlifierka kątowa do tarcz o średnicy 115 mm
- Funkcja **anty-restart** zabezpiecza przed przypadkowym uruchomieniem
- Zabezpieczenie przeciążeniowe (sygnalizowane miganiem kontrolki)
- Wąska obudowa silnika pozwala na wygodny i bezpieczny chwyt szlifierki
- **DGA452Z**: dostarczana bez walizki, akumulatorów i ładowarki
- **DGA452RTJ**: dostarczana w walizce systemowej MAKPAC z 2 akumulatorami BL1850B (18 V / 5,0 Ah) i ładowarką DC18RC

Prędkość obr. na biegu jałowym	11000 obr./min
Średnica tarczy	115 mm
Średnica otworu tarczy	22,23 mm
Wymiary (długość całkowita)	317 mm
Waga	2,06-2,71 kg



DGA452RTJ

Dostarczone wyposażenie: Osłona tarczy 123098-1*; Uchwyt boczny 153489-2; Kołnierz mocujący 224415-9*; Nakrętka kołnierza 224554-5*; Klucz do nakrętki kontrującej 782423-1; Tarcza szlifierska 115 mm A-80640; **Dodatkowo dla DGA452RTJ:** Walizka systemowa MAKPAC typ 2 821550-0; Wkład do walizki MAKPAC 837632-8; 2 akumulatory BL1850B (18 V / 5,0 Ah); Ładowarka DC18RC 195584-2;

DGA504ZJ / DGA504RTJ

Akum. szlifierka kątowa 18 V 125 mm

Li-ion Ah 1.5 2.0 3.0 4.0 5.0 6.0

Znakomita do cięcia, szlifowania materiałów z metalu i kamienia bez użycia wody

- Lekka i poręczna szlifierka kątowa do tarcz o średnicy 125 mm
- Funkcja **anty-restart** zabezpiecza przed przypadkowym uruchomieniem
- Automatyeczna kontrola prędkości obrotowej w zależności od rodzaju wykonywanej pracy
- Wąska obudowa silnika pozwala na wygodny i bezpieczny chwyt szlifierki
- **DGA504ZJ**: dostarczana w walizce systemowej MAKPAC bez akumulatorów i ładowarki
- **DGA504RTJ**: dostarczana w walizce systemowej MAKPAC z 2 akumulatorami BL1850B (18 V / 5,0 Ah) i ładowarką DC18RC

Prędkość obr. na biegu jałowym	8500 obr./min
Średnica tarczy	125 mm
Średnica otworu tarczy	22,23 mm
Wymiary (długość całkowita)	362 mm
Waga	2,26-3,73 kg



DGA504RTJ

Dostarczone wyposażenie: Walizka systemowa MAKPAC typ 3 821551-8; Wkład do walizki MAKPAC 838175-3; Osłona tarczy szlifierskiej 125 mm 123145-8*; Uchwyt boczny 158237-4; Kołnierz mocujący 224415-9*; Nakrętka kołnierza 224554-5*; Klucz do nakrętki kontrującej 782423-1; Tarcza do szlifowania zgrubnego A-80656; **Dodatkowo dla DGA504RTJ:** 2 akumulatory BL1850B (18 V / 5,0 Ah); Ładowarka DC18RC 195584-2;



DGA506ZJ / DGA506RTJ
Akum. szlifierka kątowa 18 V 125 mm
Li-ion Ah 1.5 2.0 3.0 4.0 5.0 6.0

Znakomita do cięcia, szlifowania materiałów z metalu i kamienia bez użycia wody

- Lekka i poręczna szlifierka kątowa do tarcz o średnicy 125 mm
- Funkcja **anti-restart** zabezpiecza przed przypadkowym uruchomieniem
- Włacznik ślizgowy
- Automatyczna kontrola prędkości obrotowej w zależności od rodzaju wykonywanej pracy
- Posiada funkcję anti-kickback oraz hamulec elektryczny
- Wąska obudowa silnika pozwala na wygodny i bezpieczny chwyt szlifierki
- **DGA506ZJ**: dostarczana w walizce systemowej MAKPAC bez akumulatorów i ładowarki
- **DGA506RTJ**: dostarczana w walizce systemowej MAKPAC z 2 akumulatorami BL1850B (18 V / 5,0 Ah) i ładowarką DC18RC

Prędkość obr. na biegu jałowym	8500 obr./min
Średnica tarczy	125 mm
Średnica otworu tarczy	22,23 mm
Wymiary (długość całkowita)	362 mm
Waga	2,35-3,83 kg



zjłj. DGA506ZJ

BL
MOTOR

XPT
EXTREME PROTECTION TECHNOLOGY

18V
LITHIUM-ION

Dostarczone wyposażenie: Walizka systemowa MAKPAC typ 3 821551-8; Wkład do walizki MAKPAC 838175-3; Osłona tarczy szlifierskiej 125 mm 123145-8*; Uchwyt boczny 158237-4; Kołnierz mocujący 224415-9*; Nakrętka kołnierza 224554-5*; Klucz do nakrętki kontrującej 782423-1; Tarcza do szlifowania zgrubnego A-80656; **Dodatkowo dla DGA506RTJ:** 2 akumulatory BL1850B (18 V / 5,0 Ah); Ładowarka DC18RC 195584-2

DGA513ZJ / DGA513RTJ
Akum. szlifierka kątowa 18 V 125 mm
Li-ion Ah 1.5 2.0 3.0 4.0 5.0 6.0

Dłuższy czas pracy na jednym naładowaniu akumulatora dzięki zastosowaniu silnika bezszczotkowego

- **Włacznik ślizgowy**
- Regulacja prędkości obrotowej za pomocą pokręta pozwala na dostosowanie prędkości do wykonywanej pracy
- Funkcja **anti-restart** zabezpiecza przed przypadkowym uruchomieniem
- Ergonomicznie zaprojektowana obudowa silnika zapewnia pewny i komfortowy chwyt szlifierki, a uchwyt pokryty gumą pochłaniającą wibracje poprawia komfort użytkownika
- Obwód zabezpieczający akumulatory przed nadmiernym rozładowaniem, przegrzaniem lub przeciążeniem
- Funkcja łagodnego rozruchu oraz hamulec elektryczny
- Wskaźnik poziomu naładowania akumulatora
- **DGA513ZJ**: Dostarczana w walizce systemowej MAKPAC bez akum. i ładowarki
- **DGA513RTJ**: Dostarczana w walizce systemowej MAKPAC z 2 akumulatorami BL1850B (18 V / 5,0 Ah) i ładowarką DC18RC

Prędkość obr. na biegu jał.	3000-8500 obr./min.
Średnica tarczy	125 mm
Średnica otworu tarczy	22,23 mm
Wymiary (długość całkowita)	382 mm
Waga	2,4-3,0 kg



zjłj. DGA513ZJ

BL
MOTOR

XPT
EXTREME PROTECTION TECHNOLOGY

18V
LITHIUM-ION

Dostarczone wyposażenie: Walizka systemowa MAKPAC typ 3 821551-8; Wkład do walizki MAKPAC; Osłona tarczy szlifierskiej 125 mm 123145-8*; Uchwyt boczny 158237-4; Kołnierz mocujący 224447-6*; Nakrętka kołnierza 224554-5*; Klucz do nakrętki kontrującej 782423-1; Tarcza do szlifowania zgrubnego A-80656; **Dodatkowo dla DGA513RTJ:** 2 akumulatory BL1850B (18 V / 5,0 Ah); Ładowarka DC18RC 195584-2;

DGA514ZJU / DGA514RTJU
Akum. szlifierka kątowa 18 V 125 mm
Li-ion Ah 1.5 2.0 3.0 4.0 5.0 6.0

Szeroka gama zastosowań dzięki regulacji prędkości obrotowej i technologii AWS

- **Włacznik ślizgowy**
- Regulacja prędkości obrotowej za pomocą pokręta pozwala na dostosowanie prędkości do wykonywanej pracy
- Funkcja **anti-restart** zabezpiecza przed przypadkowym uruchomieniem
- Ergonomicznie zaprojektowana obudowa silnika zapewnia pewny i komfortowy chwyt szlifierki, a uchwyt pokryty gumą pochłaniającą wibracje poprawia komfort użytkownika
- Obwód zabezpieczający akumulatory przed nadmiernym rozładowaniem, przegrzaniem lub przeciążeniem
- Funkcja łagodnego rozruchu oraz hamulec elektryczny
- Wskaźnik poziomu naładowania akumulatora
- **DGA514ZJU**: dostarczana w walizce systemowej MAKPAC, bez akumulatorów i ładowarki
- **DGA514RTJU**: dostarczana w walizce systemowej MAKPAC z 2 akumulatorami BL1850B (18 V / 5,0 Ah) i ładowarką DC18RC

Prędkość obr. na biegu jał.	3000-8500 obr./min.
Średnica tarczy	125 mm
Średnica otworu tarczy	22,23 mm
Wymiary (długość całkowita)	382 mm
Waga	2,4-3,0 kg



zjłj. DGA514ZJU

BL
MOTOR

XPT
EXTREME PROTECTION TECHNOLOGY

18V
LITHIUM-ION

Dostarczone wyposażenie: Walizka systemowa MAKPAC typ 3 821551-8; Wkład do walizki MAKPAC; Osłona tarczy szlifierskiej 125 mm 123145-8*; Uchwyt boczny 158237-4; Kołnierz mocujący 224447-6*; Nakrętka kołnierza 224554-5*; Klucz do nakrętki kontrującej 782423-1; Tarcza do szlifowania zgrubnego A-80656; Moduł AWS 198897-0; **Dodatkowo dla DGA514RTJU:** 2 akumulatory BL1850B (18 V / 5,0 Ah); Ładowarka DC18RC 195584-2;

DGA517ZJ / DGA517RTJ
Akum. szlifierka kątowa 18 V 125 mm
Li-ion Ah 1.5 2.0 3.0 4.0 5.0 6.0

Zwiększone bezpieczeństwo pracy dzięki zastosowaniu technologii AFT

- **Włacznik ślizgowy**
- Regulacja prędkości obrotowej za pomocą pokręta pozwala na dostosowanie prędkości do wykonywanej pracy
- Funkcja **anti-restart** zabezpiecza przed przypadkowym uruchomieniem
- Ergonomicznie zaprojektowana obudowa silnika zapewnia pewny i komfortowy chwyt szlifierki, a uchwyt pokryty gumą pochłaniającą wibracje poprawia komfort użytkownika
- Obwód zabezpieczający akumulatory przed nadmiernym rozładowaniem, przegrzaniem lub przeciążeniem
- Funkcja łagodnego rozruchu oraz hamulec elektryczny
- Wskaźnik poziomu naładowania akumulatora
- **DGA517ZJ**: dostarczana w walizce systemowej MAKPAC, bez akum. i ładowarki
- **DGA517RTJ**: dostarczana w walizce systemowej MAKPAC z 2 akumulatorami BL1850B (18 V / 5,0 Ah) i ładowarką DC18RC

Prędkość obr. na biegu jał.	3000- 8500 obr./min.
Średnica tarczy	125 mm
Średnica otworu tarczy	22,23 mm
Wymiary (długość całkowita)	382 mm
Waga	2,4-3,1 kg



zjłj. DGA517ZJ

BL
MOTOR

XPT
EXTREME PROTECTION TECHNOLOGY

18V
LITHIUM-ION

Dostarczone wyposażenie: Walizka systemowa MAKPAC typ 3 821551-8; Wkład do walizki MAKPAC; Osłona tarczy szlifierskiej 125 mm 123145-8*; Uchwyt boczny 158237-4; Kołnierz mocujący 224447-6*; Nakrętka kołnierza 224554-5*; Klucz do nakrętki kontrującej 782423-1; Tarcza do szlifowania zgrubnego A-80656; **Dodatkowo dla DGA517RTJ:** 2 akumulatory BL1850B (18 V / 5,0 Ah); Ładowarka DC18RC 195584-2;

Narzędzia akumulatorowe Li-ion

DGA518ZJU / DGA518RTJU

Akum. szlifierka kąтова 18 V 125 mm

Li-ion Ah 1.5 2.0 3.0 4.0 5.0 6.0

AFT ADT

AWS



zob. DGA518ZJU

Wysoka moc w smukłej obudowie

- Łatwy w obsłudze, duży wyłącznik spustowy
- Regulacja prędkości obrotowej za pomocą pokrętkła pozwala na dostosowanie prędkości do wykonywanej pracy
- Funkcja **anty-restart** zabezpiecza przed przypadkowym uruchomieniem
- Ergonomicznie zaprojektowana obudowa silnika zapewnia pewny i komfortowy chwyt szlifierki, a uchwyt pokryty gumą pochłaniającą wibracje poprawia komfort użytkownika
- Obwód zabezpieczający akumulatory przed nadmiernym rozładowaniem, przegrzaniem lub przeciążeniem
- Funkcja łagodnego rozruchu oraz hamulec elektryczny
- Wskaźnik poziomu naładowania akumulatora
- **DGA518ZJU**: dostarczana bez walizki, akumulatorów i ładowarki
- **DGA518RTJU**: dostarczana w walizce systemowej MAKPAC z 2 akumulatorami BL1850B (18 V / 5,0 Ah) i ładowarką

Prędkość obr. na biegu jał.	3000-8500 obr./min
Średnica tarczy	125 mm
Średnica otworu tarczy	22,23 mm
Wymiary (długość całkowita)	382 mm
Waga	2,4-3,1 kg



Dostarczone wyposażenie: Walizka systemowa MAKPAC typ 3 821551-8; Wkład do walizki MAKPAC; Ośłona tarczy szlifierskiej 125 mm 123145-8*; Uchwyt boczny 158237-4; Kołnierz mocujący 224447-6*; Nakrętka kołnierza 224554-5*; Klucz do nakrętki kontrolującej 782423-1; Tarcza do szlifowania zgrubnego A-80656; Moduł AWS 198897-0; **Dodatkowo dla DGA518RTJU:** 2 akumulatory BL1850B (18 V / 5,0 Ah); ładowarka DC18RC 195584-2

Nr kat.	Średnica tarczy (mm)	Prędkość obr na biegu jał.	Przełącznik ślizgowy	Przełącznik spustowy	AWS	BL motor	AFT	ADT	Hamulec	Funkcja anty-restart	XPT
---------	----------------------	----------------------------	----------------------	----------------------	-----	----------	-----	-----	---------	----------------------	-----

Akum. szlifierka kąтова

DGA452Z / DGA452RTJ	115	11.000	●							●	
DGA504ZJ / DGA504RTJ	125	8.500	●			●				●	●
DGA506ZJ / DGA506RTJ	125	8.500	●			●			●	●	●
DGA513ZJ / DGA513RTJ	125	3.000-8.500	●			●	●	●	●	●	●
DGA514ZJU / DGA514RTJU	125	3.000-8.500	●		●	●	●	●	●	●	●
DGA517ZJ / DGA517RTJ	125	3.000-8.500		●		●	●	●	●	●	●
DGA518ZJU / DGA518RTJU	125	3.000-8.500		●	●	●	●	●	●	●	●
DGA519ZJ / DGA519RTJ	125	3.000-8.500		●		●	●	●	●	●	●

DKP181Z / DKP181ZU / DKP181RTJ

Akum. strug do drewna 18 V 82 mm

Li-ion Ah 1.5 2.0 3.0 4.0 5.0 6.0

Nowość!

AWS



zob. DKP181Z

Idealny do załamywania krawędzi i strugania powierzchni

- Zwiększona wydajność strugania dzięki zastosowaniu dwóch noży
- Przy zastosowaniu noży obracanych ze stali twardego można obrabiać drewno klejone, płyty wiórowe oraz materiały plastyczne
- Do obróbki drewna miękkiego można stosować także noże ze stali szybko tnącej
- Wydmuch wiórów na prawą lub lewą stronę dla wygody operatora
- Podstawa przednia z 3 rowkami do ścinania krawędzi
- Gałka do precyzyjnego ustawiania głębokości strugania co 0,1 mm (regulacja z ogranicznikami typu „klik”)
- Ergonomiczny uchwyt pokryty elastomerem
- Stopka zabezpieczająca obrabiany materiał przed zarysowaniem
- **DKP181Z**: dostarczany bez akumulatorów i ładowarki
- **DKP181ZU**: dostarczany z modulem AWS, bez akumulatorów i ładowarki
- **DKP181RTJ**: dostarczana w walizce systemowej MAKPAC z 2 akumulatorami BL1850B (18 V / 5,0 Ah) i ładowarką DC18RC



Dostarczone wyposażenie: Prowadnica równoległa 122785-9; Sprawdzian nastawczy noży 123062-2; Ogranicznik głębokości 342390-8; Klucz nasadowy 9 782209-3; Ostrza 82 mm A-82921; **Dodatkowo dla DKP181ZU:** Moduł AWS 198900-7; **Dodatkowo dla DKP181RTJ:** Walizka systemowa MAKPAC TYP 3 821551-8; Wkład do walizki MAKPAC; 2 akumulatory BL1850B (18 V / 5,0 Ah); ładowarka DC18RC 195584-2



DKP180Z / DKP180RTJ

Akum. strug do drewna 18 V 82 mm

Li-ion Ah 1.5 2.0 3.0 4.0 5.0 6.0

Idealny do załamywania krawędzi i strugania powierzchni

- Przy zastosowaniu noży obracanych ze stali twardego można obrabiać drewno klejone, płyty wiórowe oraz materiały plastyczne
- Do obróbki drewna miękkiego można stosować także noże ze stali szybko tnącej
- Sztynna, aluminiowa, odlewana ciśnieniowo pokrywa przekładni
- Gałka do precyzyjnego ustawiania głębokości strugania co 0,1 mm (regulacja z ogranicznikami typu „klik”)
- Stopka zabezpieczająca obrabiany materiał przed zarysowaniem
- **DKP180Z**: dostarczany bez walizki, akumulatorów i ładowarki
- **DKP180RTJ**: dostarczany w walizce systemowej MAKPAC z 2 akumulatorami BL1850B (18 V / 5,0 Ah) i ładowarką DC18RC



zob. DKP180Z



zob. DKP180RTJ

Dostarczone wyposażenie: Sprawdzian nastawczy noży 123062-2; Prowadnica równoległa 165581-2; Noże dwustronne (zamontowane); **Dodatkowo dla DKP180RTJ:** Walizka systemowa MAKPAC typ 3 821551-8; Wkład do walizki MAKPAC 837808-7; 2 akumulatory BL1850B (18 V / 5,0 Ah); ładowarka DC18RC 195584-2



DLS600Z
Akum. ukośnica 18 V 165 mm
Li-ion Ah 1.5 2.0 3.0 4.0 5.0 6.0

Wydajna i praktyczna ukośnica akumulatorowa

- Łagodny rozruch z ogranicznikiem prądu rozruchowego oraz hamulec silnika
 - Głowica odchylana od 0° do 52° w prawo i w lewo
 - Kompaktowy i lekki korpus oraz uchwyt transportowy pokryty gumą zapewniają wygodne przenoszenie urządzenia do miejsca pracy
 - Maksymalna zdolność cięcia - 92 mm
 - Aluminiowa płyta podstawy
 - Wskaźnik naładowania akumulatora
 - Znacznik laserowy
 - Dioda LED oświetlająca obszar roboczy
 - Możliwość zastosowania paska na ramię
- Dostarczana bez walizki, akumulatorów i ładowarki

Prędkość obr. na biegu jałowym	5000 obr./min
Maks. zdolność cięcia w poziomie	
przy 90°	92 x 46 mm
przy 45°	65 x 46 mm
Średnica tarczy	165 mm
Średnica otworu tarczy	20 mm
Wymiary (D x S x W)	340 x 400 x 440 mm
Waga	6,3-6,6 kg

ADT
BL
MOTOR

18V
LITHIUM-ION

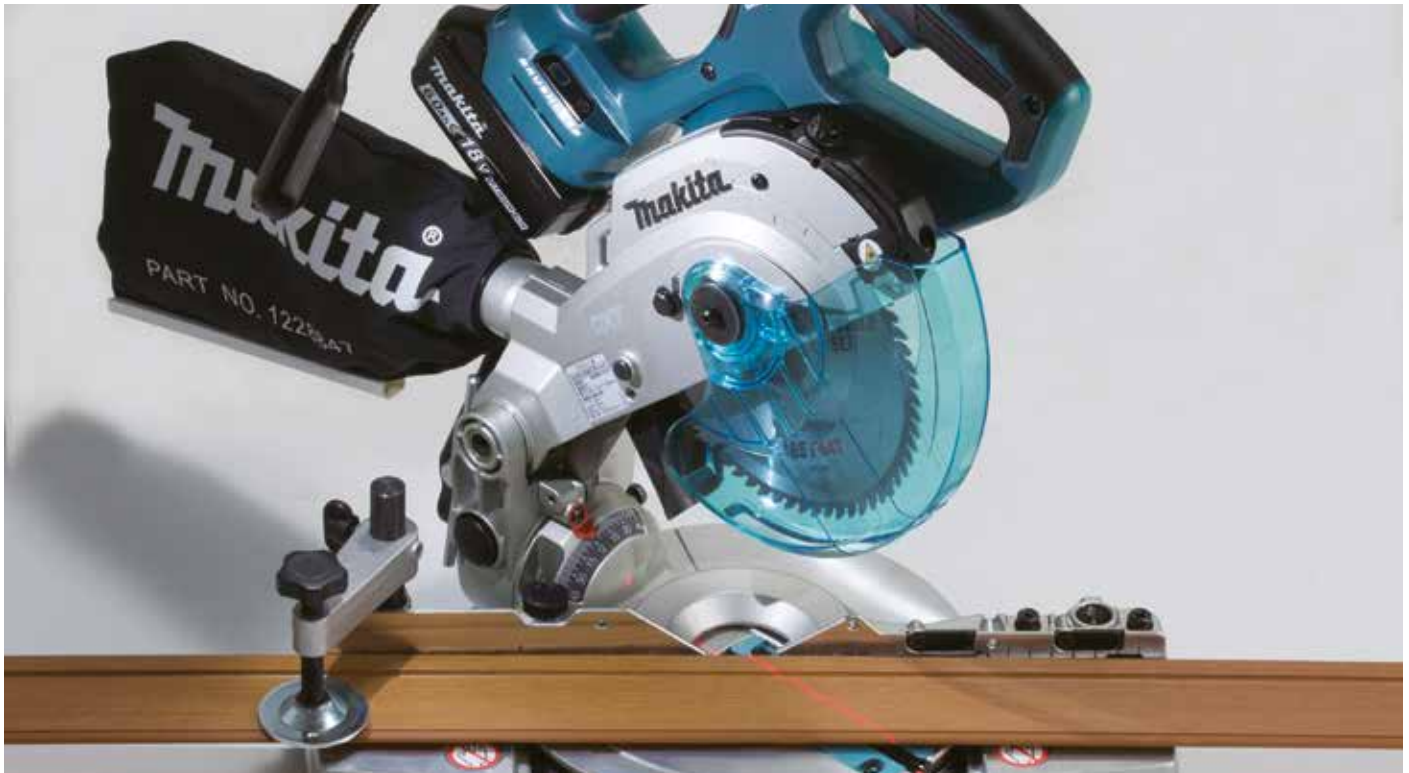
Dostarczone wyposażenie: Tarcza tnąca 165 mm; Worek na pył; Sprawdzian kąta prostego; Klucz imbusowy 2.5 783208-8

DCS552Z / DCS552RTJ
Akum. przecinarka do metalu 18 V 136 mm
Li-ion Ah 1.5 2.0 3.0 4.0 5.0 6.0

Dobrze wyważone i lekkie narzędzie umożliwia pracę w pozycji poziomej lub nad głową

- Płyta prowadząca ze stali nierdzewnej
- Duża, dwustronna dźwignia blokady włącznika
- Wbudowany pojemnik na opiłki
- Łatwe opróżnianie pojemnika na wióry poprzez otwarcie pokrywy
- Podwójna dioda LED oświetlająca obszar roboczy z funkcją opóźnionego wygaszania
- **DCS552Z:** Dostarczana bez walizki, akumulatorów i ładowarki
- **DCS552RTJ:** Dostarczana w walizce systemowej MAKPAC z dwoma akumulatorami BL1850B (18 V / 5,0 Ah) oraz ładowarką DC18RC

Prędkość obr. na biegu jałowym	3600 obr./min
Maksymalna głębokość cięcia przy 90°	50,5 mm
Średnica tarczy	136 mm
Średnica otworu tarczy	20 mm
Wymiary (długość całkowita)	348 mm
Waga	2,4-2,7 kg



zdj. DCS552Z

18V
LITHIUM-ION

Dostarczone wyposażenie: Tarcza tnąca 136 mm B-07319; Pojemnik na opiłki 136023-3; Klucz imbusowy 5 783203-8; **Dodatkowo dla DCS552RTJ:** Walizka systemowa MAKPAC typ 3 821551-8; Wkład do walizki MAKPAC 837628-9; 2 akumulatory BL1850B (18 V / 5,0 Ah); Ładowarka DC18RC 195584-2

DCS553Z / DCS553RTJ
Akum. przecinarka do metalu 18 V 150 mm
Li-ion Ah 1.5 2.0 3.0 4.0 5.0 6.0

Dobrze wyważone i lekkie narzędzie umożliwia pracę w pozycji poziomej lub nad głową

- Przeznaczona do cięcia: rur, profili stalowych oraz aluminiowych
- Bardziej kompaktowa w porównaniu z poprzednim modelem dzięki zmianie położenia akum.
- Płyta prowadząca ze stali nierdzewnej
- Duża, dwustronna dźwignia blokady włącznika
- Wbudowany pojemnik na opiłki
- Łatwe opróżnianie pojemnika na wióry poprzez otwarcie pokrywy
- Podwójna dioda LED oświetlająca obszar roboczy z funkcją opóźnionego wygaszania
- **DCS553Z:** Dostarczana bez walizki, akumulatorów i ładowarki
- **DCS553RTJ:** Dostarczana w walizce systemowej MAKPAC z dwoma akumulatorami BL1850B (18 V / 5,0 Ah) oraz ładowarką DC18RC

Prędkość obr. na biegu jałowym	4200 obr./min
Maksymalna głębokość cięcia przy 90°	57,5 mm
Średnica tarczy	150 mm
Średnica otworu tarczy	20 mm
Wymiary (długość całkowita)	267 mm
Waga	2,8-3,1 kg

BL
MOTOR
XPT
EXTREME PROTECTION TECHNOLOGY

zdj. DCS553Z

18V
LITHIUM-ION

Dostarczone wyposażenie: Tarcza tnąca 150 mm B-46296; Pojemnik na opiłki 127011-1; Prowadnica różnoległa 164095-8; Klucz imbusowy 5 783203-8; **Dodatkowo dla DCS553RTJ:** Walizka systemowa MAKPAC typ 3 821551-8; Wkład do walizki MAKPAC; 2 akumulatory BL1850B (18 V / 5,0 Ah); Ładowarka DC18RC 195584-2

Narzędzia akumulatorowe Li-ion

DSC251ZK / DSC251RT

Akumulatorowa przecinarka do prętów zbrojeniowych i gwintowanych

Doskonałe cięcie przy krawędziach

Umożliwia przecinanie prętów w odległości 3,5 mm od podłoża



Folder produktowy na:
www.makita.pl

ADT + BL MOTOR

Automatic torque Drive Technology

Automatyczna kontrola prędkości obrotowej oraz momentu obrotowego w zależności od obciążenia w celu zapewnienia wydajnej pracy

Bezszcotkowy silnik prądu stałego

Fluorescencyjny dobrze widoczny zderzak

Miejsce montażu worka na opiłki

Wskaźnik poziomu naładowania akumulatora

Osłona przeciwpylowa z możliwością demontażu

Worek na opiłki

Uchwyt boczny może być zamontowany w 3 pozycjach dla komfortu operatora/ użytkownika

Łatwe przesuwanie maszyny powierzchni z której wystają pręty

■ Akcesoria

Tarcza tnąca
Średnica tarczy
110 mm

Nr kat.: SC09003260



DSC251ZK / DSC251RT

Akum. przecinarka do prętów gwintowanych 18 V

Li-ion Ah 1.5 2.0 3.0 4.0 5.0 6.0



ref.: DSC251ZK

Czyste, bezpieczne cięcie

- Akumulatorowa przecinarka o wysokiej mocy do prętów gwintowanych oraz zbrojeniowych
- Zmieniony system montażu tarczy tnącej w porównaniu z poprzednim modelem
- Precyzyjne cięcie przy krawędzi - pręty zbrojeniowe można obciąć 3,5 mm od rogu kratki zarówno w pionie jak i w poziomie a pręty gwintowane 3,5 mm od podłoża
- Niewielkie uszkodzenia prętów gwintowanych pozwalają na instalowanie nakrętek bez usuwania zadziorów

- DSC251ZK: dostarczana w walizce bez akumulatorów i ładowarki
- DSC251RT: dostarczana w walizce, z 1 akumulatorem BL1850B (18 V / 5,0 Ah) i ładowarką DC18RC

Prędkość obr. na biegu jałowym	2200 obr./min
Średnica tarczy	110 mm
Średnica cięcia	10-25 mm
Wymiary (długość całkowita)	471 mm
Waga	3,94-4,0 kg

ADT
BL
MOTOR

18V
Li-Ion



Dostarczone wyposażenie: Walizka; Tarcza tnąca 110 mm SC09003260; Uchwyt boczny 153489-2; Worek na opiłki; Klucz imbusowy; **Dodatkowo dla DSC251RT:** Akumulator BL1850B (18 V / 5,0 Ah); ładowarka DC18RC 195584-2

DSC102Z

Akum. przecinarka do prętów gwintowanych 18 V

Li-ion Ah 1.5 2.0 3.0 4.0 5.0 6.0



Sprawne cięcie bez zadziorów

- Przecinarka do prętów gwintowanych zasilana akumulatorem 18 V
- Kompaktowa i lekka konstrukcja zapewnia doskonałą manewrowalność podczas prac nad głową
- Prowadnica pręta ustawiana w 2 pozycjach w zależności od rozmiaru pręta umożliwia stabilne i precyzyjne cięcie
- Automatyczny mechanizm zatrzymania ostrza zatrzymuje ruchome ostrza w pozycji pełnego rozwarcia pozwalając użytkownikowi na szybkie wznowienie pracy
- Przycisk obrotów wstecznych pozwalający na rozwarcie ostrzy i uwolnienie zablokowanego pręta
- Ergonomicznie zaprojektowany uchwyt pokryty elastomerem
- Dioda LED oświetlająca obszar roboczy
- Maks. zdolność cięcia: - maks. obciążenie - stal nierdzewna W3/8; - maks. rozmiar - stal miękka M10
- Znakomita wydajność cięcia - do 1600 cięć przy maksymalnym obciążeniu przy zastosowaniu akumulatora BL1860B
- Dostarczana bez szczęki, walizki, akumulatorów i ładowarki

Zdolność cięcia: stal miękka	W3/8, M10, M8, M6
stal nierdzewna	W3/8, M8, M6
Wymiary (długość całkowita)	199 mm
Waga	2,8-3,2 kg



Dostarczone wyposażenie: Osłona ostrza; Ogranicznik głębokości 415486-9; Klucz imbusowy 4 783202-0

DSC121ZX1

Nowość!

Akumulatorowa przecinarka do prętów gwintowanych

Czyste, bezpieczne cięcie

Możliwość beziskrowego przecinania prętów gwintowanych o średnicy od 8 do 12 mm



Zawór powrotu
Umożliwia uwolnienie
zablokowanego ostrza

Dioda LED
oświetlająca obszar
roboczy

Bezszczotkowy silnik prądu stałego

Czas przecięcia pręta o średnicy 12 mm wynosi ok. 3 sek.



Stojak pomocniczy

Poprawia wygodę przy cięciu prętów przy ziemi



Czyste cięcie bez zadziorów

Umożliwia bezproblemowe zamocowanie nakrętki bezpośrednio po przycięciu pręta



DSC121ZX1

Nowość!

BL
MOTOR18V
LITHIUM-ION

Akum. przecinarka do prętów gwintowanych 18 V

Czyste, bezpieczne cięcie

- Możliwość beziskrowego przecinania prętów gwintowanych o średnicy od 8 do 12 mm
- Możliwość wykonania do 500 cięć prętów gwintowanych o średnicy 12 mm na jednym naładowaniu akumulatora BL1860B
- Czas przecięcia pręta o średnicy 12 mm to 3 sekundy
- Wyposażona w zawór powrotu umożliwiający przywrócenie popychacza do pozycji wyjściowej z momencie jego zablokowania lub gdy nie jest możliwe dokończenie cięcia
- Obsługuje akumulatory o pojemności 3,0 Ah lub wyższej
- 3 - stopniowy wskaźnik poziomu naładowania akumulatora
- Dostarczana w walizce, bez akumulatorów i ładowarki



Dostarczone wyposażenie: Walizka systemowa MAKPAC typ 4 821552-6; Wkład do walizki MAKPAC (gąbka); Szczęki M8; Szczęki M10; Klucz imbusowy 4 783202-0; Klucz imbusowy 6 783204-6; Olej hydrauliczny 35cc

Li-ion Ah 3.0 4.0 5.0 6.0

Średnica cięcia	8-12 mm
Prędkość cięcia	3 sek.
Wymiary (długość całkowita)	212 mm
Waga	6,0 kg

DSC163ZK

Nowość!

BL
MOTOR18V
LITHIUM-ION

Akum. przecinarka do prętów zbrojeniowych 18 V

Czyste, bezpieczne cięcie

- Możliwość beziskrowego przecinania prętów zbrojeniowych o średnicy od 3 do 16 mm
- Możliwość wykonania do 280 cięć prętów zbrojeniowych o średnicy 16 mm na jednym naładowaniu akumulatora BL1860B
- Czas przecięcia pręta o średnicy 16 mm to 2,8 sekundy
- Silnik obracany o 360° pozwala na ustawienie urządzenia w pozycji umożliwiającej wygodną obsługę w czasie pracy w miejscach z ograniczoną przestrzenią
- Wyposażona w zawór powrotu umożliwiający przywrócenie popychacza do pozycji wyjściowej z momencie jego zablokowania lub gdy nie jest możliwe dokończenie cięcia
- Obsługuje akumulatory o pojemności 3,0 Ah lub wyższej
- 3 - stopniowy wskaźnik poziomu naładowania akumulatora
- Dostarczana w walizce, bez akumulatorów i ładowarki



Dostarczone wyposażenie: Walizka; Klucz imbusowy 3; Klucz imbusowy 4; Klucz imbusowy 5; Klucz imbusowy 6 783204-6; Klucz 17-14; Olej hydrauliczny 35cc

Li-ion Ah 3.0 4.0 5.0 6.0

Średnica cięcia	3-16 mm
Prędkość cięcia	2,8 sek.
Wymiary (długość całkowita)	360 mm
Waga	6,9 kg

Narzędzia akumulatorowe Li-ion

DRV150ZJ / DRV150RFJ

Nowość!



zdj. DRV150ZJ

Akum. nitownica 18 V

Niska wysokość obudowy - 26 mm, pozwalająca na pracę w ciasnych przestrzeniach (np. przy ścianie)

- Wyposażona w mechanizm podtrzymujący nit zapobiegający wypadnięciu nitu nawet przy skierowaniu nitem w dół
- Przejroczysty pojemnik na zużyte trzpienie
- Wysoka szybkość nitowania
- Wyposażona w zestaw szczęk do nitów do średnicy: 2,4 / 3,2 / 4,0 / 4,8 mm
- Podwójna dioda LED oświetlająca obszar roboczy z funkcją opóźnionego wygaszania
- Możliwość osadzenia do 2300 szt. stalowych nitów o średnicy 4,8 mm na jednym naładowaniu akum. BL1850B
- **DRV150ZJ:** dostarczana w walizce systemowej MAKPAC, bez akumulatorów i ładowarki
- **DRV150RFJ:** Dostarczana w walizce systemowej MAKPAC z 2 akumulatorami BL1830B (18 V / 3,0 Ah) i ładowarką DC18RC



Dostarczone wyposażenie: Walizka systemowa MAKPAC typ 3; 821551-8; Wkład do walizki MAKPAC; Zestaw szczęk 199731-7; Uchwyt do mocowania na pasku 346317-0; Smar; **Dodatkowo dla DRV150RFJ:** 2 akumulatory BL1830B (18 V / 3,0 Ah); ładowarka DC18RC 195584-2

Li-ion Ah 2.0 3.0 4.0 5.0 6.0

Siła ciągnięcia	10000 N
Długość skoku	25 mm
Średnica nitów	2,4-4,8 mm
Wysokość obudowy	26 mm
Maks. ilość osadzonych nitów na jednym naładowaniu akum. BL1850B (stalowy nit Ø 4,8 mm i głowicą o grub. 3,2 mm)	ok. 2300 szt.
Wymiary (długość całkowita)	313 mm
Waga	1,9-2,2 kg

DRV250ZJ / DRV250RFJ

Nowość!



zdj. DRV250ZJ

Akum. nitownica 18 V

Akumulatorowa nitownica zasilana akumulatorem 18 V kompatybilna ze standardowymi nitami dostępnymi na rynku

- Niska wysokość obudowy - 26 mm, pozwalająca na pracę w ciasnych przestrzeniach (np. przy ścianie)
- Wyposażona w mechanizm podtrzymujący nit zapobiegający wypadnięciu nitu nawet przy skierowaniu nitem w dół
- Przejroczysty pojemnik na zużyte trzpienie
- Wysoka szybkość nitowania
- Wyposażona w zestaw szczęk do nitów do średnicy: 4,8 / 6,0 / 6,4 mm
- Podwójna dioda LED oświetlająca obszar roboczy z funkcją opóźnionego wygaszania
- Możliwość osadzenia do 1600 szt. stalowych nitów o średnicy 6,4 mm na jednym naładowaniu akum. BL1850B
- **DRV250ZJ:** dostarczana w walizce systemowej MAKPAC, bez akumulatorów i ładowarki
- **DRV250RFJ:** dostarczana w walizce systemowej MAKPAC z 2 akumulatorami BL1830B (18 V / 3,0 Ah) i ładowarką DC18RC



Dostarczone wyposażenie: Walizka systemowa MAKPAC typ 3 821551-8; Wkład do walizki MAKPAC; Zestaw szczęk 199730-9; Uchwyt do mocowania na pasku 346317-0; Smar; **Dodatkowo dla DRV250RFJ:** 2 akumulatory BL1830B (18 V / 3,0 Ah); ładowarka DC18RC 195584-2

Li-ion Ah 2.0 3.0 4.0 5.0 6.0

Siła ciągnięcia	20000 N
Długość skoku	30 mm
Średnica nitów	4,8-6,4 mm
Wysokość obudowy	26 mm
Maks. ilość osadzonych nitów na jednym naładowaniu akum. BL1850B (stalowy nit Ø 6,4 mm i głowicą o grub. 6,4 mm)	ok. 1600 szt.
Wymiary (długość całkowita)	323 mm
Waga	2,1-2,4 kg

DTR180ZJ

Akumulatorowa wiązarka do zbrojeń

Makita

Folder produktowy na:
www.makita.pl

Urządzenie przeznaczone do automatycznego wiązania prętów zbrojeniowych

znajdujące zastosowanie np. przy budowie betonowych fundamentów

2 tryby wiązania drutów

tryb wiązania ciągłego oraz tryb wiązania pojedynczego



Przełączanie trybu wiązania za pomocą przycisku, sygnalizacja wybranego trybu za pomocą kontrolki



VIDEO



Kompaktowy kształt obudowy umożliwia pracę w wąskich przestrzeniach



Wiele możliwości wiązania prętów



Szpula drutu
Nr kat. 199137-9



Drut ocynkowany
Nr kat. 191A57-9



1 szpula
drutu na
120
wiązań



5300 wiązań

Na jednym naładowaniu akumulatora
BL1850B (D10x D10) #3 x #3

DTR180ZJ
Akum. wiązarka do zbrojeń 18 V
Li-ion Ah 1.5 2.0 3.0 4.0 5.0 6.0

Urządzenie przeznaczone do automatycznego wiązania prętów zbrojeniowych znajdujące zastosowanie np. przy budowie betonowych fundamentów

- Może być zasilana akumulatorami Li-Ion 14,4 V oraz 18 V
- Obsługa urządzenia jedną ręką umożliwia korygowanie pozycji zbrojenia przy pomocy wolnej ręki
- 6-stopniowa regulacja siły wiązania
- 2 tryby wiązania drutów: tryb wiązania ciągłego oraz tryb wiązania pojedynczego
- Przełączanie trybu wiązania za pomocą przycisku, sygnalizacja wybranego trybu za pomocą kontrolki
- Główny wyłącznik zasilania z funkcją automatycznego wyłączenia
- Możliwość przechowywania klucza imbusowego w korpusie urządzenia
- Łatwa wymiana szpuli drutu łączącego
- Ergonomicznie zaprojektowana rękojeść pokryta elastomerem
- Dostarczana w walizce systemowej MAKPAC bez akumulatorów i ładowarki



Dostarczone wyposażenie: Walizka systemowa MAKPAC typ 4 821552-6; Wkład do walizki MAKPAC; Klucz imbusowy 2,5 783208-8; Uchwyt do mocowania na pasku 346449-3

Srednica wiązanych prętów zbrojeniowych	od 10 mm x 10 mm do (13 mm x 2) x (13 mm x 2)
Szacowana liczba wiązań na szpułę	ok. 120
Srednica drutu wiązającego	ø 0,8 mm
Regulacja siły wiązania	6-stopniowa
Wymiary (długość całkowita)	304 mm
Waga (EPTA)	2,3-2,6 kg

DPP200ZK
Akum. dziurkarka 18 V
Li-ion Ah 3.0 4.0 5.0 6.0

Nowość!

Idealna do wykrawania w różnych materiałach konstrukcyjnych jak stal miękka, nierdzewna, aluminium czy miedź

- Możliwość wykonywania otworów o maksymalnej średnicy 20 mm
- Możliwość wykonywania otworów okrągłych oraz podłużnych
- Silnik obracany o 90° w lewą i prawą stronę pozwala na ustawienie urządzenia w pozycji umożliwiającej wygodną obsługę w czasie pracy w miejscach z ograniczoną przestrzenią
- Automatyczny powrót popychacza do pozycji wyjściowej po wykonaniu otworu
- Wyposażona w zawór powrotu umożliwiający przywrócenie popychacza do pozycji wyjściowej w momencie jego zablokowania lub gdy nie jest możliwe dokończenie wykrawania otworu
- Dostarczana w walizce, bez akumulatorów i ładowarki



Dostarczone wyposażenie: Walizka; Uchwyt boczny; Olej hydrauliczny 35cc SC0000106; Klucz imbusowy 3 783201-2; Klucz imbusowy 4 783202-0; Klucz imbusowy 5 783203-8; Klucz płaski 8-10

Maks. wysięg	40 mm
Maks. wielkość i głębokość otworu	
stal miękka*	ø 20 x 8 mm
stal nierdzewna**	ø 20 x 6 mm
Kształt otworów	okrągły / podłużny
Ilość otworów na jednym naładowaniu akum. BL1830B (stal ø 20 x 6 mm)	110
Wymiary (długość całkowita)	417 mm
Waga	10,7-10,8 kg

* stal miękka o wytrzymałości na rozciąganie 475 N/mm²
** stal nierdzewna o wytrzymałości na rozciąganie 613 N/mm²

DHS630Z / DHS630RTJ
Akum. ręczna pilarka tarczowa 18 V 165 mm
Li-ion Ah 1.5 2.0 3.0 4.0 5.0 6.0

Wygoda użytkowania oraz doskonała manewrowość uzyskana dzięki korzystnemu położeniu środka ciężkości

- Najwyższa wydajność cięcia w swojej klasie - 66 mm
- Tylna dysza wydmuchująca pył z linii cięcia
- Łatwa w prowadzeniu w materiale dzięki podwójnej diodzie LED oświetlającej obszar cięcia
- DHS630Z: dostarczana bez walizki, akumulatorów i ładowarki
- DHS630RTJ: dostarczana w walizce systemowej MAKPAC z 2 akumulatorami BL1850B (18 V / 5,0 Ah) i ładowarką DC18RC



zdj.: DHS630Z



Dostarczone wyposażenie: Tarcza tnąca 165 mm (zamontowana); Króciec do podłączenia urządzenia odsysającego 194314-8; **Dodatkowo dla DHS630RTJ:** Prowadnica równoległa 164095-8; Walizka systemowa MAKPAC typ 4 821552-6; Wkład do walizki MAKPAC 837635-2; 2 akumulatory BL1850B (18 V / 5,0 Ah); Ładowarka DC18RC 195584-2; Klucz imbusowy (w korpusie)

Prędkość obr. na biegu jałowym	3100 obr./min
Maks. głębokość cięcia przy 90°	66 mm
przy 45°	46 mm
Srednica tarczy	165 mm
Wymiary (długość całkowita)	346 mm
Waga	3,0-3,4 kg

Narzędzia akumulatorowe Li-ion

DHS660ZJ / DHS660RTJ / DHS661ZJU / DHS661RTJU

Akumulatorowa ręczna pilarka tarczowa

Kompaktowa - długość całkowita urządzenia to tylko 270 mm



Króciec odsysający
Umożliwia podłączenie do odkurzacza



Tylna dysza
wydmuchu wiórów



Płaska obudowa silnika
Poprawia stabilność podczas wymiany tarczy



Cięcie kątowe do 50°



Waga netto
2.9 kg
z akum. BL1815N

Ilość cięć

Materiał testowy:
Drewno iglaste (38 x 235 mm)
Kąt: 0°
Akumulator: BL1850B
(na jednym naładowaniu akum.)

200 cięć



Podwójna dioda LED



Funkcja wydmuchu wiórów z linii cięcia

Bluetooth®

AWS łączy narzędzie z odkurzaczem poprzez Bluetooth
Znak słowny i logo Bluetooth® są zastrzeżonymi znakami towarowymi należącymi do Bluetooth SIG, INC. Wszelkie wykorzystanie takich oznaczeń przez firmę Makita jest objęte licencją. Inne znaki towarowe i nazwy handlowe należą do odpowiednich właścicieli.

ADT

Automatycznie zmienia prędkość obrotową w zależności od obciążenia w celu zoptymalizowania wydajności:

- do lekkich prac (tryb wysokiej prędk. obr.)
- do ciężkich prac (tryb wysokiego momentu obr.)

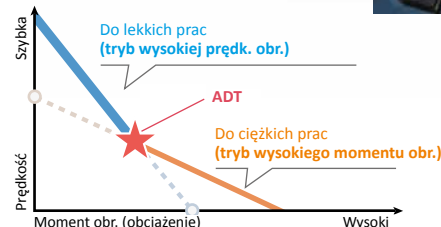

AWS

BEZPRZEWODOWY SYSTEM AUTO-START (tylko DHS661)

Aktywacja bezprzewodowego systemu auto-start zapewnia czystą i komfortową pracę. Dzięki połączeniu narzędzia z odkurzaczem uruchamia się on wraz z uruchomieniem włącznika w narzędziu.



DHS660ZJ / DHS660RTJ

ADT



zdj. DHS660ZJ

Akum. ręczna pilarka tarczowa 18 V 165 mm

Idealna do prac wymagających wydajności oraz kompaktowych rozmiarów

- Cięcia kątowe do 50°
- Wygodnie umieszczony przycisk blokady
- Łagodny rozruch oraz hamulec elektryczny
- Funkcja wydmuchu wiórów z linii cięcia
- Lepsza widoczność linii cięcia dzięki zmianie położenia przedniego uchwytu
- Przydatne podziałki informujące użytkownika o lokalizacji ostrza, głębokości cięcia oraz nachyleniu ostrza
- Dioda LED informująca użytkownika o statusie funkcji ADT:
 - tryb wysokiego momentu obrotowego - świecąca dioda LED
 - tryb wysokiej prędkości obrotowej - wyłączona dioda LED
- alarm przeciążeniowy - mrugająca dioda LED
- Podwójna dioda LED oświetlająca linię cięcia



Li-ion Ah 1.5 2.0 3.0 4.0 5.0 6.0

Prędkość obr. na biegu jałowym	5000 obr./min
Maks. głębokość cięcia przy 90°	57 mm
przy 50°	37 mm
przy 45°	41 mm
Średnica tarczy	165 mm
Średnica otworu tarczy	20 mm
Wymiary (długość całkowita)	270 mm
Waga	2,9-3,2 kg

Dostarczone wyposażenie: Walizka systemowa MAKPAC typ 3 821551-8; Wkład do walizki MAKPAC; Tarcza tnąca EFFICUT 165 mm B-62979; Prowadnica równoległa 164095-8; Króciec do podłączenia urządzenia odsysającego; Klucz imbusowy 5 783203-8; **Dodatkowo dla DHS660RTJ:** 2 akumulatory BL1850B (18 V / 5,0 Ah); ładowarka DC18RC 195584-2

DHS661ZJU / DHS661RTJU

ADT



zdj. DHS661ZJU

Akum. ręczna pilarka tarczowa 18 V 165 mm

Idealna do prac wymagających wydajności oraz kompaktowych rozmiarów

- Cięcia kątowe do 50°
- Wygodnie umieszczony przycisk blokady
- Łagodny rozruch oraz hamulec elektryczny
- Funkcja wydmuchu wiórów z linii cięcia
- Lepsza widoczność linii cięcia dzięki zmianie położenia przedniego uchwytu
- Przydatne podziałki informujące użytkownika o lokalizacji ostrza, głęb. cięcia oraz nachyleniu ostrza
- Dioda LED informująca użytkownika o statusie funkcji ADT:
 - tryb wysokiego momentu obrotowego - świecąca dioda LED
 - tryb wysokiej prędkości obrotowej - wyłączona dioda LED
- alarm przeciążeniowy - mrugająca dioda LED
- Podwójna dioda LED oświetlająca linię cięcia

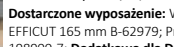

Li-ion Ah 1.5 2.0 3.0 4.0 5.0 6.0

Prędkość obr. na biegu jałowym	5000 obr./min
Maks. głębokość cięcia przy 90°	57 mm
przy 50°	37 mm
przy 45°	41 mm
Średnica tarczy	165 mm
Średnica otworu tarczy	20 mm
Wymiary (długość całkowita)	270 mm
Waga	2,9-3,2 kg



Dostarczone wyposażenie: Walizka systemowa MAKPAC typ 3 821551-8; Wkład do walizki MAKPAC 2 akumulatory BL1850B (18 V / 5,0 Ah); Tarcza tnąca EFFICUT 165 mm B-62979; Prowadnica równoległa 164095-8; Króciec do podłączenia urządzenia odsysającego; Klucz imbusowy 5 783203-8; Moduł AWS 198900-7; **Dodatkowo dla DHS661RTJU:** ładowarka DC18RC 195584-2; 2 akumulatory BL1850B (18 V / 5,0 Ah)

DHS680Z / DHS680RTJ
Akum. ręczna pilarka tarczowa 18 V 165 mm
Li-ion Ah 1.5 2.0 3.0 4.0 5.0 6.0

Wysoka moc i zwarta konstrukcja dzięki zastosowaniu wydajnego silnika bezszczotkowego

- Lekka i kompaktowa pilarka tarczowa 165 mm
- Cięcie kątowe do 50°
- Automatyczna kontrola prędkości obrotowej w zależności od obciążenia
- Duża, wygodna w obsłudze dźwignia blokady
- Większa podstawa zapewnia bardziej stabilną pracę, także z użyciem szyny prowadzącej
- Widoczna skala ułatwia ustawienie głębokości cięcia
- Łatwa w prowadzeniu w materiale dzięki podwójnej diodzie LED oświetlającej obszar cięcia oraz dyszy wydmuchującej pył z linii cięcia
- Osłona tarczy wykonana z trwałego i lekkiego stopu magnezowego
- Wskaźnik poziomu naładowania akumulatora
- **DHS680Z:** dostarczana bez walizki, akumulatorów i ładowarki
- **DHS680RTJ:** dostarczana w walizce systemowej MAKPAC z 2 akumulatorami BL1850B (18 V / 5,0 Ah) i ładowarką DC18RC

Prędkość obr. na biegu jałowym	5000 obr./min
Maks. głębokość cięcia przy 90°	57 mm
przy 45°	41 mm
przy 50°	37 mm
Średnica tarczy	165 mm
Średnica otworu tarczy	20 mm
Wymiary (długość całkowita)	350 mm
Waga	3,0-3,3 kg

Dostarczone wyposażenie: Tarcza tnąca (zamontowana) B-57320; Prowadnica równoległa 164095-8; Króciec do podłączenia urządzenia odsysającego 196961-1; Klucz imbusowy 5 783203-8; **Dodatkowo dla DHS680RTJ:** Walizka systemowa MAKPAC typ 3 821551-8; Wkład do walizki MAKPAC 838182-6; 2 akumulatory BL1850B (18 V / 5,0 Ah); Ładowarka DC18RC 195584-2

DSS610Z / DSS610RTJ
Akum. ręczna pilarka tarczowa 18 V 165 mm
Li-ion Ah 1.5 2.0 3.0 4.0 5.0 6.0

Dedykowana dla montażystów

- Lekka i kompaktowa pilarka tarczowa 165 mm
- Cięcie kątowe do 50°
- Łatwa w prowadzeniu w materiale dzięki diodzie LED oświetlającej obszar cięcia oraz dyszy wydmuchującej pył z linii cięcia
- Aluminiowa osłona tarczy tnącej
- Nie współpracuje z szyną prowadzącą
- **DSS610Z:** dostarczana bez walizki, akumulatorów i ładowarki
- **DSS610RTJ:** dostarczana w walizce systemowej MAKPAC z 2 akumulatorami BL1850B (18 V / 5,0 Ah) i ładowarką DC18RC

Prędkość obr. na biegu jałowym	3700 obr./min
Maks. głębokość cięcia przy 90°	57 mm
przy 45°	40 mm
przy 50°	36 mm
Średnica tarczy	165 mm
Średnica otworu tarczy	20 mm
Wymiary (długość całkowita)	347 mm
Waga	3,0-3,4 kg

Dostarczone wyposażenie: Tarcza tnąca 165 mm B-09173; Prowadnica równoległa 164095-8; Klucz imbusowy 5 783203-8; **Dodatkowo dla DSS610RTJ:** Walizka systemowa MAKPAC typ 3 821551-8; Wkład do walizki MAKPAC 837642-5; 2 akumulatory BL1850B (18 V / 5,0 Ah); Ładowarka DC18RC 195584-2

DSD180Z / DSD180RFJ
Akum. wycinarka do płyt k/g i drewna 18 V
Li-ion Ah 1.5 2.0 3.0 4.0 5.0 6.0

Szybkie i dokładne wycinanie otworów w płytach k/g lub ze sklejk

- Wyposażona we wskaźnik naładowania akumulatora
- Blokada zabezpieczająca przed przypadkowym uruchomieniem
- Regulacja obrotów spustem włącznika
- Podwójna dioda LED oświetlająca obszar roboczy
- Wycięcie w płycie podstawy ułatwia prowadzenie po linii cięcia
- Możliwość zastosowania urządzenia odsysającego
- Regulacja głębokości cięcia w celu zabezpieczenia przed przypadkowym uszkodzeniem przewodów elektrycznych
- **DSD180Z:** dostarczana bez walizki, akumulatorów i ładowarki
- **DSD180RFJ:** dostarczana w walizce systemowej MAKPAC z 2 akum. BL1830B (18 V / 3,0 Ah) i ładowarką DC18RC

Čzęst. skoków na biegu jałowym	0-6000/min
Maks. zdolność cięcia w płycie k/g	30 mm
w drewnie	15 mm
Długość skoku	6 mm
Wymiary (długość całkowita)	263 mm
Waga	1,7-2,0 kg

Dostarczone wyposażenie: Brzeszczot do płyt k/g B-49703; Klucz imbusowy 3 783201-2; **Dodatkowo dla DSD180RFJ:** Walizka systemowa MAKPAC typ 3 821551-8; Wkład do walizki MAKPAC; 2 akumulatory BL1830B (18 V / 3,0 Ah); Ładowarka DC18RC 195584-2

DJV180Z / DJV180RTJ
Akum. wyrzynarka 18 V
Li-ion Ah 1.5 2.0 3.0 4.0 5.0 6.0

Mobilność i wygoda użytkowania

- Blokada zabezpieczająca przed przypadkowym uruchomieniem
- 3-stopniowa regulacja podcinania + cięcie proste
- Mocny i trwały silnik ze szczotkami węglowymi dostępnymi z zewnątrz
- System wydmuchu wiórów z linii cięcia
- **DJV180Z:** dostarczana bez walizki, akumulatorów i ładowarki
- **DJV180RTJ:** dostarczana w walizce systemowej MAKPAC z 2 akumulatorami BL1850B (18 V / 5,0 Ah) i ładowarką DC18RC

Čzęst. skoków na biegu jałowym	0-2600/min
Maks. zdolność cięcia w drewnie	135 mm
w miękkiej stali	10 mm
w aluminium	20 mm
Długość skoku	26 mm
Wymiary (długość całkowita)	257 mm
Waga	2,7-3,0 kg

Dostarczone wyposażenie: Króciec do podłączenia urządzenia odsysającego 126331-0; Klucz imbusowy 4 783202-0; Zestaw brzeszczotów; **Dodatkowo dla DJV180RTJ:** Walizka systemowa MAKPAC typ 3 821551-8; Wkład do walizki MAKPAC 837789-5; 2 akumulatory BL1850B (18 V / 5,0 Ah); Ładowarka DC18RC 195584-2

DJV182Z / DJV182RTJ
Akum. wyrzynarka 18 V
Li-ion Ah 1.5 2.0 3.0 4.0 5.0 6.0

Wydajna i bezawaryjna praca dzięki zastosowaniu silnika bezszczotkowego

- Funkcja blokady wyłącznika
- Beznarzędziowa wymiana brzeszczotu
- Blokada zabezpieczająca przed przypadkowym uruchomieniem
- Łagodny rozruch
- 3-stopniowa regulacja podcinania + cięcie proste
- System wydmuchu wiórów z linii cięcia
- Płyta podstawy z odlewanej pod ciśnieniem aluminium odchylana w obie strony o 45°
- Wstępne ustawianie częstotliwości skoków pokrętelem
- **DJV182Z:** dostarczana bez walizki, akumulatorów i ładowarki
- **DJV182RTJ:** dostarczana w walizce systemowej MAKPAC z 2 akumulatorami BL1850B (18 V / 5,0 Ah) i ładowarką DC18RC

Čzęst. skoków na biegu jałowym	800-3500/min
Maks. zdolność cięcia w drewnie	135 mm
w miękkiej stali	10 mm
w aluminium	20 mm
Długość skoku	26 mm
Wymiary (długość całkowita)	266 mm
Waga	2,4-2,7 kg

Dostarczone wyposażenie: Króciec do podłączenia urządzenia odsysającego 126331-0; Klucz imbusowy 4 783202-0; Zestaw brzeszczotów; **Dodatkowo dla DJV182RTJ:** Walizka systemowa MAKPAC typ 2 821550-0; Wkład do walizki MAKPAC 837639-4; 2 akumulatory BL1830 (18 V / 3,0 Ah); Ładowarka DC18RC 195584-2

Narzędzia akumulatorowe Li-ion

DJV181Z / DJV181RTJ

Akum. wyrzynarka 18 V

Li-ion Ah 1.5 2.0 3.0 4.0 5.0 6.0

zob. DJV181Z

Wydajna i bezawaryjna praca dzięki zastosowaniu silnika bezszczotkowego

- Funkcja blokady wyłącznika
- Beznarzędziowa wymiana brzeszczotu
- Blokada zabezpieczająca przed przypadkowym uruchomieniem
- Łagodny rozruch
- 3-stopniowa regulacja podcinania + cięcie proste
- System wydmuchu wiórów z linii cięcia
- Regulacja obrotów pokrętełm nastawczym
- Płyta podstawy z odlewanej pod ciśnieniem aluminium odchylana w obie strony o 45°
- **DJV181Z**: dostarczana bez walizki, akumulatorów i ładowarki
- **DJV181RTJ**: dostarczana w walizce systemowej MAKPAC z 2 akumulatorami BL1850B (18 V / 5,0 Ah) i ładowarką DC18RC



Dostarczone wyposażenie: Króciec do podłączenia urządzenia odsysającego 126331-0; Klucz imbusowy 4 783202-0; Zestaw brzeszczotów; **Dodatkowo dla DJV181RTJ:** Walizka systemowa MAKPAC typ 3 821551-8; Wkład do walizki MAKPAC 837789-5; 2 akumulatory BL1850B (18 V / 5,0 Ah); ładowarka DC18RC 195584-2

Čzęst. skoków na biegu jał.	800-3500 obr./min
Maks. zdolność cięcia	135 mm
	w drewnie
	w miękkiej stali
	10 mm
	w aluminium
	20 mm
Długość skoku	26 mm
Wymiary (długość całkowita)	298 mm
Waga	2,3-2,6 kg

DJR183Z / DJR183RTJ

Akum. piła posuwowa 18 V

Li-ion Ah 1.3 1.5 2.0 3.0 4.0 5.0 6.0

zob. DJR183Z

Znajduje zastosowanie w warsztatach, na budowach i w ratownictwie

- 2 włączniki umożliwiają wielopozycyjną regulację częstotliwości skoków dla wszechstronnego zastosowania
- Regulacja wysunięcia stopy
- Beznarzędziowa wymiana brzeszczotu
- **DJR183Z**: dostarczana bez walizki, akumulatorów i ładowarki
- **DJR183RTJ**: dostarczana w walizce systemowej MAKPAC z 2 akumulatorami BL1850B (18 V / 5,0 Ah) i ładowarką DC18RC



Dostarczone wyposażenie: Brzeszczot do metalu 100 mm B-20404; Brzeszczot do drewna 100 mm B-20432; Klucz imbusowy 3 783201-2; **Dodatkowo dla DJR183RTJ:** Walizka systemowa MAKPAC typ 2 821550-0; Wkład do walizki MAKPAC 837897-2; 2 akumulatory BL1850B (18 V / 5,0 Ah); ładowarka DC18RC 195584-2;

Čzęst. skoków na biegu jał.	0-3000/min
Zdolność cięcia	50 mm
	w rurze
	50 mm
	w drewnie
	13 mm
Długość skoku	398 mm
Wymiary (długość całkowita)	398 mm
Waga	1,5-1,7 kg

DJR186Z / DJR186RTE

Akum. piła posuwowa 18 V

Li-ion Ah 1.5 2.0 3.0 4.0 5.0 6.0

zob. DJR186Z

Znajduje zastosowanie w warsztatach, na budowach i w ratownictwie

- Nowa pionowa konstrukcja przekładni zwiększa stabilność brzeszczotu
- Beznarzędziowa wymiana brzeszczotu
- Hamulec elektryczny
- **DJR186Z**: dostarczana bez walizki, akumulatorów i ładowarki
- **DJR186RTE**: dostarczana w walizce z 2 akumulatorami BL1850B (18 V / 5,0 Ah) i ładowarką DC18RC



Dostarczone wyposażenie: Brzeszczot do metalu B-05169; Brzeszczot do drewna B-05175; **Dodatkowo dla DJR186RTE:** Walizka 821620-5; 2 akumulatory BL1850B (18 V / 5,0 Ah); ładowarka DC18RC 195584-2

Čzęst. skoków na biegu jał.	0-2800/min
Zdolność cięcia	130 mm
	w rurze
	255 mm
	w drewnie
	32 mm
Długość skoku	486 mm
Wymiary (długość całkowita)	486 mm
Waga	3,5-3,8 kg



DJR187Z / DJR187RTE
Akum. piła posuwowa 18 V
Li-ion Ah 1.5 2.0 3.0 4.0 5.0 6.0

zdfj_DJR187Z

Znajduje zastosowanie w warsztatach, na budowach i w ratownictwie

- Nowa pionowa konstrukcja przekładni zwiększa stabilność brzeszczotu
- Beznarzędziowa wymiana brzeszczotu
- Beznarzędziowe ustawianie ogranicznika
- Hamulec elektryczny
- Dioda LED z funkcją opóźnionego wygaszania
- Zaczep do zawieszenia maszyny np. na rusztowaniu
- **DJR187Z:** dostarczana bez walizki, akumulatorów i ładowarki
- **DJR187RTE:** dostarczana w walizce z 2 akumulatorami BL1850B (18 V / 5,0 Ah) i ładowarką DC18RC

Čzęst. skoków na biegu jał. 1 bieg	0-2300/min
	2 bieg 0-3000/min
Zdolność cięcia	130 mm
	w rurze 255 mm
	w drewnie 32 mm
Długość skoku	439 mm
Wymiary (długość całkowita)	3,4-3,8 kg
Waga	

BL
MOTOR

XPT
EXTREME PROTECTION TECHNOLOGY

18V
LITHIUM-ION

DJR187RTE

Dostarczone wyposażenie: Brzeszczot do metalu B-05169; Brzeszczot do drewna B-05175; **Dodatkowo dla DJR187RTE:** Walizka 821620-5; 2 akumulatory BL1850B (18 V / 5,0 Ah); ładowarka DC18RC 195584-2

DJR188Z / DJR188RTJ
Akum. piła posuwowa 18 V
Li-ion Ah 1.5 2.0 3.0 4.0 5.0 6.0

zdfj_DJR188Z

Znajduje zastosowanie w warsztatach, na budowach i w ratownictwie

- Lekka i kompaktowa piła posuwowa
- Idealna do prac w miejscach trudno dostępnych
- Beznarzędziowa wymiana brzeszczotu
- Hamulec elektryczny
- Ergonomicznie zaprojektowana rękojeść pokryta elastomerem
- Blokada włącznika zabezpieczająca przed przypadkowym uruchomieniem
- Dioda LED oświetlająca obszar roboczy z funkcją opóźnionego wygaszania
- **DJR188Z:** dostarczana bez walizki, akumulatorów i ładowarki
- **DJR188RTJ:** dostarczana w walizce systemowej MAKPAC z 2 akumulatorami BL1850B (18 V / 5,0 Ah) i ładowarką DC18RC

Čzęst. skoków na biegu jałowym	0-3000 /min
Długość skoku	20 mm
Zdolność cięcia w rurze	130 mm
Zdolność cięcia w drewnie	255 mm
Wymiary (długość całkowita)	316 mm
Waga	2,6-2,9 kg

BL
MOTOR

XPT
EXTREME PROTECTION TECHNOLOGY

18V
LITHIUM-ION

DJR188RTJ

Dostarczone wyposażenie: Brzeszczot do metalu 100 mm B-20404; Brzeszczot do drewna 100 mm B-20432; **Dodatkowo dla DJR188RTJ:** Walizka systemowa MAKPAC typ 3 821551-8; Wkład do walizki MAKPAC; 2 akumulatory BL1850B (18 V / 5,0 Ah); ładowarka DC18RC 195584-2

DPB184Z
Akum. piła taśmowa 18 V
Li-ion Ah 1.5 2.0 3.0 4.0 5.0 6.0

Nowość!

Doskonała manewrowość w pracach w poziomie i ponad głową

- Lekka, dobrze wyważona konstrukcja
- Regulacja prędkości obrotowej spustem włącznika
- Elektroniczna kontrola stałej prędkości obrotowej pod obciążeniem
- Ergonomicznie zaprojektowany uchwyt
- Beznarzędziowa wymiana taśmy tnącej
- Łatwa regulacja ustawienia brzeszczotu
- Podwójna dioda LED oświetlająca obszar roboczy z funkcją opóźnionego wygaszania
- Aluminiowa obudowa poprawia sztywność urządzenia i zapobiega zsuwaniu się ostrza
- Dostarczana bez akumulatorów i ładowarki

Prędkość brzeszczotu	0-3,2 m/s
Zdolność cięcia: rura	51 mm
	profil zamknięty 51 x 51 mm
Rozmiar taśmy brzeszczotu	730 x 13 x 0,5 mm
Wymiary (długość całkowita)	373 mm
Waga	3,3-3,6 kg

BL
MOTOR

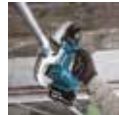
18V
LITHIUM-ION

DPB181RTE
Akum. piła taśmowa 18 V
Li-ion Ah 1.5 2.0 3.0 4.0 5.0 6.0

Doskonała manewrowalność w pracach w poziomie i ponad głową

- Lekka, dobrze wyważona konstrukcja
- Beznarzędziowa wymiana taśmy tnącej
- Dostarczana w torbie transportowej z 2 akumulatorami BL1850B (18 V / 5,0 Ah) i ładowarką DC18RC

Prędkość brzeszczotu	3,2 m/s
Zdolność cięcia: rura	64 mm
	profil zamknięty 64 x 64 mm
Rozmiar taśmy brzeszczotu	835 x 13 x 0,5 mm
Wymiary (długość całkowita)	468 mm
Waga	3,3-3,6 kg

18V
LITHIUM-ION

Dostarczone wyposażenie: Torba; 2 akumulatory BL1850B (18 V / 5,0 Ah); ładowarka DC18RC 195584-2; Taśma tnąca; Klucz imbusowy 4 783202-0

Narzędzia akumulatorowe Li-ion

DPB182Z

Akum. piła taśmowa 18 V

Li-ion Ah 1.5 2.0 3.0 4.0 5.0 6.0

doskonała manewrowość w pracach w poziomie i ponad głową

- Lekka, dobrze wyważona konstrukcja
- Ergonomicznie zaprojektowany uchwyt
- Beznarzędziowa wymiana taśmy tnącej
- Łatwa regulacja ustawienia brzościotu
- Dioda led oświetlająca obszar roboczy
- Aluminiowa obudowa poprawia sztywność urządzenia i zapobiega zsuwaniu się ostrza
- Dostarczana bez walizki, akumulatora i ładowarki



Dostarczone wyposażenie: Klucz imbusowy 4 783202-0; Brzościot do pił taśmowych 18Z/cal B-40559

Prędkość brzościotu	3,2 m/s
Zdolność cięcia: rura	835 x 13 x 0,5 mm
profil zamknięty	64 mm
Rozmiar taśmy brzościotu	64 x 64 mm
Wymiary (długość całkowita)	477 mm
Waga	3,8-4,1 kg

DPB183Z

Akum. piła taśmowa 18 V

Li-ion Ah 1.5 2.0 3.0 4.0 5.0 6.0

Nowość!

doskonała manewrowość w pracach w poziomie i ponad głową

- Lekka, dobrze wyważona konstrukcja
- Regulacja prędkości obrotowej spustem włącznika i za pomocą pokrętki nastawczego
- Elektroniczna kontrola stałej prędkości obrotowej pod obciążeniem
- Ergonomicznie zaprojektowany uchwyt
- Beznarzędziowa wymiana taśmy tnącej
- Łatwa regulacja ustawienia brzościotu
- Podwójna dioda LED oświetlająca obszar roboczy z funkcją opóźnionego wygaszania
- Aluminiowa obudowa poprawia sztywność urządzenia i zapobiega zsuwaniu się ostrza
- Dostarczana bez akumulatorów i ładowarki



Prędkość brzościotu	0-3,2 m/s
Zdolność cięcia: rura	66 mm
profil zamknięty	66 x 66 mm
Rozmiar taśmy brzościotu	835 x 13 x 0,5 mm
Wymiary (długość całkowita)	392 mm
Waga	3,6-3,9 kg

DPJ180Z / DPJ180RFJ

Akum. frezarka do rowków 18 V

Li-ion Ah 1.5 2.0 3.0 4.0 5.0 6.0

Dedykowana dla profesjonalistów

- Frezarka do rowków do wszystkich dostępnych w handlu kołków płaskich
- Funkcja **anty-restart** zabezpiecza przed przypadkowym uruchomieniem
- **DPJ180Z**: dostarczana bez walizki, akumulatorów i ładowarki
- **DPJ180RFJ**: dostarczana w walizce systemowej MAKPAC z 2 akumulatorami BL1830B (18 V / 3,0 Ah) i ładowarką DC18RC



zaj. DPJ180Z



Dostarczone wyposażenie: Worek na pył 123150-5; Płytki ustalająca 415579-2*; Uchwyt pałkowy 453218-6*; Klucz do nakrętek czołowych 20 782401-1; Frez do rowków 100x22x6z (4 mm) B-20644; **Dodatkowo dla DPJ180RFJ**: Walizka systemowa MAKPAC typ 3 821551-8; Wkład do walizki MAKPAC 837648-3; 2 akumulatory BL1830B (18 V / 3,0 Ah); Ładowarka DC18RC 195584-2

Prędkość obr. na biegu jałowym	6500 obr./min
Maks. głębokość frezowania	20 mm
Średnica frezu	100 mm
Wymiary (długość całkowita)	351 mm
Waga	2,8-3,1 kg

DCO180Z

Akum. wycinarka 18 V 6,35 mm

Li-ion Ah 1.5 2.0 3.0 4.0 5.0 6.0

Lekkie i poręczne narzędzie do wycinania otworów w płytach K/G itp.

- Funkcja **anty-restart** zabezpiecza przed przypadkowym uruchomieniem
- Wysoka prędkość obrotowa - 30000 obr./min umożliwia szybkie wycinanie
- Ergonomiczna konstrukcja korpusu
- Wyposażona w zabezpieczenie chroniące akumulator przed nadmiernym rozładowaniem oraz przeciążeniem
- Ogranicznik głębokości może służyć jako klucz do nakrętki tulejki zaciskowej
- Dostarczana bez walizki, akumulatorów i ładowarki



Dostarczone wyposażenie: Wiertło frezujące 1/8" 191G69-8; Tulejka redukcyjna 1/8" 763677-9

Prędkość obr. na biegu jałowym	30000 obr./min
Tulejka redukcyjna na wyposażeniu	1/8"
opcjonalnie	1/4"
Maks. rozmiar tulejki redukcyjnej	1/4"
Wymiary (długość całkowita)	313 mm
Waga	1,5-1,8 kg



DRT50ZX4 / DRT50RTJX2

Akumulatorowa frezarko-wycinarka (6 mm, 8 mm)

Folder produktowy na:
www.makita.pl

VIDEO

NARZĘDZIA
AKUMULATOROWEBEZPRZEWODOWOŚĆ - większa swoboda
5 RÓŻNYCH PRZYSTAWEK - większe możliwości**BL**
MOTOR

Płaska konstrukcja korpusu narzędzia zapewnia stabilność oraz łatwą wymienną uchwyty narzędziowe



Podwójne oświetlenie robocze LED oświetla krawędź tnącą i zwiększa widoczność



Wymienne przystawki dla szerokiej gamy zastosowań



z przystawką do wycinania



Powiększony otwór w części montażowej, przystawki dla doskonałej widoczności obrabianego materiału.



z przystawką do frezowania wgłębnego (opcja)



Ergonomicznie ukształtowany uchwyt gałkowy



Opcjonalnie możliwość zastosowania precyzyjnej prowadnicy równoległej



z przystawką do frezowania / wycinania pod kątem (opcja)



Powiększony otwór w części montażowej, przystawki dla doskonałej widoczności obrabianego materiału.



z przystawką do frezowania przy krawędziach (opcja)



Umożliwia frezowanie blisko ścian w narożnikach w zakresie 0 - 18,5 mm



18,5 mm



DRT50ZX4 / DRT50RTJX2

Akum. frezarko-wycinarka 18 V 6 mm

Li-ion Ah 1,5 2,0 3,0 4,0 5,0 6,0

zdj. DRT50ZX4

Idealna do wykonywania elementów ozdobnych w profilach drewnianych

- Zbudowana w oparciu o sieciowy model RT0700
- Regulacja prędkości obrotowej za pomocą pokręćła
- Korpus urządzenia wykonany z aluminium dla większej precyzji oraz wytrzymałości
- Kompatybilna z narzędziami \varnothing 6 mm oraz 8 mm
- Wymienne przystawki oraz parametry zaspokajają szeroką gamę potrzeb
- Możliwość podłączenia urządzenia odsysającego
- Z 2 zintegrowanymi diodami LED oświetlającymi obszar roboczy
- **DRT50ZX4:** dostarczana z akcesoriami, bez walizki, akumulatorów i ładowarki
- **DRT50RTJX2:** dostarczana w walizce systemowej MAKPAC z 2 akumulatorami BL1850B (18 V / 5,0 Ah), ładowarką DC18RC oraz akcesoriami

Prędkość obr. na biegu jał.	10000-30000 obr./min
Głębokość frezowania	0-35 mm
Głębokość wycinania	0-40 mm
Uchwyt narzędziowy	\varnothing 6 mm, 8 mm
Wymiary (długość całkowita)	134 mm
Waga	1,8-2,1 kg

**BL**
MOTOR18V
LITHIUM-ION

DRT50RTJX2

Dostarczone wyposażenie: Prowadnica konturowa 122703-7; Prowadnica równoległa 122965-7; Adapter do odsysania 195559-1; Przystawka do wycinania 196612-6; Szablon śr. 10 mm 343577-5; Tulejka zaciskowa stożkowa 8 mm 763618-5; Tulejka zaciskowa stożkowa 6 mm 763662-2; Klucz kontrujący SW 22 781011-1; Klucz 13 781039-9; **Dodatkowo dla DRT50RTJX2:** Walizka systemowa MAKPAC typ 4 821552-6; Wkład do walizki MAKPAC 837247-1; 2 akumulatory BL1850B (18 V / 5,0 Ah); Ładowarka DC18RC 195584-2; Przystawka do frezowania wgłębnego 195563-0; Przystawka do frezowania / wycinania pod kątem 198985-3; Adapter do odsysania 194733-8; Uchwyt boczny 153489-2; Uchwyt prowadnicy 195564-8

Narzędzia akumulatorowe Li-ion

DPO500Z, DPO600Z/DPO600RTE

Polerka mimośrodowa 18 V

Bez kabli, mniejsze ryzyko uszkodzenia karoserii samochodu



DPO600

160 mm

DPO500

125 mm



Przycisk trybu wykończenia

Zdj. DPO600

Blokada włącznika do pracy ciągłej

Pokrętło pozwalające na zmianę trybu rotacji (do wyboru 2 tryby)

Zmniejsza prawdopodobieństwo uszkodzenia lakieru

- w związku z umiejscowieniem akumulatora, zmniejszone zostało prawdopodobieństwo uderzenia nim o karoserię podczas pracy
- pokrycie elastomerem aby jak najbardziej ograniczyć uszkodzenia karoserii przy ewentualnym uderzeniu

Czas pracy na 1 naładowaniu akumulatora	
Tryb normalny	Tryb wykończenia
ok. 15 min	ok. 30 min



Ergonomicznie zaprojektowane uchwyty zapewniają precyzję i doskonałą kontrolę w szerokim wachlarzu zastosowań



Wygodnie umieszczone pokrętło ustawiania prędkości obrotowej umożliwi użytkownikowi jej dopasowanie w zależności od zastosowania



Tryb wykończenia ułatwia pracę przy dokładnym polerowaniu poprzez utrzymanie stałego momentu obrotowego oraz kontrolę obrotów w ciężkich warunkach

DPO500Z

Akum. polerka mimośrodowa 18 V

Li-ion Ah 1.5 2.0 3.0 4.0 5.0 6.0



Idealna do zastosowań w stolarstwie oraz lakiernictwie

- 4 tryby pracy: oscylacja wymuszona i bezwładnościowa przełączane pokrętłem umieszczonym z boku obudowy oraz tryb normalny i tryb wykończenia przełączane przyciskiem dotykowym umieszczonym w górnej części obudowy
- Osłona obudowy przekładni pokryta elastomerem pozwala na położenie urządzenia tarczą do góry na lakierze bez jego uszkodzenia
- Akumulator umieszczony w miejscu ograniczającym możliwość uderzenia o karoserię
- Funkcja antyrestart oraz łagodny rozruch
- Regulacja prędkości obr. za pomocą pokrętła nastawczego oraz spustem włącznika podczas pracy
- Blokada włącznika do pracy ciągłej
- Blokada włącznika zabezpieczająca przed przypadkowym uruchomieniem
- Możliwość zastosowania uchwyty boczny poprawiającego manewrowalność urządzenia
- Osłony przeciwpyłowe zapobiegające przedostawaniu się pyłu do wnętrza urządzenia
- Do 35 min pracy na jednym naładowaniu akum. BL1860B w trybie wykończenia
- Dostarczana bez walizki, akumulatorów i ładowarki DC18RC



Dostarczone wyposażenie: Uchwyt boczny antywibracyjny 144163-3; Talerz szlifierski 125 mm (na rzep) 197922-4; Klucz imbusowy 5 783203-8

Prędkość obr. na biegu jałowym	
tryb normalny	0-780 obr./min
tryb wykończenia	0-610 obr./min
Częst. skoków na biegu jałowym	
tryb normalny	0-13600 /min
tryb wykończenia	0-10600 /min
Częst. oscylacji na biegu jałowym	
tryb normalny	0-6800 /min
tryb wykończenia	0-5200 /min
Średnica oscylacji	5,5 mm
Talerz szlifierski	125 mm
Wymiary (długość całkowita)	530 mm
Waga	3,1-3,5 kg



DPO600Z / DPO600RTE

Akum. polerka mimośrodowa 18 V

Li-ion Ah 1.5 2.0 3.0 4.0 5.0 6.0



zdj. DPO600Z

Idealna do zastosowań w stolarstwie oraz lakiernictwie

- 4 tryby pracy: oscylacja wymuszona i bezwładnościowa przełączane pokrętłem umieszczonym z boku obudowy oraz tryb normalny i tryb wykończenia przełączane przyciskiem dotykowym umieszczonym w górnej części obudowy
- Osłona obudowy przekładni pokryta elastomerem pozwala na położenie urządzenia tarczą do góry na lakierze bez jego uszkodzenia
- Akumulator umieszczony w miejscu ograniczającym możliwość uderzenia o karoserię
- Funkcja antyrestart oraz łagodny rozruch
- Regulacja prędkości obr. za pomocą pokrętła nastawczego oraz spustem włącznika podczas pracy
- Blokada włącznika do pracy ciągłej
- Blokada włącznika zabezpieczająca przed przypadkowym uruchomieniem
- Możliwość zastosowania uchwyty boczny poprawiającego manewrowalność urządzenia
- Osłony przeciwpyłowe zapobiegające przedostawaniu się pyłu do wnętrza urządzenia
- Do 35 min pracy na jednym naładowaniu akum. BL1860B w trybie wykończenia
- DPO600Z: dostarczana bez walizki, akumulatorów i ładowarki
- DPO600RTE: dostarczana z torbą transportową, 2 akumulatorami BL1850B (18 V / 5,0 Ah) i ładowarką DC18RC

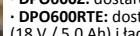

Dostarczone wyposażenie: Uchwyt boczny antywibracyjny 144163-3; Talerz szlifierski 150 mm (na rzep) 197928-2; Klucz imbusowy 5 783203-8; Dodatkowo dla DPO600RTE: Torba transportowa; 2 akumulatory BL1850B (18 V / 5,0 Ah); ładowarka DC18RC

Prędkość obr. na biegu jałowym	
tryb normalny	0-780 obr./min
tryb wykończenia	0-610 obr./min
Częst. skoków na biegu jałowym	
tryb normalny	0-13600 /min
tryb wykończenia	0-10600 /min
Częst. oscylacji na biegu jałowym	
tryb normalny	0-6800 /min
tryb wykończenia	0-5200 /min
Średnica oscylacji	5,5 mm
Talerz szlifierski	150 mm
Wymiary (długość całkowita)	530 mm
Waga	3,1-3,5 kg



DBO180Z / DBO180RTJ

Akum. szlifierka mimośrodowa 18 V

Li-ion Ah 1.5 3.0 4.0 5.0 6.0

Doświadczona do pracy przy produkcji oraz renowacji mebli

- 3-stopniowy, elektroniczny wybór prędkości oscylacyjnej pokrętkiem nastawczym
- Efektywne odsysanie pyłu przez płytę podstawy
- Łatwa wymiana papieru szlifierskiego dzięki mocowaniu na rzep
- **DBO180Z:** dostarczana bez walizki, akumulatorów i ładowarki
- **DBO180RTJ:** dostarczana w walizce systemowej MAKPAC z 2 akumulatorami BL1850B (18 V / 5,0 Ah) i ładowarką DC18RC

Prędkość obr. na biegu jałowym	7000 / 9500 / 11000 obr./min
Prędkość oscylacyjna	14000 / 19000 / 22000 / min
Wielkość mimośrodowa	2,8 mm
Średnica talerza szlifierskiego	123 mm
Średnica papieru szlifierskiego	125 mm
Wymiary (długość całkowita)	175 mm
Waga	1,4-1,7 kg



zob. DBO180Z



Dostarczone wyposażenie: Pojemnik na pył 450770-5; Worek na pył (papierowy); Papier szlifierski; **Dodatkowo dla DBO180RTJ:** Walizka systemowa MAKPAC typ 2 821550-0; Wkład do walizki MAKPAC 837809-5; 2 akumulatory BL1850B (18 V / 5,0 Ah); Ładowarka DC18RC 195584-2

DGD800Z / DGD800RTJ

Akum. szlifierka mimośrodowa 18 V

Li-ion Ah 1.5 2.0 3.0 4.0 5.0 6.0

Wygodne i wydajne szlifowanie metali, stali i aluminium

- Lampka sygnalizująca poziom naładowania akumulatora
- Zaokrąglona nakrętka tulejki redukcyjnej zmniejsza ryzyko uszkodzeń materiału
- Wygodna, wąska obudowa o małej średnicy ułatwia pewny chwyt narzędzia, również dzięki pokryciu materiałem antypoślizgowym
- Szczeliny wentylacyjne kierują wydmuchiwanym powietrzem w kierunku od operatora
- Funkcja **anty-restart** zabezpiecza przed przypadkowym uruchomieniem
- **DGD800Z:** dostarczana bez walizki, akumulatorów i ładowarki
- **DGD800RTJ:** dostarczana w walizce systemowej MAKPAC z 2 akumulatorami BL1850B (18 V / 5,0 Ah) i ładowarką DC18RC

Prędkość obr. na biegu jałowym	26000 obr./min
Tulejka redukcyjna na wyposażeniu	6 mm
opcjonalnie	3, 6, 8 mm
Maks. rozmiar tulejki redukcyjnej	8 mm
Maks. średnica ściernicy	38 mm
Wymiary (długość całkowita)	402 mm
Waga	1,7-2,2 kg



zob. DGD800Z



Dostarczone wyposażenie: Tulejka redukcyjna 6 mm 763670-3; Nakrętka tulejki zaciskowej 763668-0; Kluczek 13 781039-9; **Dodatkowo dla DGD800RTJ:** Walizka systemowa MAKPAC typ 2 821550-0; Wkład do walizki MAKPAC 837806-1; 2 akumulatory BL1850B (18 V / 5,0 Ah); Ładowarka DC18RC 195584-2

DVC350Z

Akum. dmuchawa / odsysacz pyłu 18 V

Li-ion Ah 1.3 1.5 2.0 3.0 4.0 5.0 6.0

Przeznaczony do odsysania urobku w czasie wiercenia

- Dwa urządzenia w jednym - odsysacz przezbrajany w dmuchawę poprzez zastąpienie węża dyszą
- Kompaktowa i lekka ułatwia transport
- Elektroniczny włącznik z możliwością wyboru dwóch prędkości w zależności od potrzeb
- Pasek na ramię ułatwia pracę w ruchu
- Dostarczana bez walizki, akumulatorów i ładowarki

Maks. natężenie przepływu powietrza	3,4 m ³ /min
Moc zasysania 1 bieg	15 W
2 bieg	50 W
Maks. prędkość wydmuchu powietrza	94 m/s
Maks. podciśnienie	5,5 kPa
Czas pracy na jednym naładowaniu akum. BL1830 1 bieg	26 min
2 bieg	13 min
Pojemność worka na pył	3 l
Wymiary (długość całkowita)	403 mm
Waga	2,2-2,4 kg



Dostarczone wyposażenie: Worek na pył (tekstylny) 122918-6; Dysza wydmuchu 132025-7; Wąż elastyczny 2,5 m ze złączką 22 mm 140456-6; Pasek na ramię; Złączka węża 38 mm 417766-9

DVR850RTE

Akum. zagęszczacz betonu 18 V

Li-ion Ah 1.5 2.0 3.0 4.0 5.0 6.0

Ułatwia pracę na budowach

- Większy zakres manewru dzięki nowemu spustowi obsługiwaneemu z dwóch kierunków
- Ergonomiczna rękojeść
- Ochronna pokrywa na włączniku i akumulatorze zabezpieczająca przed zanieczyszczeniami
- Głowica o średnicy 1" wsparta na podwójnych łożyskach kulkowych
- Do 25 min pracy na jednym naładowaniu akumulatora
- Z dłuższym elementem elastycznym 2,4 m
- Dostarczany w walizce z 2 akumulatorami BL1850B (18 V / 5,0 Ah) i ładowarką DC18RC

Częstotliwość drgań	12500/min
Średnica zagęszczacza	25 mm
Długość elementu elastycznego	2,4 m
Wymiary (długość całkowita)	2683 mm
Waga	4,5-5,5 kg



Dostarczone wyposażenie: Walizka 824768-2; 2 akumulatory BL1850B (18 V / 5,0 Ah); Ładowarka DC18RC 195584-2; Lanca

DVR450RTE

Akum. zagęszczacz betonu 18 V

Li-ion Ah 1.5 2.0 3.0 4.0 5.0 6.0

Ułatwia pracę na budowach

- Większy zakres manewru dzięki nowemu spustowi obsługiwaneemu z dwóch kierunków
- Ergonomiczna rękojeść
- Ochronna pokrywa na włączniku i akumulatorze zabezpieczająca przed zanieczyszczeniami
- Głowica o średnicy 1" wsparta na podwójnych łożyskach kulkowych
- Do 25 min pracy na jednym naładowaniu akumulatora
- Dostarczany w walizce z 2 akumulatorami BL1850B (18 V / 5,0 Ah) i ładowarką DC18RC

Częstotliwość drgań	13000/min
Średnica zagęszczacza	25 mm
Długość elementu elastycznego	1,2 m
Wymiary (długość całkowita)	1483 mm
Waga	3,3-3,8 kg



Dostarczone wyposażenie: Walizka 824768-2; 2 akumulatory BL1850B (18 V / 5,0 Ah); Ładowarka DC18RC 195584-2; Lanca

Narzędzia akumulatorowe Li-ion

DTM50Z / DTM50ZX1

Akum. narzędzie wielofunkcyjne 18 V

Li-ion Ah 1.5 2.0 3.0 4.0 5.0 6.0



Szeroki wachlarz zastosowań

- Możliwość przebrojenia narzędzia w zależności od potrzeb
- Po wyposażeniu w odpowiednie akcesoria umożliwia przecinanie elementów ceramicznych, cięcie przy krawędziach oraz w narożnikach, szlifowanie w narożnikach oraz ciasnych miejscach, usuwanie zaprawy murarskiej, przecinanie płytek ceramicznych, zdzieranie materiałów z podłogi oraz usuwanie silikonu lub kitu z ram okiennych
- Wysoka wydajność pracy - prędkość oscylacyjna do 20000 obr./min
- Elektroniczny wybór prędkości oscylacyjnej za pomocą pokrętki nastawczego
- Łagodny rozruch oraz utrzymanie stałej prędkości obrotowej umożliwiają dokładne przyłożenie narzędzia do obrabianego materiału
- 12 ustawień kąta akcesoriów co 30° w zakresie 0° - 360° dla szerszego zakresu zastosowań
- Funkcja **anti-restart** zabezpiecza przed przypadkowym uruchomieniem
- Kompatybilne z akumulatorami Li-Ion 18 V wyposażonymi w zabezpieczenie przed nadmiernym rozładowaniem oraz przeciążeniem
- DTM50Z**: dostarczane bez walizki, akumulatorów i ładowarki
- DTM50ZX1**: dostarczane bez walizki, akumulatorów i ładowarki, z zestawem akcesoriów oraz adapterem urządzenia odsysającego



Prędkość oscylacyjna	6000-20000 obr./min
Kąt zakresu oscylacji (lewy/prawy)	1,6° (kąt całk. 3,2°)
Wymiary (długość całkowita)	324 mm
Waga	1,8-2,2 kg



Dostarczone wyposażenie: Klucz imbusowy 5 783233-9; **Dodatkowo dla DTM50ZX1:** Adapter do urządzenia odsysającego 199621-4; Klucz imbusowy 5 783233-9; Brzeszczot segmentowy BIM do drewna i metalu 85 mm B-64799; Brzeszczot do cięcia węglanego bim do drewna i metalu 28 mm B-64814; Stopa szlifierska delta B-65115; Pudełko na osprzęt

DTM50RFJ / DTM50RFJX1

Akum. narzędzie wielofunkcyjne 18 V

Li-ion Ah 1.5 2.0 3.0 4.0 5.0 6.0



Szeroki wachlarz zastosowań

- Możliwość przebrojenia narzędzia w zależności od potrzeb
- Po wyposażeniu w odpowiednie akcesoria umożliwia przecinanie elementów ceramicznych, cięcie przy krawędziach oraz w narożnikach, szlifowanie w narożnikach oraz ciasnych miejscach, usuwanie zaprawy murarskiej, przecinanie płytek ceramicznych, zdzieranie materiałów z podłogi oraz usuwanie silikonu lub kitu z ram okiennych
- Wysoka wydajność pracy - prędkość oscylacyjna do 20000 obr./min
- Elektroniczny wybór prędkości oscylacyjnej za pomocą pokrętki nastawczego
- Łagodny rozruch oraz utrzymanie stałej prędkości obrotowej umożliwiają dokładne przyłożenie narzędzia do obrabianego materiału
- 12 ustawień kąta akcesoriów co 30° w zakresie 0° - 360° dla szerszego zakresu zastosowań
- Funkcja **anti-restart** zabezpiecza przed przypadkowym uruchomieniem
- Kompatybilne z akumulatorami Li-Ion 18 V wyposażonymi w zabezpieczenie przed nadmiernym rozładowaniem oraz przeciążeniem
- DTM50RFJ**: dostarczane w walizce systemowej z 2 akumulatorami BL1830B (18 V / 3,0 Ah) i ładowarką DC18RC
- DTM50RFJX1**: dostarczane w walizce syst. MAKPAC z 2 akum. BL1830B (18 V / 3,0 Ah), ładowarką DC18RC, zestawem akcesoriów oraz adapterem urządzenia odsysającego



Prędkość oscylacyjna	6000-20000 obr./min
Kąt zakresu oscylacji (lewy/prawy)	1,6° (kąt całk. 3,2°)
Wymiary (długość całkowita)	324 mm
Waga	1,8-2,2 kg



Dostarczone wyposażenie: Walizka systemowa MAKPACK typ 1; Wkład do walizki MAKPAC; 2 akumulatory BL1830; ładowarka DC18RC 195584-2; Klucz imbusowy 783233-9; **Dodatkowo dla DTM50RFJX1:** Adapter do urządzenia odsysającego 199621-4; Brzeszczot segmentowy BIM do drewna i metalu 85 mm B-64799; Brzeszczot do cięcia węglanego bim do drewna i metalu 28 mm B-64814; Stopa szlifierska delta B-65115; Pudełko na osprzęt

DTM51Z / DTM51ZX1 / DTM51RFJX1

Akum. narzędzie wielofunkcyjne 18 V

Li-ion Ah 1.5 2.0 3.0 4.0 5.0 6.0



Szeroki wachlarz zastosowań

- Możliwość przebrojenia narzędzia w zależności od potrzeb
- Beznarzędziowa wymiana osprzętu
- Po wyposażeniu w odpowiednie akcesoria umożliwia przecinanie elementów ceramicznych, cięcie przy krawędziach oraz w narożnikach, szlifowanie w narożnikach oraz ciasnych miejscach, usuwanie zaprawy murarskiej, przecinanie płytek ceramicznych, zdzieranie materiałów z podłogi oraz usuwanie silikonu lub kitu z ram okiennych
- Wysoka wydajność pracy - prędkość oscylacyjna do 20000 obr./min
- Elektroniczny wybór prędkości oscylacyjnej za pomocą pokrętki nastawczego
- Łagodny rozruch oraz utrzymanie stałej prędkości obrotowej umożliwiają dokładne przyłożenie narzędzia do obrabianego materiału
- 12 ustawień kąta akcesoriów co 30° w zakresie 0° - 360° dla szerszego zakresu zastosowań
- Funkcja **anti-restart** zabezpiecza przed przypadkowym uruchomieniem
- Kompatybilne z akumulatorami Li-Ion 18 V wyposażonymi w zabezpieczenie przed nadmiernym rozładowaniem oraz przeciążeniem
- DTM51Z**: dostarczane bez walizki, akumulatorów i ładowarki
- DTM51ZX1**: dostarczane w walizce syst. MAKPAC z 2 akum. BL1830B (18 V / 3,0 Ah), ładowarką DC18RC, zestawem akcesoriów i adapterem urządzenia odsysającego
- DTM51RFJX1**: dostarczane w walizce syst. MAKPAC z 2 akum. BL1830B (18 V / 3,0 Ah), ładowarką DC18RC, zestawem akcesoriów i adapterem urządzenia odsysającego



Prędkość oscylacyjna	6000-20000 obr./min
Kąt zakresu oscylacji (lewy/prawy)	1,6° (kąt całk. 3,2°)
Wymiary (długość całkowita)	340 mm
Waga	2,0-2,4 kg



Dostarczone wyposażenie DTM51ZX1 i DTM51RFJX1: Adapter do urządzenia odsysającego 199621-4; Brzeszczot segmentowy BIM do drewna i metalu B-64799; Brzeszczot do cięcia węglanego BIM do drewna i metalu B-64814; Stopa szlifierska delta B-65115; **Dodatkowo dla DTM51RFJX1:** Walizka systemowa Makpac typ 1 821549-5; Wkład do walizki MAKPAC 837671-8; 2 akumulatory BL1830B (18 V / 3,0 Ah); ładowarka DC18RC 195584-2



DCG180Z / DCG180ZX

Akum. wyciskacz do kleju i silikonu 18 V

Li-ion Ah 1.5 2.0 3.0 4.0 5.0 6.0



zdj. DCG180ZX

Czyste i łatwe wyciskanie kleju i silikonu

- Regulacja prędkości posuwu za pomocą potencjometru
- Elektroniczna regulacja prędkości spustem włącznika zapewnia maksymalną kontrolę przepływu silikonu lub kleju
- Przeznaczony do kartuszy o poj. 300 ml, możliwość przebrojenia na tubę o poj. 600 ml (opcja - nr katalogowy: 196352-6)
- Funkcja anti drop zapobiega wyciekaniu substancji po zwolnieniu spustu
- Gumowana rękojeść zapewnia większą kontrolę oraz komfort
- Dioda LED ostrzegająca o przeciążeniu
- DCG180Z:** dostarczany bez walizki, akumulatora i ładowarki
- DCG180ZX:** dostarczany bez walizki, akumulatora i ładowarki, z uchwytem na kartusz typu B



Dostarczone wyposażenie: Uchwyt na kartusz typ A 196351-8; **Dodatkowo dla DCG180ZX:** Uchwyt na kartusz typ B 196352-6



Maks. siła wyciskania	5000 N
Prędkość posuwu tłoka	0-28 mm/sek
Wymiary (długość całkowita)	404 mm
Waga	2,1-3,0 kg

DCG180RF / DCG180RFX

Akum. wyciskacz do kleju i silikonu 18 V

Li-ion Ah 1.5 2.0 3.0 4.0 5.0 6.0



zdj. DCG180RF

Czyste i łatwe wyciskanie kleju i silikonu

- Regulacja prędkości posuwu za pomocą potencjometru
- Elektroniczna regulacja prędkości spustem włącznika zapewnia maksymalną kontrolę przepływu silikonu lub kleju
- Przeznaczony do kartuszy o poj. 300 ml, możliwość przebrojenia na tubę o poj. 600 ml (opcja - nr katalogowy: 196352-6)
- Funkcja anti drop zapobiega wyciekaniu substancji po zwolnieniu spustu
- Gumowana rękojeść zapewnia większą kontrolę oraz komfort
- Dioda LED ostrzegająca o przeciążeniu
- DCG180RF:** dostarczany w walizce z 1 akumulatorem BL1830B (18 V / 3,0 Ah) i ładowarką DC18RC
- DCG180RFX:** dostarczany w walizce z 1 akumulatorem BL1830B (18 V / 3,0 Ah), ładowarką DC18RC oraz uchwytem na kartusz typu B



Dostarczone wyposażenie: Walizka 821568-1; 1 akumulator BL1830B (18 V / 3,0 Ah); ładowarka DC18RC 195584-2; Uchwyt na kartusz typ A 196351-8; **Dodatkowo dla DCG180RFX:** Uchwyt na kartusz typ B 196352-6

Maks. siła wyciskania	5000 N
Prędkość posuwu tłoka	0-28 mm/sek
Wymiary (długość całkowita)	404 mm
Waga	2,1-3,0 kg

DVP180Z / DVP180RT

Akum. dmuchawa / odsysacz pyłu 18 V

Li-ion Ah 3.0 4.0 5.0 6.0



zdj. DVP180Z

Dedykowana dla monterów sytemów grzewczych, wentylacyjnych, klimatyzacyjnych i chłodniczych

- Wygodna w miejscach, gdzie niedostępne jest zasilanie sieciowe
- Łatwa do transportu dzięki kompaktowym rozmiarom i niewielkiej wadze
- Do 50 min pracy na jednym naładowaniu akumulatora BL1850
- Wbudowany metalowy filtr siatkowy zapobiega rozpraszaniu oleju pompy próżniowej z kolektora wydechowego
- Otwór spustowy z zaworem pozwala na łatwą wymianę oleju
- Konstrukcja pompy: pompa obrotowa (typ łopatkowy)
- Zawór bezpieczeństwa zapobiega cofaniu się oleju
- DVP180Z:** dostarczana bez walizki, akumulatorów i ładowarki
- DVP180RT:** dostarczana w walizce z 1 akumulatorem BL1850B (18 V / 5,0 Ah) i ładowarką DC18RC



Dostarczone wyposażenie: Złączka węża wysokociśnieniowego; Butelka z olejem 150 ml; **Dodatkowo dla DVP180RT:** Walizka aluminiowa; Akumulator BL1850B (18 V / 5,0 Ah); ładowarka DC18RC 195584-2; Pasek do zawieszania na ramieniu

Pompa	1-stopniowa pompa obrotowa
Swobodny wydatek powietrza	50 l/min
Próżnia końcowa	20 Pa
Prędkość obrotowa silnika	3840/min
Pojemność zbiornika oleju	115 ml
Wlot	kielichowy męski 5/16"
Wymiary (D x S x W)	263 x 93 x 172 mm
Waga	3,5 kg

DST112Z

Akum. zszywacz 18 V

Li-ion Ah 1.5 2.0 3.0 4.0 5.0 6.0



zdj. DST112Z

Znakomity do pracy w branży tapicerskiej

- Magazynek ładowany od dołu pozwala na szybkie załadowanie i dozowanie zszywek
- Beznarzędziowe usuwanie zszywek
- Ergonomiczny uchwyt
- Funkcja blokady „pustego” strzału
- Duża wydajność pracy, możliwość wbicia około 6000 zszywek na jednym pełnym naładowaniu akumulatora BL1830B
- Dioda led oświetlająca obszar roboczy
- Dostarczony bez akumulatora, ładowarki i walizki



Dostarczone wyposażenie: Uchwyt do mocowania na pasku 346317-0

Zszywki szerokość	10 mm
długość	7-10 mm
grubość	0,5-0,75 mm
Pojemność magazynka	150 szt.
Wymiary (długość całkowita)	235 mm
Waga	1,8 kg

DST221Z / DST221RFJ

Akum. zszywacz 18 V

Li-ion Ah 1.5 2.0 3.0 4.0 5.0 6.0



zdj. DST221Z

Znajdzie zastosowanie w branży tapicerskiej

- Magazynek z aluminium zapewnia płynne ładowanie i dozowanie
- Ergonomiczna gumowana rękojeść zapewnia większą kontrolę i wygodę
- Okno kontroli ilości zszywek
- Możliwość seryjnego wyzwalania zszywek
- DST221Z:** dostarczany bez walizki, akumulatorów i ładowarki
- DST221RFJ:** dostarczany w walizce systemowej MAKPAC z 2 akumulatorami BL1830B (18 V / 3,0 Ah) i ładowarką DC18RC



DST221RFJ



Dostarczone wyposażenie dla DST221RFJ: Walizka systemowa MAKPAC typ 2 821550-0; Wkład do walizki MAKPAC 837640-9; 2 akumulatory BL1830B (18 V / 3,0 Ah); ładowarka DC18RC 195584-2

Zszywki szerokość	10 mm
długość	10 / 13 / 16 / 19 / 22 mm
grubość	0,6-1,2 mm
Pojemność magazynka	84 szt.
Wymiary (długość całkowita)	251 mm
Waga	2,1-2,4 kg

XPT
EXTREME PROTECTION TECHNOLOGY

18V
LITHIUM-ION

18V
LITHIUM-ION

Narzędzia akumulatorowe Li-ion

DPT353Z

Akum. sztyfciaarka 18 V

Li-ion Ah 1.5 2.0 3.0 4.0 5.0 6.0

Dostarczone wyposażenie: Uchwyt do mocowania na pasku 346317-0; Klucz imbusowy 3 783201-2

Długość sztyftów	15, 18, 25, 30, 35 mm
Srednica sztyftów	0,6 mm
Pojemność magazynka	100 szt.
Wymiary (długość całkowita)	257 mm
Waga	2,0-2,3 kg

DFN350Z / DFN350RFJ

Akum. sztyfciaarka 18 V

Li-ion Ah 1.5 2.0 3.0 4.0 5.0 6.0

Nowość!

zof. DFN350Z

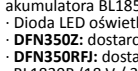
Dostarczone wyposażenie: Uchwyt do mocowania na pasku 346317-0; Klucz imbusowy 3 783201-2; **Dodatkowo dla DFN350RFJ:** Walizka systemowa MAKPAC typ 2 821550-0; Wkład do walizki MAKPAC; 2 akumulatory BL1830B (18 V / 3,0 Ah); Ładowarka DC18RC 195584-2

Długość sztyftów	15, 20, 25, 30, 35 mm
Srednica sztyftów	1,05 mm
Pojemność magazynka	100 szt.
Wymiary (długość całkowita)	257 mm
Waga	2,1-2,4 kg

DFN350RFJ



DBN500ZK / DBN500RFE

Akum. sztyfciaarka 18 V

Li-ion Ah 1.5 2.0 3.0 4.0 5.0 6.0

zof. DBN500ZK

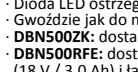
Dostarczone wyposażenie: Walizka; Uchwyt do mocowania na pasku 346317-0; **Dodatkowo dla DBN500RFE:** 2 akumulatory BL1830B (18 V / 3,0 Ah); ładowarka DC18RC 195584-2

Długość sztyftów	15-50 mm
Pojemność magazynka	110 szt.
Wymiary (długość całkowita)	294 mm
Waga	3,2-3,5 kg

DBN600Z / DBN600RTJ

Akum. gwoździarka 18 V

Li-ion Ah 1.5 2.0 3.0 4.0 5.0 6.0

zof. DBN600Z

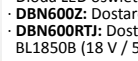
Dostarczone wyposażenie: Uchwyt do mocowania na pasku 346317-0; **Dodatkowo dla DBN600RTJ:** Walizka systemowa MAKPAC typ 4 821552-6; Wkład do walizki MAKPAC; 2 akumulatory BL1850B (18 V / 5,0 Ah); ładowarka DC18RC 195584-2

Długość gwoździ	25 / 30 / 32 / 35 / 38 / 40 / 45 / 50 / 57 / 60 / 64 mm.
Rozmiar głowki gwoździa	16 Ga
Pojemność magazynka	100 szt.
Wymiary (długość całkowita)	296 mm
Waga	3,4-3,8 kg

DBN600RTJ



DSL800ZU / DSL800RTEU

Nowość!
AWS

Akum. szlifierka do gipsu 18 V

Teleskopowa rura z regulacją w zakresie od 0 do 420 mm umożliwiającą dostosowanie długości całkowitej urządzenia w zależności od potrzeb użytkownika

- Regulacja prędkości obrotowej za pomocą pokrętki
- Funkcja łagodnego rozruchu
- Dioda LED informująca użytkownika o przeciążeniu i przegrzaniu urządzenia
- Możliwość zastosowania talerzy szlifierskich o różnym stopniu twardości (opcja)
- Możliwość zastosowania uchwytu przedłużającego zwiększającego długość całkowitą urządzenia do 2100 mm (opcja, nr kat. uchwytu 199937-7)
- **DSL800ZU:** dostarczana z torbą transportową, bez akumulatorów i ładowarki
- **DSL800RTEU:** dostarczana z torbą transportową, 2 akumulatorami BL1850B (18 V / 5,0 Ah) oraz ładowarką DC18RC



Dostarczone wyposażenie: Moduł AWS 198900-7; Talerz szlifierski 210 mm (miękki) 199939-3; Kluczek imbusowy 5 783217-7; Papier szlifierski 225 mm, K120 B-68404; **Dodatkowo dla DSL800RTEU:** Torba transportowa; 2 akumulatory BL1850B (18 V / 5,0 Ah); Ładowarka DC18RC 195584-2

Li-ion Ah 1.5 2.0 3.0 4.0 5.0 6.0

Prędkość obr. na biegu jał.	1000-1800 obr./min
Talerz szlifierski	210 mm
Papier szlifierski	225 mm
Wymiary (długość całkowita)	1100-1520 mm
Waga	4,5-4,7 kg



DUT130Z

Nowość!

Akum. mieszarka 18 V 165 mm

Mieszadło akumulatorowe przeznaczone do mieszadeł o średnicy do 165 mm

- Regulacja prędkości obrotowej spustem włącznika
- 2-biegowa przekładnia mechaniczna
- Funkcja łagodnego rozruchu
- Funkcja blokady włącznika
- Osłona akumulatora chroniąca akumulator przez rozbrzydami mieszanego materiału
- Możliwość zastosowania uchwytu wiertarskiego z mocowaniem 1/2" - 20 UNF (opcja)
- Dostarczane bez akumulatorów i ładowarki



Dostarczone wyposażenie: Adapter M12 323962-8; Adapter M14 326649-1; Pokrywa przednia 458814-5; Kluczek kontrolujący SW 13 781006-4; Mieszadło 165 mm A-43692; Wał mieszadła A-43751; Torba transportowa; Uchwyt boczny; Kluczek kontrolujący sw 19 (2 szt.)

Li-ion Ah 1.5 2.0 3.0 4.0 5.0 6.0

Prędkość obr. na biegu jał.	1 bieg 0-350 obr./min 2 bieg 0-1300 obr./min
Maks. średnica mieszadła	165 mm
Uchwyt narzędzia	1/2"-20 UNF, M12, M14
Wymiary (długość całkowita)	916 mm
Waga	2,5-2,8 kg

DMP180Z

Nowość!

Akum. minikompresor 18 V

Akumulatorowy minikompresor przeznaczony do pompowania opon samochodowych oraz rowerowych, piłek, itp.

- Automatyczne wyłączenie urządzenia po osiągnięciu ciśnienia docelowego
- Zapamiętywanie ostatniego ciśnienia docelowego ustawionego przed wyłączeniem urządzenia
- Stabilne podstawki umożliwiają użycie jako „urządzenia stacjonarnego”
- Termostat zabezpieczający urządzenie przed przegrzaniem
- Podświetlany cyfrowy manometr zapewnia dobrą widzialność w ciemnych miejscach
- Różne rodzaje końcówek do pompowania z możliwością przechowywania ich w obudowie urządzenia
- Dioda LED umożliwiająca pracę w ciemnych miejscach
- Dostarczany bez akumulatorów i ładowarki



Dostarczone wyposażenie: Końcówka do pompowania (okrągła) TE00000333; Końcówka do pompowania (francuska) TE00000334; Końcówka do pompowania (igła) TE00000335; Wężyk TE00000345

Li-ion Ah 1.5 2.0 3.0 4.0 5.0 6.0

Maks. ciśn. robocze	830 kPa / 121 PSI / 8,3 bar
Wydatek powietrza	
Wydajność (przy pompowaniu opon w rozm. 215/60R16) z akum. BL1860B	12 l/min 11 szt
Cykl pracy	5 min wł. / 5 min wył.
Długość wężyka:	650 mm
Wymiary (D x S x W)	266 x 80 x 174 mm
Waga	1,4-1,7 kg

DUB183Z



Akum. dmuchawa 18 V

Sprawdzi się zarówno w ogrodzie jak i myjni samochodowej

- Czyszczenie antystatyczne, odkurzanie i osuszanie maszyn, urządzeń itp.
- 3-stopniowa regulacja siły wydmuchu
- Maks. natężenie przepływu powietrza 2,6 m³/min
- Kontrola prędkości obrotowej za pomocą spustu
- Możliwość przebrojenia dmuchawy w urządzenie odsysające
- Dostarczana bez walizki, akumulatora, ładowarki oraz worka na pył



Dostarczone wyposażenie: Dysza wydmuchu TP00000199

Li-ion Ah 1.5 2.0 3.0 4.0 5.0 6.0

Prędkość obr. na biegu jał.	0-18000 obr./min
Maks. natężenie przepływu powietrza	2,6 m³/min
Wymiary (długość całkowita)	843 mm
Waga	1,7-2,0 kg



Narzędzia akumulatorowe Li-ion

NARZĘDZIA AKUMULATOROWE Li-ion / ZESTAWY COMBO

12V^{max}
LITHIUM-ION

14.4V
LITHIUM-ION

10v + 10v

36V
LITHIUM-ION

18V
LITHIUM-ION



CLX224SAJ

Zestaw COMBO



12V^{max}
LITHIUM-ION

Li-ion Ah 1.5 2.0 4.0

- W skład zestawu wchodzi:
- Akum. wiertarko-wkrętarka 12 V Max **DF333D**
 - Akum. wkrętarka udarowa 12 V Max **TD110D**
 - 2 akumulatory **BL1021B** (12 V Max / 2,0 Ah)
 - Ładowarka **DC105B**
 - Walizka systemowa **MAKPAC**

BML01S

Zestaw COMBO



14.4V
LITHIUM-ION 1.3Ah

Li-ion Ah 1.3 1.5 3.0 4.0

- W skład zestawu wchodzi:
- Latarka akumulatorowa **BML145**
 - Latarka akumulatorowa **BML184**
 - Ładowarka **DC145C**
 - 1 akumulator **BL1415** (14,4 V / 1,3 Ah)

DLX4104TJ1

Zestaw COMBO



18V 5.0Ah
LITHIUM-ION

- W skład zestawu wchodzi:
- Akum. szlifierka kątowa 18 V **DGA513**
 - Akum. wiertarko-wkrętarka udarowa 18 V **DHP481**
 - Akum. wkrętarka udarowa 18 V **DTD153**
 - Akum. młotowiertarka 18 V **DHR243**
 - 3 akumulatory **BL1850** (18 V / 5,0 Ah)
 - Ładowarka **DC18RC**

DLX2211TJ

Zestaw COMBO



18V 5.0Ah
LITHIUM-ION

Li-ion Ah 1.5 2.0 3.0 4.0 5.0 6.0

- W skład zestawu wchodzi:
- Akumulatorowa wkrętarka impulsowa **DTS141**
 - Akumulatorowy klucz udarowy **DTD170**
 - 2 akumulatory **BL1850B** (18 V / 5,0 Ah)
 - Ładowarka **DC18RC**
 - Walizka systemowa **MAKPAC**

DLX2220TJ

Zestaw COMBO



18V 5.0Ah
LITHIUM-ION

Li-ion Ah 1.5 2.0 3.0 4.0 5.0 6.0

- W skład zestawu wchodzi:
- Akumulatorowa wkrętarka udarowa **DTD155**
 - Akumulatorowa 2-biegowa wiertarko-wkrętarka **DDF483**
 - 2 akumulatory **BL1850B** (18 V / 5,0 Ah)
 - Ładowarka **DC18RC**
 - Walizka systemowa **MAKPAC**

DLX2248PT1

Zestaw COMBO



18V 5.0Ah
LITHIUM-ION

Li-ion Ah 1.5 2.0 3.0 4.0 5.0 6.0

Nowość!

- W skład zestawu wchodzi:
- Akumulatorowy odkurzacz plecakowy (2 x 18 V) **DVC260**
 - Akumulatorowy odkurzacz samochodowy (18 V) **DCL181F**
 - 3 akumulatory **BL1850B** (18 V / 5,0 Ah)
 - Ładowarka **DC18RD** (dwuslotowa)
 - Torba transportowa
 - Akcesoria

DLX3078TX1

Zestaw COMBO



18V 5.0Ah
LITHIUM-ION

Li-ion Ah 1.5 2.0 3.0 4.0 5.0 6.0

- W skład zestawu wchodzi:
- Akumulatorowa szlifierka kątowa **DGA504**
 - Akumulatorowa młotowiertarka z opcją kucia **DHR241**
 - Akumulatorowa wiertarko-wkrętarka **DDF482**
 - 3 akumulatory **BL1850B** (18 V / 5,0 Ah)
 - Ładowarka **DC18RC**
 - Torba

DLX3089T

Zestaw COMBO



18V 5.0Ah
LITHIUM-ION

Li-ion Ah 1.5 2.0 3.0 4.0 5.0 6.0

- W skład zestawu wchodzi:
- Akum. wiertarko-wkrętarka 18 V **DDF482**
 - Akum. młotowiertarka z podkuwaniem **DHR243**
 - Akum. wkrętarka udarowa 170 Nm **DTD153**
 - 2 akumulatory **BL1850B** (18 V / 5,0 Ah)
 - Ładowarka **DC18RC**
 - Torba

DLX6043T
Zestaw COMBO

- W skład zestawu wchodzi:
- Akumulatorowa wkrętarka udarowa **DTD152**
 - Akumulatorowa 3-biegowa wiertarko-wkrętarka udarowa **DHP451**
 - Akumulatorowa ręczna pilarka tarczowa 165 mm **DSS610**
 - Akumulatorowa szlifierka kątowa 115 mm **DGA452**
 - Akumulatorowa piła posuwowa **DJR186**
 - Latarka **DML185**
 - 3 akumulatory **BL1850B** (18 V / 5,0 Ah)
 - Ładowarka **DC18RC**
 - Torba

Li-ion Ah 1.5 2.0 3.0 4.0 5.0 6.0

DLX3041
Zestaw COMBO

- W skład zestawu wchodzi:
- Akumulatorowa wiertarko-wkrętarka **DDF482**
 - Akumulatorowa szlifierka kątowa 115mm **DGA452**
 - 2 akumulatory **BL1830B** (18 V / 3,0 Ah)
 - Latarka akumulatorowa **DML185**
 - Ładowarka **DC18RC**
 - Torba

Li-ion Ah 1.5 2.0 3.0 4.0 5.0 6.0

DLX3043
Zestaw COMBO

- W skład zestawu wchodzi:
- Akumulatorowa młotowiertarka z opcją kucia **DHR241**
 - Akumulatorowa wiertarko-wkrętarka udarowa **DHP482**
 - 2 akumulatory **BL1830B** (18 V / 3,0 Ah)
 - Ładowarka **DC18RC**
 - Latarka **DML185**
 - Torba

Li-ion Ah 1.5 2.0 3.0 4.0 5.0 6.0

DLX4093
Zestaw COMBO
Nowość!

- W skład zestawu wchodzi:
- Akum. wiertarko-wkrętarka udarowa 18 V **DHP453**
 - Akum. nożyce do żywopłotu 18 V **DUH523**
 - Akum. podkaszarka 18 V **DUR181**
 - Akum. odkurzacz samochodowy 18 V **DCL180**
 - 2 akumulatory **BL1830B** (18 V / 3,0 Ah)
 - Ładowarka **DC18RC**

Li-ion Ah 1.5 2.0 3.0 4.0 5.0 6.0

NARZĘDZIA AKUMULATOROWE Li-ion / ODKURZACZE

7.2
LITHIUM-ION10.8V
LITHIUM-ION12V^{max}
LITHIUM-ION14.4V
LITHIUM-ION

18V + 18V

36V
LITHIUM-ION18V
LITHIUM-ION

CL072DZ

Akum. odkurzacz pionowy 7,2 V

Li-ion Ah 1.0

7.2
LITHIUM-ION

Dostarczone wyposażenie: Ssawka do podłóg 122861-9; Worki na pył (papierowe) 5 szt. 194566-1; Ssawka szczelinowa 416041-0; Uchwyt na dyszę szczelinową 416043-6; Rura ssąca 45 cm 451242-7

Nowo zaprojektowana pokrywa komory pyłowej

- Dioda LED sygnalizująca stan naładowania akumulatora
- Włącznik dotykowy z wyborem siły zasysania (2 biegi)
- Możliwość stosowania tekstylnych lub papierowych worków na pył
- Dostarczany bez akumulatora i ładowarki

Maks. przepływ powietrza	0,9 m ³ /min
Maks. podciśnienie	2,3 kPa
Moc zasysania	1 bieg 6 W
	2 bieg 14 W
Czas pracy na jednym naładowaniu akumulatora BL7010	
1 bieg	16 min
2 bieg	8 min
Pojemność worka na pył	tekstylny 500 ml
	papierowy 330 ml
Wymiary (D x S x W)	984 x 113 x 146 mm
Waga	1,0 kg

CL104DWYX

Akum. odkurzacz pionowy 10,8 V

Li-ion Ah 1.5

10.8V
LITHIUM-ION

Dostarczone wyposażenie: Ssawka do podłóg 123488-8; Worki na pył (papierowe) 5 szt. 194566-1; Zasilacz DC1001 196822-5; Ssawka szczelinowa 451243-1; Rura ssąca 45 cm 451244-9; Uchwyt na dyszę szczelinową 451245-7; Worek na pył (tekstylny / zamontowany)

Nowo zaprojektowana pokrywa komory pyłowej ułatwia wymianę worka na pył

- Wskaźnik naładowania akumulatora
- Włącznik dotykowy z wyborem siły zasysania (2 biegi + tryb TURBO)
- Możliwość stosowania tekstylnych lub papierowych worków na pył
- Wbudowany akumulator 10,8 V / 1,5 Ah

Maks. przepływ powietrza	1,1 m ³ /min
Maks. podciśnienie	3,3 kPa
Moc zasysania	1 bieg 5 W
	2 bieg 14 W
	tryb TURBO 20 W
Czas pracy na jednym naładowaniu akumulatora (BL7010)	
1 bieg	30
2 bieg	15
	tryb TURBO 10
Pojemność worka	tekstylnego 500 ml
	papierowego 330 ml
Wymiary (D x S x W)	983 x 113 x 136 mm
Waga z akumulatorem	1,3 kg

CL108FDZ / CL108FDWA

Akum. odkurzacz pionowy 12 V max (10,8 V)

Li-ion Ah 1.5 2.0 4.0



zdj. CL108FDZ

CXT

10.8V
LITHIUM-ION12V^{max}
LITHIUM-ION

Dostarczone wyposażenie: Ssawka do podłóg typ T 123488-8; Dysza szczelinowa 451243-1; Uchwyt na dyszę szczelinową 451245-7; Pojemnik na pył (wbudowany) 140G25-5; Rura ssąca 46,5 cm 451244-9; **Dodatkowo dla CL108FDWA:** Akumulator BL1021B (12 V max / 2,0 Ah) 197396-9; Ładowarka DC10WD 197343-0

Dzięki zastosowaniu pojemnika na pył nie ma potrzeby zakupu i wymiany worków

- Włącznik dotykowy z wyborem siły zasysania (3 biegi)
- Dioda LED oświetlająca obszar roboczy informująca również o niskim poziomie naładowania akumulatora
- **CL108FDWA:** Dostarczany z akumulatorem BL1021B (12 V max / 2,0 Ah) i ładowarką
- **CL108FDZ:** Dostarczany bez akumulatorów i ładowarki

Maks. przepływ powietrza	1,2 m ³ /min
Maks. podciśnienie	4,4 kPa
Moc zasysania	1 bieg 5 W
	2 bieg 20 W
	3 bieg 30 W
Czas pracy na jednym naładowaniu akumulatora BL1016	
1 bieg	25 min
2 bieg	12 min
3 bieg	10 min
Pojemność zbiornika na pył	600 ml
Wymiary (długość całkowita)	956 mm
Waga	1,0-1,2 kg

CL107FDZ

Akum. odkurzacz pionowy 10,8 V (12 V max)

Li-ion Ah 1.5 2.0 4.0



CXT

10.8V
LITHIUM-ION12V^{max}
LITHIUM-ION

Dostarczone wyposażenie: Ssawka do podłóg typ T 123488-8; Worek na pył (tekstylny) 166084-9; Worki na pył (papierowe) 5szt. 194566-1; Ssawka szczelinowa 451243-1; Uchwyt na ssawkę szczelinową 451245-7; Rura ssąca 46,5 cm 451244-9

Możliwość stosowania tekstylnych lub papierowych worków na pył

- Włącznik dotykowy z wyborem siły zasysania (3 biegi)
- Dioda LED oświetlająca obszar roboczy
- Dostarczany bez walizki, akumulatorów i ładowarki

Maks. przepływ powietrza	1,4 m ³ /min
Maks. podciśnienie	5,0 kPa
Moc zasysania	1 bieg 5 W
	2 bieg 20 W
	3 bieg 32 W
Czas pracy na jednym naładowaniu akum. BL1015	
1 bieg	25 min
2 bieg	12 min
3 bieg	10 min
Pojemność worka	tekstylnego 500 ml
	papierowego 330 ml
Wymiary (długość całkowita)	960 mm
Waga	1,1-1,3 kg

CL121DZ / CL121DSM

Akumulatorowy odkurzacz samochodowy 12 V max (10,8 V)

Lekki, kompaktowy odkurzacz do samochodu z możliwością przebrojenia w dmuchawę



Maks. przepływ powietrza

1.3 m³/min

Maks. podciśnienie

4.6 kPa

Czas pracy

27/32/67 min
3 bieg / 2 bieg / 1 bieg

Pojemn. worka tekstylnego

500 ml



Dioda LED

Ostrzegająca o niskim poziomie naładowania baterii



Dysza wlotowa

CL121DZ / CL121DSM

Akum. odkurzacz samochodowy 12 V max (10,8 V)

Li-ion Ah 1.5 2.0 4.0

Dostarczany w zestawie z akcesoriami ułatwiającymi czyszczenie wnętrza samochodu

- 3 stopniowa, elektroniczna regulacja mocy zasysania
- Możliwość przechowywania węża na obudowie urządzenia
- Możliwość przebrojenia w dmuchawę
- Zabezpieczenie przed przegrzaniem akumulatora
- Dioda LED ostrzegająca o niskim poziomie naładowania akumulatora
- CL121DZ: dostarczany bez akumulatorów i ładowarki
- CL121DSM: dostarczany z akumulatorem BL1041B (12 V max / 4,0 Ah) i ładowarką DC10SB

Maks. przepływ powietrza	1,3 m³/min
Maks. podciśnienie	4,6 kPa
Moc zasysania	1 bieg 5 W
	2 bieg 19 W
	3 bieg 28 W
Czas pracy na jednym naładowaniu akumulatora BL1041B	1 bieg ok. 67 min
	2 bieg ok. 32 min
	3 bieg ok. 27 min
Pojemność worka tekstylnego	500 ml
	papierowego 330 ml
Wymiary (D x S x W)	359 x 138 x 202 mm
Waga	1,7-1,8 kg



Dostarczone wyposażenie: Wąż ssący kpl. 140H92-6; Rura dmuchawy; Dysza dmuchawy; Ssawka z miękką szczotką; Ssawka do siedzeń; Ssawka do dywaników; Ssawka szczelinowa (gumowa); Worek na pył (tekstylny) 166084-9; Worki na pył (papierowe) 5 szt. 194566-1; Pasek na ramię; **Dodatkowo dla CL121DSM:** Torba usztywniana; Akumulator BL1041B (12 V max / 4,0 Ah) 197406-2; Ładowarka DC10SB 197363-4



Narzędzia akumulatorowe Li-ion

Bezprzewodowe połączenie odkurzacza z elektronarzędziami za pomocą Bluetooth

dzięki czemu odkurzacz uruchamia się w momencie uruchomienia elektronarzędzia



INNOWACYJNA LINIA NARZĘDZI AKUMULATOROWYCH Z SYSTEMEM ŁĄCZNOŚCI BLUETOOTH

DVC265ZXU
Akum. odkurzacz plecakowy 2 x 18 V
Li-ion Ah 1.5 | 2.0 | 3.0 | 4.0 | 5.0 | 6.0

**AWS
HEPA
filter**

Zwiększona moc ssania w celu lepszego zbierania pyłu podczas pracy z narzędziami Makita

- Komfortowe szelki / uprząż
- Wyposażony w filtr HEPA
- Funkcja pamięci trybu pozwala na włączenie urządzenia na tych samych ustawieniach mocy ssania jak w momencie wyłączenia
- Teleskopowa rura prosta umożliwia dostosowanie jej długości w zależności od zastosowania czy wzrostu użytkownika
- Dostarczany bez akumulatorów i ładowarki



Dostarczone wyposażenie: Wąż elastyczny Ø 28 mm x 1,5 m A-34235; Złączka węża i przewodu zasilającego 166116-2; Końcówka węża Ø 22 mm 417765-1; Adapter gumowy Ø 24 mm 424379-9; Worek filizoliny (zamontowany) 197903-8; Filtr HEPA (zamontowany) 123636-9; Moduł AWS 198900-7

Maks. przepływ powietrza	1,8 m ³ /min*
Maks. podciśnienie	11 kPa
Moc zasysania 1 bieg	45 W
2 bieg	85 W
Czas pracy na jednym naładowaniu 2 akum. BL1860B	
1 bieg	75 min
2 bieg	40 min
Pojemność worka na pył papierowy	2 l
materiałowy	1,5 l
Poziom ciśnienia akustycznego	70 dB(A)
Wymiary (D x S x W)	230 x 152 x 373 mm
Waga	3,9-4,5 kg

* z wężem ssącym Ø 28mm x 1,5m

**BL
MOTOR**
**18V + 18V → 36V
LITHIUM-ION**
DVC665ZU
Akum. odkurzacz plecakowy 2 x 18 V
Li-ion Ah 1.5 | 2.0 | 3.0 | 4.0 | 5.0 | 6.0
Nowość!

**AWS
HEPA
filter**

Plecakowy odkurzacz akumulatorowy przeznaczony do pracy na sucho

- Mobilność oraz zwiększona pojemność worka sprawia, że jest idealnym narzędziem do pracy na obiektach wielkopowierzchniowych, w sektorze hotelowym, biurowym oraz przy pracach wykończeniowych
- Zwiększona pojemność worka na pył
- Niższy poziom hałasu dzięki zastosowaniu zwartej konstrukcji oraz ulepszeniu ścieżek przepływu powietrza przy jednoczesnym zachowaniu wysokiej mocy zasysania
- Mechanizm czyszczący filtry aktywujący się automatycznie pod wpływem wibracji spowodowanych przemieszczaniem się użytkownika oraz możliwością ręcznego uruchomienia przy pomocy dźwigni
- 2 stopniowa, elektroniczna regulacja mocy zasysania
- Komfortowe szelki / uprząż
- Wyposażony w filtr HEPA



Dostarczone wyposażenie: Wąż kpl. Ø 28 mm x 1,5 m 152992-0; Pasek do mocowania przewodu do węża 166116-2; Worek filizoliny (1 szt.) 191C30-1; Końcówka węża 24 mm 195546-0; Końcówka węża 22 mm 195547-8; Moduł AWS 198900-7

Moc zasysania 1 bieg	45 W
2 bieg	85 W
Maks. przepływ powietrza	1,8 m ³ /min
Maks. podciśnienie	11 kPa
Moc zasysania 1 bieg	45 W
2 bieg	85 W
Czas pracy na jednym naładowaniu 2 akumulatorów BL1860B	
1 bieg	175 min
2 bieg	40 min
Pojemność worka na pył papierowy	6 l
materiałowy	5,5 l
Poziom ciśnienia akustycznego	70 dB(A)
Wymiary (D x S x W)	297 x 174 x 523 mm
Waga	6,1-6,7 kg

**BL
MOTOR**
**18V + 18V → 36V
LITHIUM-ION**

DVC157LZX3
Nowość!
AWS
HEPA
filter

BL
MOTOR

XPT
EXTREME PROTECTION TECHNOLOGY

 18V → 18V → 36V
LITHIUM-ION

Akum. odkurzacz 2 x 18 V
Lekki i poręczny odkurzacz przemysłowy, łatwy do transportu i przechowywania

- Wyposażony w filtr HEPA
- Klasa filtracji pyłów "L"
- Przeznaczony do pracy na sucho
- Filtr samoczyszczący
- Regulacja siły ssania
- Duży włącznik na górze odkurzacza, który działa tylko gdy włącznik główny jest w pozycji "ON" lub "AUTO"
- Zbiornik główny wykonany z tworzywa sztucznego
- Hamulce zamontowane na tylnych kołach
- Duży zderzak ochrania ściany i meble przed zadrapaniami
- Zdemontowany uchwyt pozwala na przechowywanie akumulatorów i akcesoriów
- Pokrywa akumulatorów chroniąca je przed zanieczyszczeniami i uszkodzeniami
- Wskaźnik naładowania, osobny dla każdego akumulatora
- Dostarczany bez akumulatorów i ładowarki

Dostarczone wyposażenie: Wąż elastyczny antystatyczny $\varnothing 28$ mm x 3,5 m 195433-3; Wąż elastyczny antystatyczny $\varnothing 38$ mm x 2,5 m 195434-1; Rura prosta 192563-1; Rura wygięta (rękojeść) 192562-3; Ssawka typ T (na sucho) 199455-5; Ssawka szczelinowa 410306-2 Pojemnik na akcesoria; Worek foliowy (10 szt.) 195432-5; Końcówka węża 22 195547-8; Końcówka węża 24 195546-0; Ogranicznik 451350-0; Moduł AWS WUT01 198900-7

Li-ion Ah 1.5 | 2.0 | 3.0 | 4.0 | 5.0 | 6.0

Moc znamionowa	110 W
Maks. przepływ powietrza	
wąż $\varnothing 28$ mm x 3,5 m	1,4 m ³ /min
Maks. podciśnienie	11 kPa
Pojemność zbiornika	15 l
Czas pracy na jednym naładowaniu	
2 akum. BL1860B	ok. 40 min
Wersja Bluetooth	4,1
Wymiary (D x S x W)	366 x 334 x 421 mm
Waga	8,0-8,6 kg

DVC867LZX4
Nowość!
AWS
Bluetooth®

BL
MOTOR

XPT
EXTREME PROTECTION TECHNOLOGY

 18V → 18V → 36V
LITHIUM-ION

Akum. odkurzacz 2 x 18 V
Lekki i poręczny odkurzacz przemysłowy, łatwy do transportu i przechowywania

- Wyposażony w filtr HEPA
- Klasa filtracji pyłów "L"
- Przeznaczony do pracy na sucho
- Filtr samoczyszczący
- Regulacja siły ssania
- Duży włącznik na górze odkurzacza, który działa tylko gdy włącznik główny jest w pozycji "ON" lub "AUTO"
- Zbiornik główny wykonany z tworzywa sztucznego
- Hamulce zamontowane na tylnych kołach
- Duży zderzak ochrania ściany i meble przed zadrapaniami
- Zdemontowany uchwyt pozwala na przechowywanie akumulatorów i akcesoriów
- Pokrywa akumulatorów chroniąca je przed zanieczyszczeniami i uszkodzeniami
- Wskaźnik naładowania, osobny dla każdego akumulatora
- Dostarczany bez akumulatorów i ładowarki

Dostarczone wyposażenie: Wąż elastyczny antystatyczny $\varnothing 28$ mm x 3,5 m 195433-3; Wąż elastyczny antystatyczny $\varnothing 38$ mm x 2,5 m 195434-1; Rura prosta 192563-1; Rura wygięta (rękojeść) 192562-3; Ssawka typ T (na sucho) 199455-5; Ssawka szczelinowa 410306-2; Pojemnik na akcesoria; Worek foliowy (10 szt.) 195432-5; Końcówka węża 22 195547-8; Końcówka węża 24 195546-0; Ogranicznik 451350-0; Moduł AWS WUT01 198900-7

Li-ion Ah 1.5 | 2.0 | 3.0 | 4.0 | 5.0 | 6.0

Moc znamionowa	110 W
Maks. przepływ powietrza	
wąż $\varnothing 28$ mm x 3,5 m	1,4 m ³ /min
Maks. podciśnienie	11 kPa
Pojemność zbiornika	8 l
Czas pracy na jednym naładowaniu	
2 akum. BL1860B	ok. 40 min
Wersja Bluetooth	4,1
Wymiary (D x S x W)	366 x 334 x 368 mm
Waga	7,7-8,4 kg

DVC261ZX11
HEPA
filter

BL
MOTOR

XPT
EXTREME PROTECTION TECHNOLOGY

 18V → 18V → 36V
LITHIUM-ION

Akum. odkurzacz plecakowy 2 x 18 V
Zwiększona moc ssania w celu lepszego zbierania pyłu

- 3 stopniowa, elektroniczna regulacja mocy zasysania
- Komfortowe szelki / uprzęż
- Wyposażony w filtr HEPA
- Funkcja pamięci trybu pozwala na włączenie urządzenia na tych samych ustawieniach mocy ssania jak w momencie wyłączenia
- Aluminiowa teleskopowa rura prosta umożliwia dostosowanie jej długości w zależności od zastosowania czy wzrostu użytkownika
- Dioda LED poprawiająca komfort pracy w miejscach ze słabym oświetleniem
- Dostarczany bez akumulatorów i ładowarki

Dostarczone wyposażenie: Wąż elastyczny $\varnothing 28$ mm x 1,0 m 143787-2; Aluminiowa rura teleskopowa 140G19-0; Rękojeść 127093-3; Ssawka do podłóg 127082-8; Elastyczna dysza gumowa 197901-2; Złączka węża i przewodu zasilającego 166116-2; Worek filizeliny (zamontowany) 197903-8; Filtr HEPA (zamontowany) 123636-9

Li-ion Ah 1.5 | 2.0 | 3.0 | 4.0 | 5.0 | 6.0

Maks. przepływ powietrza	1,8 m ³ /min
Maks. podciśnienie	11 kPa
Moc zasysania 1 bieg	25 W
2 bieg	45 W
3 bieg	90 W
Czas pracy na jednym naładowaniu 2 akum. BL1860B	
1 bieg	140 min
2 bieg	75 min
3 bieg	40 min
Pojemność worka na pył papierowy	2 l
materiałowy	1,5 l
Poziom ciśnienia akustycznego	70 dB(A)
Wymiary (D x S x W)	230 x 152 x 373 mm
Waga	3,8-4,5 kg

DVC660Z
Nowość!
HEPA
filter

BL
MOTOR

XPT
EXTREME PROTECTION TECHNOLOGY

 18V → 18V → 36V
LITHIUM-ION

Akum. odkurzacz plecakowy 2 x 18 V
Plecakowy odkurzacz akumulatorowy przeznaczony do pracy na sucho

- Zwiększona pojemność worka na pył
- Niższy poziom hałasu dzięki zastosowaniu zwartej konstrukcji oraz ulepszeniu ścieżek przepływu powietrza przy jednoczesnym zachowaniu wysokiej mocy zasysania
- Mechanizm czyszczący filtry aktywujący się automatycznie pod wpływem wibracji spowodowanych przemieszczaniem się użytkownika oraz możliwością ręcznego uruchomienia przy pomocy dźwigni
- 3 stopniowa, elektroniczna regulacja mocy zasysania
- Komfortowe szelki / uprzęż
- Wyposażony w filtr HEPA
- Funkcja pamięci trybu pozwala na włączenie urządzenia na tych samych ustawieniach mocy ssania jak w momencie wyłączenia
- Aluminiowa teleskopowa rura prosta umożliwia dostosowanie jej długości w zależności od zastosowania czy wzrostu użytkownika
- Dioda LED poprawiająca komfort pracy w miejscach ze słabym oświetleniem
- Dostarczany bez akumulatorów i ładowarki

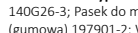
Dostarczone wyposażenie: Ssawka do podłóg 127082-8; Rura teleskopowa (aluminium) 140G19-0; Rura wygięta (rękojeść) 140G26-3; Pasek do mocowania przewodu do węża 166116-2; Worek filizeliny (1 szt.) 191C30-1; Ssawka szczelinowa (gumowa) 197901-2; Wąż $\varnothing 32$ mm x 1,0 m 199453-9

Li-ion Ah 1.5 | 2.0 | 3.0 | 4.0 | 5.0 | 6.0

Maks. przepływ powietrza	2,2 m ³ /min
Maks. podciśnienie	11 kPa
Moc zasysania 1 bieg	25 W
2 bieg	50 W
3 bieg	95 W
Czas pracy na jednym naładowaniu 2 akum. BL1860B	
1 bieg	140 min
2 bieg	75 min
3 bieg	40 min
Pojemność worka na pył papierowy	6 l
materiałowy	5,5 l
Poziom ciśnienia akustycznego	70 dB(A)
Wymiary (D x S x W)	297 x 174 x 523 mm
Waga	6,1-6,7 kg



Narzędzia akumulatorowe Li-ion

DVC150LZ

Akum. odkurzacz 2 x 18 V

Li-ion Ah 1.5 2.0 3.0 4.0 5.0 6.0



Lekki i kompaktowy odkurzacz przemysłowy, łatwy do transportu i przechowywania

- Klasa filtracji pyłów „L”
- Przeznaczony do pracy **na mokro i na sucho**
- Podwójny system zasilania (2 x akum. 18V lub 230V)
- Regulacja siły ssania
- Duży włącznik na górze odkurzacza, który działa tylko, gdy włącznik główny jest w pozycji "ON"
- Zbiornik główny wykonany z tworzywa sztucznego
- Hamulce zamontowane na tylnych kołach
- Dostarczany bez akumulatorów i ładowarki

Moc znamionowa	DC/AC: 70 / 320 W
Maks. przepływ powietrza	DC/AC: 2,1 / 3,6 m ³ /min
Maks. podciśnienie	DC/AC: 9 / 24 kPa
Pojemność zbiornika na sucho	15 l
na mokro	12 l
Poziom ciśnienia akustycznego	75 dB(A)
Wymiary (D x S x W)	366 x 334 x 421 mm
Waga	8,9-9,6 kg



Dostarczone wyposażenie: Ssawka do podłóg 122512-4; Filtr materiałowy 140248-3; Rura wygięta (rękojeść) 192562-3; Rura prosta aluminiowa (1 szt.) 192563-1; Worek na pył (polietylen) 10 szt. 195432-5; Wąż elastyczny antystatyczny \varnothing 38 mm x 2,5 m 195434-1; Ssawka szczelinowa 410306-2; Pojemnik na akcesoria 455732-8; Przewód zasilający 661914-4

DVC155LZX2

Akum. odkurzacz 2 x 18 V

Li-ion Ah 1.5 2.0 3.0 4.0 5.0 6.0

Nowość!



BL
MOTOR

XPT
EXTREME PROTECTION TECHNOLOGY



Lekki i poręczny odkurzacz przemysłowy, łatwy do transportu i przechowywania

- Klasa filtracji pyłów "L"
- Przeznaczony do pracy **na mokro i na sucho**
- Regulacja siły ssania
- Duży włącznik na górze odkurzacza, który działa tylko, gdy włącznik główny jest w pozycji "ON"
- Zbiornik główny wykonany z tworzywa sztucznego
- Hamulce zamontowane na tylnych kołach
- Duży zderzak ochrania ściany i meble przed zadrapaniami
- Zdejmowany uchwyt pozwala na przechowywanie akumulatorów i akcesoriów
- Filtr z tkaniny używany zarówno przy odkurzaniu na mokro jak i na sucho
- Pokrywa akumulatorów chroniąca je przed zanieczyszczeniami i uszkodzeniami
- Wskaźnik naładowania, osobny dla każdego akumulatora
- Dostarczany bez akumulatorów i ładowarki



Dostarczone wyposażenie: Wąż elastyczny antystatyczny \varnothing 32 mm x 1,7 m 199493-7; Rura wygięta 140G26-3; Aluminiowa rura teleskopowa 140G19-0; Ssawka do podłóg (uniwersalna) 198532-0; Ssawka szczelinowa 198919-6; Pojemnik na akcesoria 127606-0; Worek foliowy (10 szt.) 195432-5

Moc znamionowa	105 W
Maks. przepływ powietrza	wąż \varnothing 32 mm x 1,7 m 2,1 m ³ /min
Maks. podciśnienie	11 kPa
Pojemność zbiornika na mokro / na sucho	12 / 15 l
Czas pracy na jednym naładowaniu	ok. 30 min
2 akum. BL1850B	ok. 30 min
Wymiary (D x S x W)	366 x 334 x 421 mm
Waga	7,2-7,9 kg

DVC860LZ

Akum. odkurzacz hybrydowy 2 x 18 V

Li-ion Ah 1.5 2.0 3.0 4.0 5.0 6.0



Lekki i kompaktowy odkurzacz przemysłowy, łatwy do transportu i przechowywania

- Klasa filtracji pyłów „L”
- Przeznaczony do pracy **na mokro i na sucho**
- Podwójny system zasilania (2 x aku 18 V lub 230 V)
- Regulacja siły ssania
- Duży włącznik na górze odkurzacza, który działa tylko, gdy włącznik główny jest w pozycji „ON”
- Zbiornik główny wykonany z tworzywa sztucznego
- Hamulce zamontowane na tylnych kołach
- Dostarczany bez walizki, akumulatorów i ładowarki



Dostarczone wyposażenie: Ssawka do podłóg 122512-4; Filtr materiałowy 140248-3; Rura wygięta (rękojeść) 192562-3; Rura prosta aluminiowa (1 szt.) 192563-1; Worek na pył (polietylen) 10szt. 195432-5; Wąż elastyczny antystatyczny \varnothing 38 mm x 2,5 m 195434-1; Ssawka szczelinowa 410306-2; Pojemnik na akcesoria 455732-8; Przewód zasilający 661914-4

Moc znamionowa (230 V)	320 W
Moc znamionowa (36 V)	25 - 70 W
Maks. przepływ powietrza (230 V)	3,6 m ³
Maks. przepływ powietrza (36 V)	2,1 m ³
Maks. podciśnienie (230 V)	24 kPa
Maks. podciśnienie (36 V)	9 kPa
Pojemność zbiornika na sucho / mokro	8 L / 6 L
Długość przewodu zasilającego	5 m
Poziom ciśnienia akustycznego	75 dB(A)
Wymiary (D x S x W)	336 x 334 x 368 mm
Waga	8,6-9,2 kg



VIDEO

DVC865LZX3

Akum. odkurzacz 2 x 18 V

Li-ion Ah 1.5 2.0 3.0 4.0 5.0 6.0

Nowość!



BL
MOTOR

XPT
EXTREME PROTECTION TECHNOLOGY



Lekki i poręczny odkurzacz przemysłowy, łatwy do transportu i przechowywania

- Klasa filtracji pyłów "L"
- Przeznaczony do pracy **na mokro i na sucho**
- Regulacja siły ssania
- Duży włącznik na górze odkurzacza, który działa tylko, gdy włącznik główny jest w pozycji "ON"
- Zbiornik główny wykonany z tworzywa sztucznego
- Hamulce zamontowane na tylnych kołach
- Duży zderzak ochrania ściany i meble przed zadrapaniami
- Zdejmowany uchwyt pozwala na przechowywanie akumulatorów i akcesoriów
- Filtr z tkaniny używany zarówno przy odkurzaniu na mokro jak i na sucho
- Pokrywa akumulatorów chroniąca je przed zanieczyszczeniami i uszkodzeniami
- Wskaźnik naładowania, osobny dla każdego akumulatora
- Dostarczany bez akumulatorów i ładowarki



Dostarczone wyposażenie: Wąż elastyczny antystatyczny \varnothing 32 mm x 1,7 m 199493-7; Rura wygięta 140G26-3; Aluminiowa rura teleskopowa 140G19-0; Ssawka do podłóg (uniwersalna) 198532-0; Ssawka szczelinowa 198919-6; Pojemnik na akcesoria 127606-0; Worek foliowy (10 szt.) 195432-5

Moc znamionowa	105 W
Maks. przepływ powietrza	wąż \varnothing 32 mm x 1,7 m 2,1 m ³ /min
Maks. podciśnienie	11 kPa
Pojemność zbiornika na mokro / na sucho	6 / 8 l
Czas pracy na jednym naładowaniu	ok. 30 min
2 akum. BL1850B	ok. 30 min
Wymiary (D x S x W)	366 x 334 x 368 mm
Waga	7,0-7,7 kg



DVC750LZX1

Akumulatorowy odkurzacz 18 V

**Kompaktowy,
przenośny,
łatwy w użytkowaniu**

BL
MOTOR

VIDEO



Na mokro i na sucho



2 funkcje w 1 urządzeniu
Możliwość przebrojenia
w dmuchawę

Ciągły czas pracy

35 min

z akumulatorem BL1860B



Możliwość przechowywania
dyszy na obudowie



Łatwe opróżnianie

DVC750LZX1

Akum. odkurzacz 18 V

Li-ion Ah 1.5 2.0 3.0 4.0 5.0 6.0

HEPA
filter

Kompaktowy odkurzacz akumulatorowy do odkurzania zarówno na sucho jak i na mokro

- Przeznaczony do użytku komercyjnego np. w hotelach, szkołach, szpitalach, fabrykach, sklepach, biurach oraz przez firmy świadczące usługi wynajmu narzędzi
- Doskonale zbalansowany pod względem mocy ssania do czasu pracy na jednym naładowaniu akumulatora
- 2 stopniowa regulacja mocy zasysania
- Klasa filtracji L
- Wyposażony w filtr HEPA
- Automatyyczny system czyszczenia filtra (po zainstalowaniu amortyzatora oraz filtra wstępnego - opcjonalnie)
- Możliwość przebrojenia odkurzacza na dmuchawę
- Niski poziom hałasu - 76 dB(A)
- Możliwość przechowywania węża oraz dyszy na obudowie urządzenia
- Składany uchwyt transportowy
- Dostarczany bez akumulatorów i ładowarki

Moc znamionowa	bieg normalny	25 W
	bieg wysoki	50 W
Maks. przepływ powietrza	bieg normalny	1,3 m ³ /min
	bieg wysoki	1,6 m ³ /min
Maks. podciśnienie	bieg normalny	4,2 kPa
	bieg wysoki	6,7 kPa
Czas pracy na jednym naładowaniu akum. BL1850B	bieg normalny	60 min
	bieg wysoki	30 min
Pojemność zbiornika na mokro		4,5 l
Pojemność zbiornika na sucho		7,5 l
Wymiary (D x S x W)		418 x 251 x 278 mm
Waga		4,3-4,6 kg



Dostarczone wyposażenie: Wąż ssący; Dysza szeroka; Dysza szczelinowa; Pasek na ramie; Filtr HEPA (zamontowany) 162518-0

XPT
ADVANCED PROTECTION TECHNOLOGY

BL
MOTOR

18V
LITHIUM-ION



Narzędzia akumulatorowe Li-ion

DRC200Z

Akumulatorowy robot odkurzający 18 V

Inteligentny robot odkurzający idealny do biura, galerii, fabryki czy domu

Odkurzacz początkowo pracuje na jednym akumulatorze, a po jego rozładowaniu przełącza się automatycznie na drugi akumulator

Z dwoma akum. BL1850(B) może posprzątać obszar porównywalny z powierzchnią 2,5 kortów tenisowych

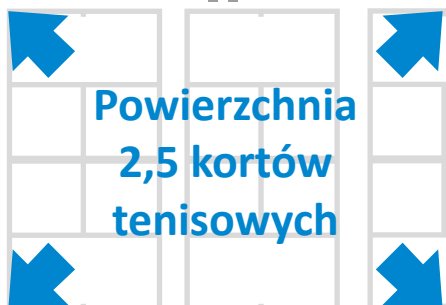

Duże szczotki boczne + szczotka „Power”

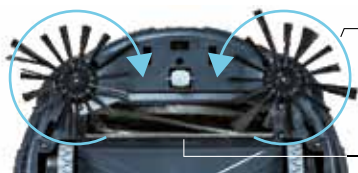

Szczotki boczne pozwalają na odkurzanie wzdłuż ścian, wokół przeszkód lub w ciasnych zakamarkach (w trybie odkurzania wg wzorca i przypadkowym).

Duża obrotowa szczotka „Power”
Ø 50 mm x 260 mm

Pojemnik na kurz / pył o pojemności 2,5 l

Konstrukcja z dwiema komorami - jedną na drobne zanieczyszczenia, drugą na większe - jest idealna do użytku komercyjnego.

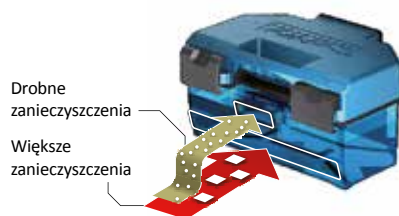

Wentylator odkurza-
cza zasysa drobne
zanieczyszczenia do
górnej komory

Wykładzina w swojej klasie
duża pojemność

Wyposażony w wysoce skuteczny filtr

Szczotka „Power”
zbiera większe zanie-
czyszczenia do dolnej
komory pojemnika



VIDEO



Długi czas pracy

Okolo 200 min

Wykładzina: ok. 170 min. z 2 akumulatorami BL1850(B)

Okolo 120 min

Wykładzina: ok. 100 min. z 2 akumulatorami BL1830(B)

Czas pracy na jednym pełnym naładowaniu akumulatorów

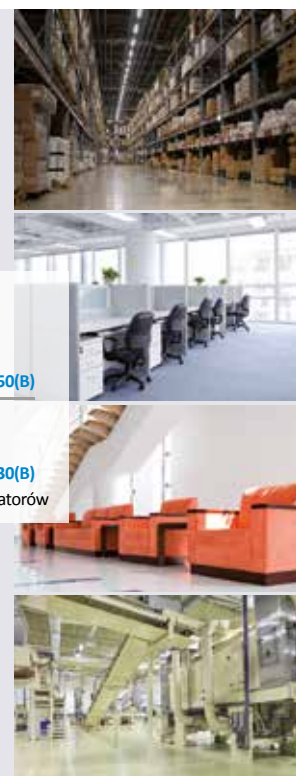

DRC200Z

Akum. robot odkurzający 18 V

Li-ion Ah 1.5 2.0 3.0 4.0 5.0 6.0

RoboPRO



Idealny do stosowania w obiektach komercyjnych i przemysłowych

- Duży pulpit sterujący umożliwiający zmianę ustawień odkurzacza
- Do wyboru 2 tryby pracy - tryb odkurzania wg wzorca oraz tryb odkurzania przypadkowego
- Możliwość pracy bez włączonego wentylatora zasysającego - dzięki tej opcji przy użyciu 2 akumulatorów BL1850(B) możemy oczyścić do 1000 m², a z włączonym wentylatorem zasysającym do 500 m²
- Programator automatyczny umożliwiający automatyczne uruchomienie urządzenia za 1, 3 lub 5 godzin
- Wyposażony w 2 szczotki boczne i 1 szczotkę „Power” - główną
- Dwusegmentowy pojemnik na kurz o pojemności 2,5 l
- Posiada czujniki zbliżeniowe, krawędziowe oraz ultradźwiękowe
- Posiada funkcję lokalizacji urządzenia na dużych powierzchniach
- Pilot do zdalnego sterowania zasilany 2 bateriami AAA
- Składany uchwyt do przenoszenia robota
 - Możliwość pracy na 1 akumulatorze
 - Odkurzacz pracuje początkowo na 1 akumulatorze po jego rozładowaniu automatycznie przełącza się na 2 akumulator
 - Dostarczany bez walizki, akumulatorów i ładowarki



Dostarczone wyposażenie: Szczotka główna SH0000063; Szczotki boczne (2 szt.) SH0000065; Pilot zdalnego sterowania SH00000219; Taśma ograniczająca SH00000231

Czas pracy z 2 akum. BL1830 (B)	120 min
z 2 akum. BL1850 (B)	200 min
Maks. powierzchnia odkurzania z 2 akum. BL1830 (B)	300 m ²
z 2 akum. BL1850 (B)	500 m ²
Maks. prędkość	0,3 m/s
Pojemność zbiornika na pył (worka)	2,5 l
Wymiary (D x S x W)	460 x 460 x 180 mm
Waga	7,8 kg



VIDEO

BL
MOTOR

18V
LITHIUM-ION

Makita

DCL501Z
**HEPA
filter**

**BL
MOTOR**
**18V
LITHIUM-ION**
Akum. odkurzacz 18 V

Doskonale do zastosowania zarówno w samochodzie jak i w biurze czy w domu

- Duża siła ssania dzięki zastosowaniu silnika bezszczotkowego BLDC
- Filtr separacyjny typu Cyclone
- Filtr HEPA
- Włącznik dotykowy z wyborem siły zasysania (2 biegi)
- Dioda LED (czerwona) sygnalizująca poziom naładowania akumulatora
- Dioda LED (pomarańczowa) informująca o konieczności czyszczenia filtra
- Pasek na ramię pozwala na wygodne użytkowanie (na wyposażeniu)
- Teleskopowa rura pozwala na dostosowanie jej długości do wzrostu użytkownika dla wygodniejszej pracy
- Dźwignia czyszcząca filtr - po każdym użyciu wystarczy kilkakrotnie przesunąć dźwignię w celu usunięcia kurzu z filtra
- Łatwe czyszczenie odkurzacza - prosty demontaż pojemnika na kurz oraz możliwość czyszczenia pojemnika oraz filtra w wodzie
- Dostarczany bez akumulatorów i ładowarki

Dostarczone wyposażenie: Wąż elastyczny z rękojścią i włącznikiem SH00000034; Rura teleskopowa SH00000060; Ssawka do podłóg SH00000058; Ssawka szczelinowa SH00000042; Pasek na ramię

Li-ion Ah 1.5 2.0 3.0 4.0 5.0 6.0

Maks. przepływ powietrza	1,3 m³/min
Maks. podciśnienie	6,6 kPa
Moc zasysania 1 bieg	25 W
2 bieg	75 W
Czas pracy na jednym naładowaniu	
akum. BL1830 1 bieg	38 min
2 bieg	17 min
Pojemność pojemnika na pył	250 ml
Wymiary (długość całkowita)	352 mm
Waga	3,1-3,4 kg

DCL180Z / DCL180ZB

**18V
LITHIUM-ION**
Akum. odkurzacz pionowy 18 V

Idealny do sprzątania w miejscach trudno dostępnych

- Wysoka moc zasysania do szybkiego czyszczenia przy dłuższym czasie pracy
- Do 20 min pracy na jednym naładowaniu akumulatora BL1830B
- Przeprojektowana ssawka podłogowa dla poprawienia manewrowalności i możliwości zbierania pyłu
- Bezworkowy system pozwala na szybkie i łatwiejsze czyszczenie pojemnika na pył
- Zwiększona pojemność zbiornika na pył umożliwi dłuższą pracę bez opróżniania pojemnika
- **DCL180Z:** dostarczany bez akumulatora i ładowarki
- **DCL180ZB:** wersja odkurzacza w kolorze czarno-turkusowym

Dostarczone wyposażenie: Rura ssąca 45 cm 451242-7; Ssawka do podłóg 122859-6; Ssawka szczelinowa 416041-0; Uchwyt na dyszę szczelinową 451245-7*

Li-ion Ah 1.5 2.0 3.0 4.0 5.0 6.0

Maks. przepływ powietrza	1,3 m³/min
Maks. podciśnienie	3,6 kPa
Moc zasysania	30 W
Czas pracy na jednym naładowaniu	
akumulatora BL1830	ok. 20 min
Pojemność zbiornika na pył	650 ml
Wymiary (długość całkowita)	999 mm
Waga	1,2 kg

DCL182Z / DCL182ZB

**18V
LITHIUM-ION**
Akum. odkurzacz pionowy 18 V

Idealny do sprzątania w miejscach trudno dostępnych

- Dioda LED sygnalizująca poziom naładowania akumulatora
- Nowo zaprojektowana pokrywa komory pyłowej
- Włącznik dotykowy z wyborem siły zasysania (2 biegi)
- Możliwość stosowania tekstylnych lub papierowych worków na pył
- **DCL182Z:** dostarczany bez akumulatora i ładowarki
- **DCL182ZB:** wersja odkurzacza w kolorze czarno-turkusowym

Dostarczone wyposażenie: Rura ssąca 45 cm 451244-9; Ssawka do podłóg 122859-6; Ssawka szczelinowa 451243-1; Uchwyt na dyszę szczelinową 451245-7; Worek na pył (tekstylny) 166084-9; Worki na pył (papierowe, 5 szt.) 194566-1

Li-ion Ah 1.5 2.0 3.0 4.0 5.0 6.0

Maks. przepływ powietrza	1,0 m³/min
Maks. podciśnienie	4,0 kPa
Moc zasysania 1 bieg	11 W
2 bieg	30 W
Czas pracy na jednym naładowaniu	
akum. BL1830 1 bieg	ok. 40 min
2 bieg	ok. 20 min
Pojemność worka tekstylnego	500 ml
Pojemność worka papierowego	330 ml
Wymiary (długość całkowita)	1004 mm
Waga	1,3 kg

DCL280FZ

**BL
MOTOR**
**18V
LITHIUM-ION**
Akum. odkurzacz pionowy 18 V

Wysoka moc zasysania do szybkiego czyszczenia przy dłuższym czasie pracy

- Do 20 min pracy na jednym naładowaniu akumulatora BL1830B
- Włącznik spustowy oraz włącznik ślizgowy z możliwością zablokowania do pracy ciągłej
- Rura prosta wyposażona w zatrzask zabezpieczający ją przed przypadkowym wysunięciem
- Bezworkowy system pozwala na szybkie i łatwiejsze czyszczenie pojemnika na pył
- Zwiększona pojemność zbiornika na pył umożliwi dłuższą pracę bez opróżniania pojemnika
- Dioda LED oświetlająca obszar roboczy służąca również do informowania o niskim stanie naładowania akumulatora
- Dostarczany bez akumulatora i ładowarki

Dostarczone wyposażenie: Ssawka do podłogi, typ T (niebieska) 123488-8; Ssawka szczelinowa krótka (niebieska) 451243-1; Uchwyt na ssawkę szczelinową (niebieski) 459355-4; Rura ssąca 479 mm (niebieska, z zatrzaskiem) 459356-2

Li-ion Ah 1.5 2.0 3.0 4.0 5.0 6.0

Moc zasysania	45 W
Maks. przepływ powietrza	1,4 m³/min
Maks. podciśnienie	6,4 kPa
Czas pracy na jednym naładowaniu	
akum. BL1830B	ok. 20 min
Pojemność zbiornika na pył	750 ml
Wymiary (długość całkowita)	1016 mm
Waga	1,2-1,6 kg

DCL282FZ

**BL
MOTOR**
**18V
LITHIUM-ION**
Akum. odkurzacz pionowy 18 V

Zwiększona moc zasysania

- Włącznik dotykowy z wyborem siły zasysania (3 biegi)
- Rura prosta wyposażona w zatrzask zabezpieczający ją przed przypadkowym wysunięciem
- Możliwość stosowania tekstylnych lub papierowych worków na pył
- Dioda LED oświetlająca obszar roboczy służąca również do informowania o niskim stanie naładowania akumulatora
- Dostarczany bez akumulatora i ładowarki

Dostarczone wyposażenie: Ssawka do podłogi, Typ T (niebieska) 123488-8; Worki na pył (papierowe) 5 szt. 194566-1; Ssawka szczelinowa krótka (niebieska) 451243-1; Uchwyt na ssawkę szczelinową (niebieski) 459355-4; Rura ssąca 479 mm (niebieska, z zatrzaskiem) 459356-2

Li-ion Ah 1.5 2.0 3.0 4.0 5.0 6.0

Moc zasysania 1 bieg	15 W
2 bieg	45 W
3 bieg	60 W
Maks. przepływ powietrza	1,5 m³/min
Maks. podciśnienie	8,2 kPa
Czas pracy na jednym naładowaniu	
akum. BL1830B 1 bieg	ok. 50 min
2 bieg	ok. 20 min
3 bieg	ok. 15 min
Pojemność worka tekstylnego	50 ml
papierowego	330 ml
Wymiary (długość całkowita)	1016 mm
Waga	1,3-1,6 kg

Narzędzia akumulatorowe Li-ion

NARZĘDZIA AKUMULATOROWE
Li-ion / NARZĘDZIA OGRODOWE

CXT **LXT**
LITHIUM-ION



UM600DZX / UM600DWAEX

Akum. nożyce do trawy i żywopłotu 10,8 V (12 V max)

Li-ion Ah 1.5 2.0 4.0



zdj. UM600DZX

Narzędzie ogrodnicze 2 w 1 – nożyce do trawy oraz nożyce do żywopłotu

- Beznarzędziowy system wymiany ostrza
- Wysokość cięcia ustawiana w 3 pozycjach (15, 20 oraz 25 mm)
- Czerwona dioda LED sygnalizuje niski poziom naładowania akumulatora lub przeciążenie
- Blokada włącznika chroni przed przypadkowym uruchomieniem
- Wyposażone w ostrze do cięcia trawy i ostrze do żywopłotu
- Możliwość zastosowania uchwytu przedłużającego pozwalającego na wygodne użytkowanie urządzenia w pozycji stojącej (opcja)
- **UM600DZX**: dostarczane bez akumulatorów i ładowarki
- **UM600DWAEX**: dostarczane z akumulatorem BL1020B (10,8 V / 2,0 Ah) i ładowarką



Dostarczone wyposażenie: Ostrze do trawy 195267-4; Ostrze do żywopłotu 198408-1; Oslona ostrza do trawy 452055-5; Oslona ostrza do żywopłotu 451816-0; Przyستawka do zbierania ściniek 198401-5; **Dodatkowo dla UM600DWAEX:** Akumulator BL1020B (10,8 V / 2,0 Ah) 197394-3; Ładowarka DC10WC 197334-1

Szerokość cięcia	16 cm
Częstotliwość skoków	2500 /min
Wymiary (długość całkowita)	347 mm
Waga	1,3-1,5 kg

UR100DZ / UR100DSME / UR100DWAEX

Akum. podkaszarka 10,8 V (12 V max)

Li-ion Ah 1.5 2.0 4.0



zdj. UR100DZ

Idealna do zastosowania w niewielkim przydomowym ogródku

- Rura teleskopowa z regulacją długości w zakresie 35 cm
- Składana osłona z drutu zmniejsza ryzyko uszkodzenia ogrodu, kwiatów lub ozdób
- Uchwyt typu pętla z możliwością ustawienia kąta (6 pozycji)
- Możliwość zastosowania noża z tworzywa sztucznego o szerokości cięcia 230 mm (opcja)
- **UR100DZ**: dostarczana bez akumulatorów i ładowarki
- **UR100DWAEX**: dostarczana z 2 akumulatorami BL1021B (12 V max / 2,0 Ah) i ładowarką DC10WD
- **UR100DSME**: dostarczana z 2 akumulatorami BL1041B (12 V max / 4,0 Ah) i ładowarką DC10SB



Dostarczone wyposażenie: 1-żyłkowa głowica tnąca 198854-8; Oslona głowicy tnącej 135950-1*; Uchwyt typu pętla 458505-8*; Pas barkowy 125516-5; Żyłka do głowicy tnącej 1,65mm x 15m 198860-3; Torba na zestaw kluczy 831304-7; Klucz imbusowy 4 783202-0; **Dodatkowo dla UR100DSME:** 2 akumulatory BL1041B (12 V max / 4,0 Ah); ładowarka DC10SB; **Dodatkowo dla UR100DWAEX:** 2 akumulatory BL1021B (12 V max / 2,0 Ah); ładowarka DC10WD 197434-0

Prędkość obr. na biegu jał.	10000 obr./min
Szerokość cięcia (z głowicą żyłkową)	26 cm
Gwint wrzeciona	M8 x 1,25 RH
Standard. narzędzie tnące	1-żyłkowa głowica tnąca
Wymiary (długość całkowita)	845-1195 mm
Waga	1,9-2,1 kg

DUC302Z

Akum. pilarka łańcuchowa 2 x 18 V 30 cm

Li-ion Ah 1.5 2.0 3.0 4.0 5.0 6.0



Przyjazna dla środowiska: o zerowej emisji zanieczyszczeń i bardzo niskim poziomie hałasu

- Nowy system naciągu łańcucha (większa siła docisku, uproszczona regulacja naciągu łańcucha)
- Większa wydajność pracy na jednym naładowaniu akumulatora dzięki zastosowaniu 2 akumulatorów 18 V
- Funkcja anti-kickback oraz hamulec elektryczny
- Automagiczne smarowanie łańcucha
- Beznarzędziowa wymiana i naciąg łańcucha
- Blokada włącznika chroni przed przypadkowym uruchomieniem
- Lampka ostrzegająca przed niskim poziomem naładowania akumulatorów
- Regulacja wydajności mocowania łańcucha za pomocą śruby nastawczej
- Dostarczana bez akumulatorów i ładowarki



Dostarczone wyposażenie: Łańcuch tnący 958492646; Prowadnica 30 cm 958030661; Oslona zespołu tnącego 419288-5

Prędkość łańcucha	8,3 m/s
Długość prowadnicy	30 cm
Podziałka łańcucha	3/8"
Szerokość rowka	1,1 mm
Zbiornik oleju do łańcucha	0,085 l
Wymiary (długość całkowita)	316 mm**
Waga	4,7 kg*

* z łańcuchem, prowadnicą oraz olejem
** bez prowadnicy

DUC306ZB / DUC306PT2B

Akum. pilarka łańcuchowa 2 x 18 V 30 cm

Li-ion Ah 3.0 4.0 5.0 6.0



zdj. DUC306PT2B

Pilarka łańcuchowa z kontrolą prędkości łańcucha

- Regulowany automatyczny system smarowania łańcucha
- Włącznik spustowy z regulacją obrotów
- Lampka ostrzegająca przed niskim poziomem naładowania akumulatorów
- Obwód chroniący przed przegrzaniem oraz nadmiernym rozładowaniem akumulatorów
- Wymiana i naciąg łańcucha przy pomocy narzędzia
- Główny wyłącznik zasilania z funkcją automatycznego wyłączenia
- Funkcja anti-kickback oraz hamulec elektryczny
- Metalowa osłona zębata
- Okienko pozwalające sprawdzić poziom oleju do smarowania łańcucha w zbiorniku
- Funkcja zwiększenia momentu obr. pozwala czasowo wyłączyć ogranicznik w celu cięcia grubych gałęzi
- Kompatybilna z adapterem akumulatorów BAP182
- Nakrętki zamontowane w obudowie zapobiegają ich wypadnięciu i zgubieniu podczas wymiany łańcucha lub prowadnicy
- Hak umożliwiający przypięcie urządzenia do paska podczas pracy na wysokościach
- **DUC306ZB**: dostarczana bez akumulatorów i ładowarki
- **DUC306PT2B**: dostarczana z 2 akumulatorami BL1850B (18 V / 5,0 Ah) i ładowarką DC18RD pozwalającą ładować 2 akumulatory jednocześnie

Prędkość łańcucha	0-20 m/s
Długość prowadnicy	30 cm
Podziałka łańcucha	3/8"
Szerokość rowka	1,3 mm
Zbiornik oleju do łańcucha	0,2 l
Długość całkowita bez prowadnicy	270 mm
Waga	4,6-5,1 kg



Dostarczone wyposażenie: Oslona zespołu tnącego 419288-5; Klucz montażowy 782023-7; Prowadnica łańcucha 30 cm 958030661; łańcuch tnący; Osłona zębata (zamontowana); **Dodatkowo dla DUC306PT2B:** 2 akumulatory BL1850B (18 V / 5,0 Ah); Ładowarka 2-gniazdowa DC18RD Li-ion 196933-6

DUC353Z
Akum. pilarka łańcuchowa 2 x 18 V 35 cm
Li-ion Ah 1.5 2.0 3.0 4.0 5.0 6.0

- Wysoka moc dzięki jednoczesnemu zasilaniu dwoma akumulatorami 18 V**
- Kontrola prędkości łańcucha spustem włącznika
 - Lampka ostrzegająca przed niskim poziomem naładowania akumulatorów
 - Beznarzędziowa wymiana i naciąg łańcucha
 - Główny wyłącznik zasilania z funkcją automatycznego wyłączania
 - Funkcja anti-kickback oraz hamulec elektryczny
 - Dostarczana bez walizki, akumulatorów i ładowarki

Prędkość łańcucha	0-20 m/s
Długość prowadnicy	35 cm
Podziałka łańcucha	3/8"
Szerokość rowka	1,1 mm
Zbiornik oleju do łańcucha	0,2 l
Wymiary (długość całkowita)	443 mm*
Waga	4,6-5,4 kg

* bez prowadnicy

BL
MOTOR

XPT
EXTREME PROTECTION TECHNOLOGY

 18V → 18V → 36V
LITHIUM-ION

Dostarczone wyposażenie: Łańcuch tnący 958291652; Prowadnica 35 cm 958035611; Osłona zespołu tnącego 419288-5; Ostroga zębata (zamontowana)

DUC355Z / DUC355PT2
Akum. pilarka łańcuchowa 2 x 18 V 35 cm
Li-ion Ah 1.5 2.0 3.0 4.0 5.0 6.0

Regulowany automatyczny system smarowania łańcucha

- Włącznik spustowy z regulacją obrotów
- Lampka ostrzegająca przed niskim poziomem naładowania akumulatorów
- Obwód chroniący przed przegrzaniem oraz nadmiernym rozładowaniem akumulatorów
- Wymiana i naciąg łańcucha przy pomocy narzędzia
- Główny wyłącznik zasilania z funkcją automatycznego wyłączania
- Funkcja anti-kickback oraz hamulec elektryczny
- Metalowa ostroga zębata
- Okienko pozwalające sprawdzić poziom oleju do smarowania łańcucha w zbiorniku
- **DUC355Z:** Dostarczana bez akumulatorów i ładowarki
- **DUC355PT2:** Dostarczana z 2 akumulatorami BL1850B (18 V / 5,0 Ah) i ładowarką DC18RD pozwalającą ładować 2 akumulatory jednocześnie

Prędkość łańcucha	0-20 m/s
Długość prowadnicy	35 cm
Podziałka łańcucha	3/8"
Szerokość rowka	1,1 mm
Zbiornik oleju do łańcucha	0,2 l
Wymiary (długość całkowita)	443 mm*
Waga	4,7-5,4 kg

* z łańcuchem, prowadnicą oraz olejem

BL
MOTOR

XPT
EXTREME PROTECTION TECHNOLOGY

 18V → 18V → 36V
LITHIUM-ION

Dostarczone wyposażenie: Łańcuch tnący 196741-5; Prowadnica łańcucha 165246-6; Osłona zespołu tnącego 419288-5; Klucz nasadowy; Ostroga zębata (zamontowana) 347078-5; **Dodatkowo dla DUC355PT2:** 2 akumulatory BL1850B (18 V / 5,0 Ah); Ładowarka DC18RD 196933-6

DUC356ZB / DUC356PT2B
Akum. pilarka łańcuchowa 2 x 18 V 35 cm
Li-ion Ah 3.0 4.0 5.0 6.0

Do 500 cięć na 1 naładowaniu 2 akumulatorów BL1850B

- Regulowany automatyczny system smarowania łańcucha
- Włącznik spustowy z regulacją obrotów
- Lampka ostrzegająca przed niskim poziomem naładowania akumulatorów
- Obwód chroniący przed przegrzaniem oraz nadmiernym rozładowaniem akumulatorów
- Wymiana i naciąg łańcucha przy pomocy narzędzia
- Główny wyłącznik zasilania z funkcją automatycznego wyłączania
- Funkcja anti-kickback oraz hamulec elektryczny
- Metalowa ostroga zębata
- Okienko pozwalające sprawdzić poziom oleju do smarowania łańcucha w zbiorniku
- Funkcja zwiększenia momentu obr. pozwala czasowo wyłączyć ogranicznik w celu cięcia grubych gałęzi
- Kompatybilna z adapterem akumulatorów BAP182
- Nakrętki zamontowane w obudowie zapobiegają ich wypadnięciu i zgubieniu podczas wymiany łańcucha lub prowadnicy
- Hak umożliwiający przypięcie urządzenia do paska podczas pracy na wysokościach
- **DUC356ZB:** dostarczana bez akumulatorów i ładowarki
- **DUC356PT2B:** dostarczana z 2 akumulatorami BL1850B (18 V / 5,0 Ah) i ładowarką DC18RD pozwalającą ładować 2 akumulatory jednocześnie

Prędkość łańcucha	0-20 m/s
Długość prowadnicy	35 cm
Podziałka łańcucha	3/8"
Szerokość rowka	1,3 mm
Zbiornik oleju do łańcucha	0,2 l
Długość całkowita bez prowadnicy	270 mm
Waga	4,6-5,1 kg

Dostarczone wyposażenie: Ostroga zębata 346809-9; Osłona zespołu tnącego 419288-5; Klucz montażowy 782023-7; Prowadnica łańcucha 35 cm 958035661; Łańcuch tnący; **Dodatkowo dla DUC356PT2B:** 2 akumulatory BL1850B (18 V / 5,0 Ah); Ładowarka 2-gniazdowa DC18RD Li-Ion 196933-6

BL
MOTOR

XPT
EXTREME PROTECTION TECHNOLOGY

 18V → 18V → 36V
LITHIUM-ION

DUC406ZB / DUC406PT2B
Akum. pilarka łańcuchowa 2 x 18 V 40 cm
Li-ion Ah 3.0 4.0 5.0 6.0

Najdłuższe ostrze tnące z całej oferty akumulatorowych pilarek łańcuchowych Makita

- Regulowany automatyczny system smarowania łańcucha
- Włącznik spustowy z regulacją obrotów
- Lampka ostrzegająca przed niskim poziomem naładowania akumulatorów
- Obwód chroniący przed przegrzaniem oraz nadmiernym rozładowaniem akumulatorów
- Wymiana i naciąg łańcucha przy pomocy narzędzia
- Główny wyłącznik zasilania z funkcją automatycznego wyłączania
- Funkcja anti-kickback oraz hamulec elektryczny
- Metalowa ostroga zębata
- Okienko pozwalające sprawdzić poziom oleju do smarowania łańcucha w zbiorniku
- Funkcja zwiększenia momentu obr. pozwala czasowo wyłączyć ogranicznik w celu cięcia grubych gałęzi
- Kompatybilna z adapterem akumulatorów BAP182
- Nakrętki zamontowane w obudowie zapobiegają ich wypadnięciu i zgubieniu podczas wymiany łańcucha lub prowadnicy
- Hak umożliwiający przypięcie urządzenia do paska podczas pracy na wysokościach
- **DUC406ZB:** dostarczana bez akumulatorów i ładowarki
- **DUC406PT2B:** dostarczana z 2 akumulatorami BL1850B (18 V / 5,0 Ah) i ładowarką DC18RD pozwalającą ładować 2 akumulatory jednocześnie

Prędkość łańcucha	0-20 m/s
Długość prowadnicy	40 cm
Podziałka łańcucha	3/8"
Szerokość rowka	1,3 mm
Zbiornik oleju do łańcucha	0,2 l
Wymiary (długość całkowita)	270 mm
Waga	4,6-5,1 kg

Dostarczone wyposażenie: Ostroga zębata 346809-9; Osłona zespołu tnącego 419242-9; Klucz montażowy 782023-7; Prowadnica łańcucha 40 cm 958040661; Łańcuch tnący; **Dodatkowo dla DUC406PT2B:** 2 akumulatory BL1850B (18 V / 5,0 Ah); Ładowarka 2-gniazdowa DC18RD Li-Ion 196933-6

BL
MOTOR

XPT
EXTREME PROTECTION TECHNOLOGY

 18V → 18V → 36V
LITHIUM-ION

Narzędzia akumulatorowe Li-ion

DUP361Z / DUP361PT2

Sektor



Jeszcze gładzsze cięcie niż przy użyciu ręcznego sektorera



71,000

cięć gałązek o średnicy 15 mm
na jednym naładowaniu
akumulatora
(z 2 akum BL1850B)



Duża wydajność cięcia

Ergonomicznie zaprojektowana rękojeść

Wąska obudowa

- wysoka manewrowalność w trudno dostępnych i wąskich przestrzeniach
- osłona na palce



2-stopniowa regulacja otwarcia ostrza

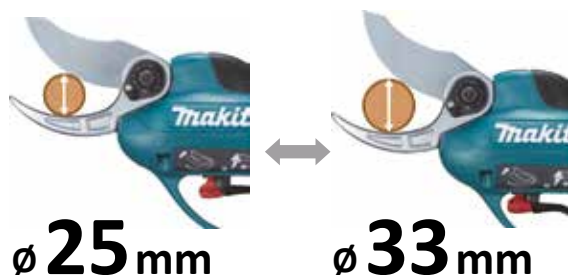

DUP361Z / DUP361PT2

Akum. sektor ogrodniczy 2 x 18 V

Li-ion Ah 1.5 | 2.0 | 3.0 | 4.0 | 5.0 | 6.0



zdj. DUP361Z

Gładkie cięcie i duża wydajność

- Wygodne, regulowane szelki plecaka
- Duża wydajność cięcia - do 71000 cięć gałązek o średnicy do 15 mm na jednym naładowaniu 2 akumulatorów BL1850
- Gładkie cięcie jak przy użyciu ręcznego sektorera
- 2-stopniowa regulacja otwarcia ostrza
- Umieszczone na kontrolerze diody LED informują o niskim poziomie naładowania akumulatora, przeciążeniu oraz przegrzaniu
- DUP361Z: dostarczany bez akumulatorów i ładowarki
- DUP361PT2: dostarczany z 2 akumulatorami BL1850B (18 V / 5,0 Ah) i ładowarką

Maks. średnica cięcia	33 mm
Maks. otwarcie ostrza	54 mm
Regulacja otwarcia ostrza	2 stopnie
Długość kabla (od akum. do kontrolera)	0,5 m
Długość kabla (od kontrolera do części tnącej)	1,1 m
Długość całkowita (część tnąca)	305 mm
Waga	3,8 kg*

*z akumulatorami BL1830B / BL1840B / BL1850B / BL1860B



Dostarczone wyposażenie: Torba 831284-7; Kontroler z gniazdem na akumulatory; Kabel zasilający; Uprząż (szelki) 161377-9; Kabura 161379-5; Zestaw kluczy; Butelka z olejem; Zapasowe ostrze; Opaska elastyczna; Uchwyt do zawieszania na pasku; Piłnik 794530-8; **Dodatkowo dla DUP361PT2:** 2 akumulatory BL1850B (18 V / 5,0 Ah); ładowarka DC18RD 196933-6

DUP362Z / DUP362PT2

Akum. sektor ogrodniczy 2 x 18 V

Li-ion Ah 1.5 | 2.0 | 3.0 | 4.0 | 5.0 | 6.0



zdj. DUP362PT2

Duża wydajność cięcia – do 71000 cięć gałązek o średnicy do 15 mm na jednym naładowaniu 2 akumulatorów BL1850B

- Zwiększona siła nacisku pozwalająca na bezproblemowe ciecie twardych gałęzi
- 2-stopniowa regulacja otwarcia ostrza
- Ekstra ostre ostrze
- Wygodne, regulowane szelki plecaka
- Gładkie cięcie jak przy użyciu ręcznego sektorera
- Ergonomiczny uchwyt pokryty elastomerem z osłoną na palce
- Umieszczone na kontrolerze diody LED informują o niskim poziomie naładowania akumulatora, przeciążeniu oraz przegrzaniu
- Umieszczenie akumulatorów w wygodnym plecaku, co zapewnia doskonałą manewrowalność w wąskich przestrzeniach

Maks. średnica cięcia	33 mm
Maks. otwarcie ostrza	54 mm
Regulacja otwarcia ostrza	2-stopniowa
Długość kabla (od akum. do kontrolera)	0,5 m
Długość kabla (od kontrolera do części tnącej)	1,1 m
Długość całkowita (część tnąca)	305 mm
Waga	0,8 kg

- DUP362Z: dostarczany bez akumulatorów i ładowarki
- DUP362PT2: dostarczany z 2 akumulatorami BL1850B (18 V / 5,0 Ah) i ładowarką

Dostarczone wyposażenie: Zaczep przewodu zasilającego 154511-8; Szelki 161377-9; Kabura do DUP361/DUP362 161379-5; Pasek na ramię 166062-9; Ostrze górne do grubych gałęzi 199168-8; Kontroler z gniazdem na akumulatory 630999-1; Przewód łączący do DUP361 661445-3; Piłnik diamentowy 794530-8; Torba transportowa 831284-7; Zestaw kluczy; Butelka z olejem; **Dodatkowo dla DUP362PT2:** 2 akumulatory BL1850B (18 V / 5,0 Ah); ładowarka 2-gniazdowa DC18RD Li-Ion 196933-6



DUR368AZ / DUR368APT2
ADT AFT

zdj. DUR368APT2

Akum. podkaszarka 2 x 18 V 35 cm
Li-ion Ah 1.5 2.0 3.0 4.0 5.0 6.0

Bardzo dobrze wyważona dla lepszego komfortu pracy

- Główny włącznik zasilania z funkcją automatycznego wyłączenia
- 3-stopniowa elektroniczna regulacja prędkości obrotowej
- Aluminiowa obudowa przekładni
- Wskaźnik naładowania baterii osobny dla każdego akumulatora
- Wygodny, asymetryczny uchwyt typu kierownica z włącznikiem spustowym
- Hamulec elektryczny oraz funkcja łagodnego rozruchu
- Funkcja usuwania odpadów trawy (powolne, lewe obroty narzędzia tnącego w celu samooczyszczenia)
- Możliwość zastosowania noża tnącego o wymiarach 230 x 25,4 mm oraz głowicy z ostrzami z tworzywa o średnicy cięcia 255 mm
- **DUR368AZ:** dostarczana bez akumulatorów i ładowarki
 - **DUR368APT2:** dostarczana 2 akumulatorami BL1850B (18 V / 5,0 Ah) i ładowarką DC18RD

Dostarczone wyposażenie: Pas barkowy 125516-5; Osłona głowicy żyłkowej kpl. 455926-5; Klucz imbusowy 4 783202-0; Klucz imbusowy 5 783203-8; Torba na zestaw kluczy 831304-7; 2-żyłkowa głowica tnąca; Głowica tnąca z nożami z tworzywa 255 mm; 4-zębny nóż tnący 230x25,4 mm; Osłona noża tnącego kpl.; **Dodatkowo dla DUR368APT2:** 2 akumulatory BL1850B (18 V / 5,0 Ah); ładowarka 2-gniazdowa DC18RD Li-Ion 196933-6

Maks. prędk. obr. z narz. tnącym	
1 bieg	3500 obr./min
2 bieg	5300 obr./min
3 bieg	6500 obr./min
tryb ADT	3500-6500 obr./min
Szerokość cięcia	35 cm
Gwint wrzeciona	M10 x 1,25 LH
Standardowe narzędzie tnące	2-żyłk. głowica tnąca
Wymiary (długość całkowita)	1823 mm
Waga	4,1-4,7 kg

DUR368LZ / DUR368LPT2
ADT AFT

zdj. DUR368LPT2

Akum. podkaszarka 2 x 18 V 35 cm
Li-ion Ah 1.5 2.0 3.0 4.0 5.0 6.0

Bardzo dobrze wyważona dla lepszego komfortu pracy

- Główny włącznik zasilania z funkcją automatycznego wyłączenia
- 3-stopniowa elektroniczna regulacja prędkości obrotowej
- Aluminiowa obudowa przekładni
- Wskaźnik naładowania baterii osobny dla każdego akumulatora
- Wygodny, asymetryczny uchwyt typu pętla z włącznikiem spustowym
- Hamulec elektryczny oraz funkcja łagodnego rozruchu
- Funkcja usuwania odpadów trawy (powolne, lewe obroty narzędzia tnącego w celu samooczyszczenia)
- Możliwość zastosowania noża tnącego o wymiarach 230 x 25,4 mm oraz głowicy z ostrzami z tworzywa o średnicy cięcia 255 mm
- **DUR368LZ:** dostarczana bez akumulatorów i ładowarki
 - **DUR368LPT2:** dostarczana 2 akumulatorami BL1850B (18 V / 5,0 Ah) i ładowarką DC18RD

Dostarczone wyposażenie: Pas barkowy 125516-5; Osłona noża tnącego / tarczy tnącej 455815-4; Osłona głowicy żyłkowej kpl. 455926-5; Klucz imbusowy 4 783202-0; Klucz imbusowy 5 783203-8; Torba na zestaw kluczy 831304-7; 2-żyłkowa głowica tnąca; Głowica z nożami z tworzywa 255 mm; 4-zębny nóż tnący 230 x 25,4 mm; **Dodatkowo dla DUR368LPT2:** Akumulator BL1850B (18 V / 5,0 Ah); ładowarka 2-gniazdowa DC18RD Li-Ion 196933-6

Maks. prędk. obr. z narz. tnącym	
1 bieg	3500 obr./min
2 bieg	5300 obr./min
3 bieg	6500 obr./min
tryb ADT	3500-6500 obr./min
Szerokość cięcia	35 cm
Gwint wrzeciona	M10 x 1,25 LH
Standardowe narzędzie tnące	2-żyłk. głowica tnąca
Wymiary (długość całkowita)	1797 mm
Waga	4,7-5,2 kg

DUR369AZ / DUR369APT2
Nowość! ADT AFT

zdj. DUR369APT2

Akum. podkaszarka 2 x 18 V 43 cm
Li-ion Ah 2.0 3.0 4.0 5.0 6.0

Bardzo dobrze wyważona dla lepszego komfortu pracy

- Główny włącznik zasilania z funkcją automatycznego wyłączenia
- 3-stopniowa elektroniczna regulacja prędkości obrotowej
- Wskaźnik naładowania baterii osobny dla każdego akumulatora
- Wygodny, asymetryczny uchwyt typu kierownica z włącznikiem spustowym
- Hamulec elektryczny oraz funkcja łagodnego rozruchu
- Funkcja usuwania odpadów trawy (powolne, lewe obroty narzędzia tnącego w celu samooczyszczenia)
- Możliwość zastosowania noża tnącego o wymiarach 230 x 25,4 mm, 2-żyłkowej głowicy tnącej lub głowicy tnącej z nożami z tworzywa
- Silnik umieszczony w górnej części urządzenia sprawia, że jego wyważenie jest zbliżone do wyważenia urządzenia spalinowego
 - Obwód zabezpieczający przed przecięciem
- **DUR369AZ:** dostarczana bez akumulatorów i ładowarki
 - **DUR369APT2:** dostarczana 2 akumulatorami BL1850B (18 V / 5,0 Ah) i ładowarką DC18RD

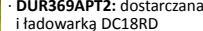
Dostarczone wyposażenie: Uprząż 122906-3; Klucz imbusowy 4 783202-0; Torba na zestaw kluczy 831304-7; 2-żyłkowa głowica tnąca; Głowica tnąca z nożami z tworzywa 255 mm; 2-zębny nóż tnący 255 x 25,4 mm; Osłona głowicy żyłkowej; Osłona noża tnącego; Klucz nasadowy 17; **Dodatkowo dla DUR369APT2:** 2 akumulatory BL1850B (18 V / 5,0 Ah); ładowarka 2-gniazdowa DC18RD Li-Ion 196933-6

Maks. prędk. obr. z narz. tnącym	
1 bieg	4600 obr./min
2 bieg	5500 obr./min
3 bieg	7000 obr./min
tryb ADT	3500-5500 obr./min
Szerokość cięcia	43 cm
Gwint wrzeciona	M10 x 1,25 LH
Standardowe narzędzie tnące	2-żyłk. głowica tnąca
	2-zębny nóż tnący
	głowica z nożami z tworzywa
Wymiary (długość całkowita)	1905 mm
Waga	5,9-6,5 kg

DUR369LZ
Nowość! ADT AFT

Akum. podkaszarka 2 x 18 V 43 cm
Li-ion Ah 2.0 3.0 4.0 5.0 6.0

Bardzo dobrze wyważona dla lepszego komfortu pracy

- Główny włącznik zasilania z funkcją automatycznego wyłączenia
- 3-stopniowa elektroniczna regulacja prędkości obrotowej
- Wskaźnik naładowania baterii osobny dla każdego akumulatora
- Wygodny uchwyt typu pętla
- Hamulec elektryczny oraz funkcja łagodnego rozruchu
- Funkcja usuwania odpadów trawy (powolne, lewe obroty narzędzia tnącego w celu samooczyszczenia)
- Możliwość zastosowania noża tnącego o wymiarach 230 x 25,4 mm, 2-żyłkowej głowicy tnącej lub głowicy tnącej z nożami z tworzywa
- Silnik umieszczony w górnej części urządzenia sprawia, że jego wyważenie jest zbliżone do wyważenia urządzenia spalinowego
 - Obwód zabezpieczający przed przecięciem
- Dostarczana bez akumulatorów i ładowarki

Dostarczone wyposażenie: Uprząż 122906-3; Klucz imbusowy 4 783202-0; Torba na zestaw kluczy 831304-7; 2-żyłkowa głowica tnąca; Głowica tnąca z nożami z tworzywa 255 mm; 2-zębny nóż tnący 255 x 25,4 mm; Osłona głowicy żyłkowej; Osłona noża tnącego; klucz nasadowy 17

Maks. prędk. obr. z narz. tnącym	
1 bieg	4600 obr./min
2 bieg	5500 obr./min
3 bieg	7000 obr./min
tryb ADT	3500-5500 obr./min
Szerokość cięcia	43 cm
Gwint wrzeciona	M10 x 1,25 LH
Standardowe narzędzie tnące	2-żyłk. głowica tnąca
	2-zębny nóż tnący
	głowica z nożami z tworzywa
Wymiary (długość całkowita)	1905 mm
Waga	5,7-6,3 kg



Narzędzia akumulatorowe Li-ion

UR101CZ / UR201CZ

Podkaszarka

Nowość!
ADT AFT
**BL
MOTOR**
XPT
EXTREME PROTECTION TECHNOLOGY

18V + 18V
**36V
ULTRA-LITHIUM-ION**

Akum. podkaszarka zasilana 2 akumulatorami Li-ion 18 V zaprojektowana do pracy z plecakiem zasilającym PCD01



UR101CZ

Podkaszarka 2 x 18 V
Li-ion Ah 2.0 | 3.0 | 4.0 | 5.0 | 6.0

- Główny włącznik zasilania z funkcją automatycznego wyłączenia
- 3 stopniowa elektroniczna regulacja prędkości obrotowej
- Wygodny, asymetryczny uchwyt typu kierownica z włącznikiem spustowym
- Hamulec elektryczny oraz funkcja łagodnego rozruchu
- Funkcja usuwania odpadów trawy (powolne, lewe obroty narzędzia tnącego w celu samoczyszczenia)
- Możliwość zastosowania noża tnącego o wymiarach 230 x 25,4 mm, 2-żyłkowej głowicy tnącej lub głowicy tnącej z nożami z tworzywa
- Silnik umieszczony z tyłu urządzenia sprawia, że jego wyważenie jest zbliżone do wyważenia urządzenia spalinowego
- Klasa odporności IPX4
- Dostarczana bez jednostki zasilającej, akumulatorów i ładowarki



Dostarczone wyposażenie: 2-żyłkowa głowica tnąca; Głowica tnąca z nożami z tworzywa 198383-1; 4-zębny nóż tnący 255 x 25,4 mm; Osłona uniwersalna kpl.; Klucz imbusowy 4 783202-0; Klucz nasadowy 17; Uprząż 122906-3; Torba na akcesoria 831304-7

UR201CZ

Podkaszarka 2 x 18 V
Li-ion Ah 2.0 | 3.0 | 4.0 | 5.0 | 6.0

- Główny włącznik zasilania z funkcją automatycznego wyłączenia
- 3 stopniowa elektroniczna regulacja prędkości obrotowej
- Wygodny uchwyt typu pętla
- Hamulec elektryczny oraz funkcja łagodnego rozruchu
- Funkcja usuwania odpadów trawy (powolne, lewe obroty narzędzia tnącego w celu samoczyszczenia)
- Możliwość zastosowania noża tnącego o wymiarach 230 x 25,4 mm, 2-żyłkowej głowicy tnącej lub głowicy tnącej z nożami z tworzywa
- Silnik umieszczony z tyłu urządzenia sprawia, że jego wyważenie jest zbliżone do wyważenia urządzenia spalinowego
- Klasa odporności IPX4
- Dostarczana bez jednostki zasilającej, akumulatorów i ładowarki



Dostarczone wyposażenie: 2-żyłkowa głowica tnąca; Głowica tnąca z nożami z tworzywa 198383-1; 4-zębny nóż tnący 255 x 25,4 mm; Osłona uniwersalna kpl.; Klucz imbusowy 4 783202-0; Klucz nasadowy 17; Uprząż 122906-3; Torba na akcesoria 831304-7

PCD01

Nowość!

Przenośny plecak zasilający

Więcej informacji na str. 20

Parametry i porównanie UR101CZ / UR201CZ

	UR101CZ	UR201CZ
Maks. prędkość obr. z narzędziem tnącym		
1 bieg	4600 obr./min	4600 obr./min
2 bieg	5500 obr./min	5500 obr./min
3 bieg	7000 obr./min	7000 obr./min
tryb ADT	3500- 5500 obr./min	3500- 5500 obr./min
Szerokość cięcia	43 cm	43 cm
Gwint wrzeciona	M10 x 1,25 LH	M10 x 1,25 LH
Standardowe narzędzie tnące	2-żyłk. głowica tnąca 2-zębny nóż tnący	2-żyłk. głowica tnąca 2-zębny nóż tnący
	głowica z nożami z tworzywa	głowica z nożami z tworzywa
Wymiary (długość całkowita)	1820 mm	1855 mm
Waga	5,2 kg	4,7 kg

	UR101CZ	UR201CZ
Zasilanie	2 x 18 V	2 x 18 V
Źródło zasilania	PCD01	PCD01
BLmotor	TAK	TAK
XPT	TAK	TAK
AFT	TAK	TAK
ADT	TAK	TAK
Obroty wsteczne	TAK	TAK
Klasa odporności	IPX4	IPX4
Stała prędkość pod obciążeniem	TAK	TAK
Regulacja prędkości	TAK	TAK
Hamulec	TAK	TAK
Łagodny rozruch	TAK	TAK
Umiejscowienie silnika	tył urządzenia	tył urządzenia
Uchwyt	kierownica	pętla

DUX60Z / DUX60ZM4

MULTISYSTEM (Głowica napędowa + akcesoria)



Idealny do wielu zastosowań

Możliwość przezbierania maszyny w zależności od potrzeb

Nożyce do żywopłotu EN400MP (opcja)
Nr kat. 196257-0

Nowość!
Szczotka BR400MP (opcja)
nr kat.: 199317-7

Nowość!
Zamiatarka SW400MP (opcja)
nr kat.: 199338-9

Przedłużenie wały LE400MP
do piły łańcuchowej oraz nożyc do żywopłotu (opcja)
Długość: 1,080 mm
Nr kat. 195732-3

Nożyce do żywopłotu (krótkie) EN420MP (opcja)
Nr kat. 198054-0

Pilarka łańcuchowa EY401MP (opcja)
Nr kat. 199929-6
+ osłona zębaki XTM000022

Glebogryzarka KR401MP (opcja)
Nr kat. 199180-8

Podkaszarka ER400MP (opcja)
Nr kat. 195524-0

Kosa do trawy EM400MP (opcja)
Nr kat. 195650-5
EM404MP
(na wyposażeniu DUX60ZM4)
Nr kat. 198770-4

Nożyce do żywopłotu EN410MP (opcja) (nieregulowane)
Nr kat. 197732-9



Wysoka wydajność pracy



Technologia AFT - Active Feedback Sensing

automatyczne wyłączenie narzędzia w przypadku nagłego spowolnienia lub zatrzymania (tzw. kick-back)



Podwyższona odporność na pył i wilgoć



Przycisk obrotów wstecznych

Powolne, lewe obroty w celu samoczyszczenia narzędzia



DUX60Z / DUX60ZM4

Akum. urządzenie wielofunkcyjne 2 x 18 V

Li-ion Ah 1.5 2.0 3.0 4.0 5.0 6.0



Jedno urządzenie, wiele możliwości

- Multisystem zasilany dwoma akumulatorami 18 V, pozwalający na przezbieranie maszyny w zależności od potrzeb
- Przycisk obrotów wstecznych (powolne, lewe obroty w celu samooczyszczenia narzędzia tnącego)
- Elektroniczny 3-biegowy przełącznik prędkości obrotowej
- Płynna regulacja obrotów spustem włącznika
- Przycisk włącz/wyłącz z funkcją automatycznego wyłączenia
- Łagodny rozruch oraz hamulec elektryczny
- Uchwyt typu pętla
- **DUX60Z:** dostarczane bez akumulatorów i ładowarki
- **DUX60ZM4:** dostarczane z przystawką EM404MP (kosa do trawy), bez akumulatorów i ładowarki

Prędkość obr. na biegu jał.	1 bieg	0- 5700 obr./min
	2 bieg	0- 8200 obr./min
	3 bieg	0- 9700 obr./min
Wymiary (długość całkowita)	1011 mm	
Waga rękowy	4,1-8,7 kg	



Dostarczone wyposażenie: Pas barkowy 122516-5; Klucz nasadowy 17 782210-8; Klucz imbusowy 4 783202-0; Torba na zestaw kluczy 831304-7; **Dodatkowo dla DUX60ZM4:** Torba transportowa; Przystawka EM404MP- kosa do trawy 198770-4; 4-zębny nóż tnący (230 x 25,4 mm) B-14118; 2-żyłkowa głowica tnąca; Osłona noża tnącego

Narzędzia akumulatorowe Li-ion

DLM382Z / DLM382PT2

Nowość!



zofj. DLM382Z

Akum. kosiarka 2 x 18 V 38 cm

Przyjazna dla środowiska kosiarka akumulatorowa

- Pozwala na skoszenie ogrodu o pow. do 560 m² na jednym naładowaniu 2 akum. BL1860B
- Łatwość manewrowania
- 13-stopn. centralna regulacja wysokości koszenia regulowana przy pomocy centralnej dźwigni
- Łagodny rozruch i hamulec elektryczny
- Kosz na trawę ze wskaźnikiem poziomu zapelnienia
- Lampki ostrzegające o niskim poziomie naładowania akumulatorów
- Składana rękojeść dla łatwego przechowywania
- Koła na łożyskach kulkowych
- 3 funkcje: cięcie, zbieranie i mulczowanie (mulczowanie - opcja, nr kat. przystawki 412273-7)
- 2 zębne ostrze tnące
- **DLM382Z:** dostarczana bez akumulatorów i ładowarki
- **DLM382PT2:** dostarczana z 2 akumulatorami BL1850B (18 V / 5,0 Ah) oraz ładowarką DC18RD

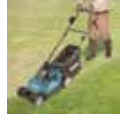

Dostarczone wyposażenie: Klucz płaski 13 782016-4; Ostrze tnące; Kosz na trawę; **Dodatkowo dla DLM382PT2:** 2 akumulatory BL1850B (18 V / 5,0 Ah); ładowarka 2-gniazdowa DC18RD Li-Ion 196933-6

Li-ion Ah 1.5 2.0 3.0 4.0 5.0 6.0

Prędkość obr. bez obciążenia	3700 obr./min
Szerokość cięcia	38 cm
Wysokość cięcia	20-75 mm
Regulacja wysokości cięcia	13-stopniowa
Napęd	posuw ręczny
Pojemność kosza	40 l
Obudowa	polipropylenowa
Wymiary (D x S x W)	1410 x 450 x 1005 mm
Waga	16,2-16,9 kg

DLM432Z / DLM432PT2

Nowość!



zofj. DLM432Z

Akum. kosiarka 2 x 18 V 43 cm

Przyjazna dla środowiska kosiarka akumulatorowa

- Pozwala na skoszenie ogrodu o pow. do 575 m² na jednym naładowaniu 2 akum. BL1860B
- Łatwość manewrowania
- 13-stopn. centralna regulacja wysokości koszenia regulowana przy pomocy centralnej dźwigni
- Łagodny rozruch i hamulec elektryczny
- Kosz na trawę ze wskaźnikiem poziomu zapelnienia
- Lampki ostrzegające o niskim poziomie naładowania akumulatorów
- Składana rękojeść dla łatwego przechowywania
- Koła na łożyskach kulkowych
- 3 funkcje: cięcie, zbieranie i mulczowanie (mulczowanie - opcja, nr kat. przystawki 412273-7)
- 2 zębne ostrze tnące
- **DLM432Z:** dostarczana bez akumulatorów i ładowarki
- **DLM432PT2:** dostarczana z 2 akumulatorami BL1850B (18 V / 5,0 Ah) oraz ładowarką DC18RD



Dostarczone wyposażenie: Klucz nasadowy 17; 782210-8; Ostrze tnące; Kosz na trawę; **Dodatkowo dla DLM432PT2:** 2 akumulatory BL1850B (18 V / 5,0 Ah); ładowarka 2-gniazdowa DC18RD Li-Ion 196933-6

Li-ion Ah 1.5 2.0 3.0 4.0 5.0 6.0

Prędkość obr. bez obciążenia	3600 obr./min
Szerokość cięcia	43 cm
Wysokość cięcia	20-75 mm
Regulacja wysokości cięcia	13-stopniowa
Napęd	posuw ręczny
Pojemność kosza	50 l
Obudowa	polipropylenowa
Wymiary (D x S x W)	1490 x 460 x 1045 mm
Waga	16,8-17,5 kg

DLM460Z / DLM460PT2

**SOFT
NO LOAD**



zofj. DLM460Z

Akum. kosiarka 2 x 18 V 46 cm

Przyjazna dla środowiska kosiarka akumulatorowa

- Pozwala na skoszenie ogrodu o powierzchni od 680 - 1360 m² na jednym naładowaniu dwóch akumulatorów BL1850B
- Tryb obniżonego hałasu - utrzymuje stałą prędkość obrotową na poziomie 2500 obr./min obniżając poziom dźwięku
- Klasa odporności na wodę IPX4
- 10-stopniowa centralna regulacja wysokości koszenia
- Łatwy dostęp do panelu sterowania z wyłącznikiem głównym, wyłącznikiem trybu niskiego hałasu oraz wskaźnikiem naładowania akumulatorów
- Koła na łożyskach kulkowych
- Przycisk blokady przed dziećmi
- 3 funkcje: cięcie, zbieranie i mulczowanie
- 2 zębne ostrze przeznaczone zarówno do cięcia jak i mulczowania
- **DLM460Z:** Dostarczana bez akumulatorów i ładowarki
- **DLM460PT2:** Dostarczana z 2 akumulatorami BL1850B (18 V / 5,0 Ah) i ładowarką DC18RD pozwalającą ładować 2 akumulatory jednocześnie



Dostarczone wyposażenie: Ostrze tnące 199367-2; Kosz na trawę; Klucz nasadowy 17 782210-8; Mulczer 671660001; **Dodatkowo dla DLM460PT2:** 2 akumulatory BL1850B (18 V / 5,0 Ah); ładowarka DC18RD 196933-6

Li-ion Ah 1.5 2.0 3.0 4.0 5.0 6.0

Prędkość obr. bez obciążenia	2500-3300 obr./min
Szerokość cięcia	46 cm
Wysokość cięcia	20-75 mm
Regulacja wysokości cięcia	10-stopniowa
Napęd	posuw ręczny
Pojemność kosza	60 l
Obudowa	stalowa
Wymiary (D x S x W)	1518 x 532 x 1138 mm
Waga	25,3-27,6 kg



DLM462Z / DLM462PT4

Nowość!

**SOFT
NO LOAD**



zofj. DLM462Z

Akum. kosiarka 2 x 18 V 46 cm

- Pozwala na skoszenie ogrodu o pow. do 1900 m² na jednym naładowaniu 4 akumulatorów BL1860B
- Dłuższy czas pracy dzięki 4 portom na akum., przełączanie pomiędzy parami akum. za pomocą przełącznika
- Tryb obniżonego hałasu - utrzymuje stałą prędk. obr. na poziomie 2500 obr./min obniżając poziom dźwięku
- 10-stopniowa centralna regulacja wysokości koszenia ustawiana za pomocą dźwigni
- Klasa odporności na wodę IPX4
- Wzmocniony uchwyt z łatwym dostępem do panelu sterowania z wyłącznikiem głównym, wyłącznikiem trybu niskiego hałasu oraz wskaźnikiem naładowania akumulatorów
- 2 - stopniowa regulacja wysokości uchwytu
- 3 - stopniowy wskaźnik poziomu naładowania akumulatora, osobny dla każdego z 4 akum.
- Solidna stalowa obudowa zwiększa wytrzymałość urządzenia
- Płynna regulacja prędkości za pomocą dźwigni
- Koła na łożyskach kulkowych
- Szerokie koła ułatwiające prowadzenie kosiarki po grząskim lub pagórkowatym terenie
- Kosz na trawę ze wskaźnikiem poziomu zapelnienia
- Dźwignia blokady przed dziećmi
- 3 funkcje: cięcie, zbieranie i mulczowanie
- 2 zębne ostrze przeznaczone zarówno do cięcia jak i mulczowania
- **DLM462Z:** dostarczana bez akumulatorów i ładowarki
- **DLM462PT4:** dostarczana z 4 akumulatorami BL1850B (18 V / 5,0 Ah) i ładowarką DC18RD pozwalającą ładować 2 akumulatory jednocześnie

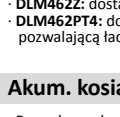

Dostarczone wyposażenie: Klucz nasadowy 17 782210-8; Klucz nasadowy 13 782212-4; Ostrze tnące; Kosz na trawę; Mulczer; **Dodatkowo dla DLM462PT4:** 4 akumulatory BL1850B (18 V / 5,0 Ah); ładowarka 2-gniazdowa DC18RD Li-Ion 196933-6

Li-ion Ah 1.5 2.0 3.0 4.0 5.0 6.0

Prędkość obr. bez obciążenia	2500-3300 obr./min
Pojemność kosza	60 l
Szerokość cięcia	46 cm
Wysokość cięcia	20-100 mm
Regulacja wysokości cięcia	10-stopniowa
Napęd	na koła
Prędkość	2,5-5,0 km/h
Obudowa	stalowa
Wymiary (D x S x W)	1690 x 535 x 1095 mm
Waga	35,3-39 kg



DLM530Z / DLM530PT4

Nowość!

**SOFT
NO LOAD**



zofj. DLM530Z

Akum. kosiarka 2 x 18 V 53 cm

- Pozwala na skoszenie ogrodu o pow. do 2300 m² na jednym naładowaniu 4 akumulatorów BL1860B
- Dłuższy czas pracy dzięki 4 portom na akum., przełączanie pomiędzy parami akum. za pomocą przełącznika
- Tryb obniżonego hałasu - utrzymuje stałą prędk. obr. na poziomie 2300 obr./min obniżając poziom dźwięku
- 10-stopniowa centralna regulacja wysokości koszenia ustawiana za pomocą dźwigni
- Klasa odporności na wodę IPX4
- Wzmocniony uchwyt z łatwym dostępem do panelu sterowania z wyłącznikiem głównym, wyłącznikiem trybu niskiego hałasu oraz wskaźnikiem naładowania akumulatorów
- 2 - stopniowa regulacja wysokości uchwytu
- 3 - stopniowy wskaźnik poziomu naładowania akumulatora, osobny dla każdego z 4 akumulatorów
- Solidna stalowa obudowa zwiększa wytrzymałość urządzenia
- Koła na łożyskach kulkowych
- Szerokie opony ułatwiające prowadzenie kosiarki po grząskim lub pagórkowatym terenie
- Kosz na trawę ze wskaźnikiem poziomu zapelnienia
- Dźwignia blokady przed dziećmi
- Boczny wyrzut trawy
- 3 funkcje: cięcie, zbieranie i mulczowanie
- 2 zębne ostrze przeznaczone zarówno do cięcia jak i mulczowania
- **DLM530Z:** dostarczana bez akumulatorów i ładowarki
- **DLM530PT4:** dostarczana z 4 akumulatorami BL1850B (18 V / 5,0 Ah) i ładowarką DC18RD pozwalającą ładować 2 akumulatory jednocześnie

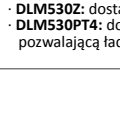

Dostarczone wyposażenie: Klucz nasadowy 17 782210-8; Klucz nasadowy 13 782212-4; Ostrze tnące; Kosz na trawę; Osłona wyrzutu; Mulczer; **Dodatkowo dla DLM530PT4:** 4 akumulatory BL1850B (18 V / 5,0 Ah); ładowarka 2-gniazdowa DC18RD Li-Ion 196933-6

Li-ion Ah 1.5 2.0 3.0 4.0 5.0 6.0

Prędkość obr. bez obciążenia	2300-2800 obr./min
Pojemność kosza	70 l
Szerokość cięcia	53,4 cm
Wysokość cięcia	20-100 mm
Regulacja wysokości cięcia	10-stopniowa
Napęd	posuw ręczny
Obudowa	stalowa
Wymiary (D x S x W)	1715 x 590 x 1095 mm
Waga	35,5-39,3 kg



DLM532Z / DLM532PT4
Nowość!
**SOFT
NOLOAD**

zdj. DLM532Z

**BL
MOTOR**
XPT
EXTREME PROTECTION TECHNOLOGY

 18V + 18V → 36V
LITHIUM ION

Akum. kosiarka 2 x 18 V 53 cm

- Pozwala na skoszenie ogrodu o pow. do 2300 m² na jednym naład. 4 akum. BL1860B (przy pracy bez napędu)
- Dłuższy czas pracy dzięki 4 portom na akum., przełączanie pomiędzy parami akum. za pomocą przełącznika
- Tryb obniżonego hałasu - utrzymuje stałą pręđ. obr. na poziomie 2300 obr./min obniżając poziom dźwięku
- 10-stopniowa centralna regulacja wysokości koszenia ustawiana za pomocą dźwigni
- Klasa odporności na wodę IPX4
- Wzmocniony uchwyt z łatwym dostępem do panelu sterowania z włącznikiem głównym, włącznikiem trybu niskiego hałasu oraz wskaźnikiem naładowania akumulatorów
- 2 - stopniowa regulacja wysokości uchwytu
- 3 - stopniowy wskaźnik poziomu naładowania akumulatora, osobny dla każdego z 4 akumulatorów
- Solidna stalowa obudowa zwiększa wytrzymałość urządzenia
- Płynna regulacja prędości za pomocą dźwigni
- Koła na łożyskach kulkowych
- Szerokie opony ułatwiające prowadzenie kosiarki po grząskim lub pagórkowatym terenie
- Kosz na trawę ze wskaźnikiem poziomu zapelnienia
- Dźwignia blokady przed dziećmi
- Boczny wyrzut trawy
- 3 funkcje: cięcie, zbieranie i mulczowanie
- 2 zębne ostrze przeznaczone zarówno do cięcia jak i mulczowania
- **DLM532Z**: dostarczana bez akumulatorów i ładowarki
- **DLM532PT4**: dostarczana z 4 akumulatorami BL1850B (18 V / 5,0 Ah) i ładowarką DC18RD pozwalającą ładować 2 akumulatory jednocześnie

Li-ion Ah 1.5 2.0 3.0 4.0 5.0 6.0

Prędość obr. bez obciążenia	2300-2800 obr./min
Pojemność kosza	70 l
Szerokość cięcia	53,4 cm
Wysokość cięcia	20-100 mm
Regulacja wysokości cięcia	10-stopniowa
Napęd	na koła
Prędość	2,5-5,0 km/h
Obudowa	stalowa
Wymiary (D x S x W)	1715 x 590 x 1095 mm
Waga	39-42,8 kg



Dostarczone wyposażenie: Klucz nasadowy 17 782210-8; Klucz nasadowy 13 782212-4; Ostrze tnące; Kosz na trawę; Osłona wyrzutu; Pokrywa wyrzutu bocznoego; Mulczer; **Dodatkowo dla DLM530PT4:** 4 akum. BL1850B (18 V / 5,0 Ah); Ładowarka 2-gniazdowa DC18RD Li-Ion 196933-6

DLM533Z / DLM533PT4
Nowość!
**SOFT
NOLOAD**

zdj. DLM533Z

**BL
MOTOR**
XPT
EXTREME PROTECTION TECHNOLOGY

 18V + 18V → 36V
LITHIUM ION

Akum. kosiarka 2 x 18 V 53 cm

- Pozwala na skoszenie ogrodu o pow. do 1700 m² na jednym naład. 4 akum. BL1860B (przy pracy bez napędu)
- Dłuższy czas pracy dzięki 4 portom na akum., przełączanie pomiędzy parami akum. za pomocą przełącznika
- Tryb obniżonego hałasu - utrzymuje stałą pręđ. obr. na poziomie 2300 obr./min obniżając poziom dźwięku
- 10-stopniowa centralna regulacja wysokości koszenia ustawiana za pomocą dźwigni
- Klasa odporności na wodę IPX4
- Wzmocniony uchwyt z łatwym dostępem do panelu sterowania z włącznikiem głównym, włącznikiem trybu niskiego hałasu oraz wskaźnikiem naładowania akumulatorów
- 2 - stopniowa regulacja wysokości uchwytu
- 3 - stopniowy wskaźnik poziomu naładowania akumulatora, osobny dla każdego z 4 akumulatorów
- Obudowa wykonana z aluminium
- Płynna regulacja prędości za pomocą dźwigni
- Koła na łożyskach kulkowych
- Szerokie opony ułatwiające prowadzenie kosiarki po grząskim lub pagórkowatym terenie
- Kosz na trawę ze wskaźnikiem poziomu zapelnienia
- Dźwignia blokady przed dziećmi
- 3 funkcje: cięcie, zbieranie i mulczowanie
- 2 zębne ostrze przeznaczone zarówno do cięcia jak i mulczowania
- **DLM533Z**: dostarczana bez akumulatorów i ładowarki
- **DLM533PT4**: dostarczana z 4 akumulatorami BL1850B (18 V / 5,0 Ah) i ładowarką DC18RD pozwalającą ładować 2 akumulatory jednocześnie

Li-ion Ah 1.5 2.0 3.0 4.0 5.0 6.0

Prędość obr. bez obciążenia	2300-2800 obr./min
Pojemność kosza	70 l
Szerokość cięcia	53,4 cm
Wysokość cięcia	20-100 mm
Regulacja wysokości cięcia	10-stopniowa
Napęd	na koła
Prędość	2,5-5,0 km/h
Obudowa	aluminium
Wymiary (D x S x W)	1715 x 590 x 1100 mm
Waga	42,8-46,7 kg



Dostarczone wyposażenie: Klucz nasadowy 17 782210-8; Klucz nasadowy 13 782212-4; Ostrze tnące; Kosz na trawę; Mulczer; **Dodatkowo dla DLM533PT4:** 4 akum. BL1850B (18 V / 5,0 Ah); Ładowarka 2-gniazdowa DC18RD Li-Ion 196933-6



Narzędzia akumulatorowe Li-ion

DUH551Z / DUH551PT2

Akum. nożyce do żywopłotu 2 x 18 V 55 cm

Li-ion Ah 1.5 2.0 3.0 4.0 5.0 6.0



zofj. DUH551Z

- Przyjazne dla środowiska, o zerowej emisji zanieczyszczeń i bardzo niskim poziomie hałasu
- 5 różnych ustawień rękojeści (blokada przy 45° i 90° lewo/prawo oraz 0° - proste i łatwe cięcie pionowe i pod kątem)
 - Regulacja prędkości obrotowej za pomocą pokrętła
 - Lampki ostrzegające o niskim poziomie naładowania akumulatorów
 - DUH551Z:** dostarczane bez akumulatorów i ładowarki
 - DUH551PT2:** dostarczane z 2 akumulatorami BL1850B (18 V / 5,0 Ah) i ładowarką DC18RD

Długość cięcia	55 cm
Częstotliwość skoków	1000-1800/min
Wymiary (długość całkowita)	1065 mm
Waga	4,6-5,3 kg



Dostarczone wyposażenie: Ostrze tnące; Osłona ostrza 450489-6; **Dodatkowo dla DUH551PT2:** 2 akumulatory BL1850B (18 V / 5,0 Ah); ładowarka DC18RD 196933-6



DUH651Z

Akum. nożyce do żywopłotu 2 x 18 V 65 cm

Li-ion Ah 1.5 2.0 3.0 4.0 5.0 6.0



Przyjazne dla środowiska, o zerowej emisji zanieczyszczeń i bardzo niskim poziomie hałasu

- Większa wydajność pracy dzięki zastosowaniu dwóch akumulatorów 18 V
- 5 różnych ustawień rękojeści
- Doskonale wyważenie
- Ergonomicznie zaprojektowana rękojeść
- Obracana tylna rękojeść
- Dostarczane bez akumulatorów i ładowarki

Długość cięcia	65 cm
Częstotliwość skoków	1000-1800/min
Wymiary (długość całkowita)	1135 mm
Waga	4,7-5,5 kg



Dostarczone wyposażenie: Ostrze tnące kpl. (zamontowane) 194673-0; Osłona ostrza 450490-1

DUB361Z

Akum. dmuchawa 2 x 18 V

Li-ion Ah 1.5 2.0 3.0 4.0 5.0 6.0



Idealna do stosowania na terenach użyteczności publicznej i wymagających niskiego poziomu hałasu

- Przyjazna dla środowiska o zerowej emisji zanieczyszczeń i bardzo niskim poziomie hałasu
- Wysoka moc pozwalająca usuwać mokre liście
- 2-stopniowa regulacja siły wydmuchu dla większej ilości zastosowań
- Długa dysza dla wygodniejszego zastosowania
- Lampki ostrzegające o niskim poziomie naładowania akumulatora
- Na wyposażeniu dysza płaska oraz pasek na ramię
- Dostarczana bez akumulatorów i ładowarki

Prędk. obr. na biegu jał.	1 bieg	10000 obr./min
	2 bieg	17000 obr./min
Maks. natęż. przepł. pow.	1 bieg	2,6 m³/min
	2 bieg	4,4 m³/min
Maks. prędk. przepł. pow.	1 bieg	57 m/s
	2 bieg	93 m/s
Wymiary (D x S x W)	905 x 142 x 204 mm	
Waga	3,1-3,2 kg	



Dostarczone wyposażenie: Dysza płaska 452123-4; Pasek na ramię 166095-4

DUB362Z

Akum. dmuchawa 2 x 18 V

Li-ion Ah 1.5 2.0 3.0 4.0 5.0 6.0



Idealna do stosowania na terenach użyteczności publicznej i wymagających niskiego poziomu hałasu

- Przyjazna dla środowiska o zerowej emisji zanieczyszczeń i bardzo niskim poziomie hałasu
- Blokada włącznika z prawej i lewej strony - wygodna dla prawy i leworęcznych
- Wysoka moc pozwalająca usuwać mokre liście
- 6-stopniowa regulacja siły wydmuchu dla większej ilości zastosowań
- Długa dysza z 3-stopniową regulacją długości dla wygodniejszego zastosowania
- Lampki ostrzegające o niskim poziomie naładowania akumulatora
- Dostarczana bez akumulatorów i ładowarki

Prędk. obr. na biegu jał.	(1/2/3/4/5/6)	
	11400 / 13500 / 15800	18300 / 20000 / 21500 obr./min
Maks. natęż. przepł. pow.	(1/2/3/4/5/6)	
	6,9 / 8,5 / 10 / 11,1 / 12,1 / 13,4 m³/min	
Maks. prędk. przepł. pow.	(1/2/3/4/5/6)	
	27 / 33 / 39 / 44 / 48 / 54 m/s	
Wymiary (D x S x W)	585 x 205 x 295 mm	
Waga	3,5-4,2 kg	



Dostarczone wyposażenie: Rura prosta 455915-0

*z maks. wysuniętą dyszą

DUB363ZV / DUB363PT2V

Akum. dmuchawa 2 x 18 V

Li-ion Ah 1.5 2.0 3.0 4.0 5.0 6.0



zofj. DUB363PT2V

Nowość!

- Regulacja prędkości obrotowej spustem włącznika
- Dźwignia pozwalająca na zablokowanie spustu na pożądanym poziomie mocy
- Kompatybilna z końcówkami rury dmuchawy do modelu DUB362
- Dysza z 3-stopniową regulacją długości dla wygodniejszego zastosowania
- Możliwość przebrojenia na odkurzacz (niezbędne elementy znajdują się na wyposażeniu standardowym)
- 2 tryby pracy:
 - tryb 1 - zalecany do użytkowania dmuchawy po przebrojeniu na odkurzacz - zapewnia przepływ powietrza na poziomie do 9,4 m³/min pozwalającą na zasysanie liści, bez jednoczesnego zasysania kamieni. Zapewnia on także dłuższy czas pracy urządzenia przebrojonego na odkurzacz
 - tryb 2 - zalecany do użytkowania urządzenia jako dmuchawy - zapewnia przepływ powietrza na poziomie do 13,4 m³/min
- Funkcja rozdrabniania liści
- Zabezpieczenie przed uruchomieniem urządzenia jeśli rura dmuchawy i pokrywa wentylatora nie zostanie zamocowana prawidłowo
- Dodatkowy uchwyt ułatwiający trzymanie urządzenia zarówno przy użytkowaniu go jako dmuchawy jak i po przebrojeniu na odkurzacz
- Możliwość zastosowania paska na ramię
- DUB363ZV:** dostarczana z zestawem do odsysania, bez akumulatorów i ładowarki
- DUB363PT2V:** dostarczana z zestawem do odsysania, 2 akumulatorami BL1850B (18 V / 5,0 Ah) oraz ładowarką DC18RD

Prędk. obr. na biegu jał.	1 bieg	0-5300 obr./min
	2 bieg	0-7850 obr./min
Maks. natęż. przepł. pow.	1 bieg	9,4 m³/min
	2 bieg	13,4 m³/min
Maks. szybki przepł. pow.	1 bieg	46 m/s
	2 bieg	65 m/s
Wymiary (długość całkowita)	836 x 193 x 415 mm	
Waga	3,8-6,6 kg	



Dostarczone wyposażenie: Rura dmuchawy 90-72; Końcówka rury dmuchawy 72; Rura wygięta 90; Rura do odsysania A; Rura do odsysania B; Worek; Pas barkowy; **Dodatkowo dla DUB363PT2V:** 2 akumulatory BL1850B (18 V / 5,0 Ah); ładowarka 2-gniazdowa DC18RD Li-Ion 196933-6

DCE090ZX1 / DCE090T2X1

Przecinarka tarczowa 2 x 18 V

Wydajne cięcie dzięki silnikowi BL Motor i systemom ochrony użytkownika

XPT

1 Dioda LED ostrzegająca o przeciążeniu urządzenia

- informuje użytkownika o przeciążeniu urządzenia przy pomocy migania czerwonej diody LED
- redukuje niepotrzebne doładowywanie akumulatorów poprzez ochronę przed przeciążeniem



2 Dioda LED oświetlająca miejsce pracy

- Umożliwia pracę w ciemnych miejscach, bez dostępu do prądu



3 Osłona akumulatorów

- chroni akumulatory przed wodą podczas cięcia na mokro



4 Możliwość podłączenia węża z wodą do cięcia na mokro

- Zaprojektowana tak aby wąż doprowadzający wodę przebiegał wewnątrz obudowy, zapobiegając przed zaczepieniem o wystające elementy otoczenia



Hamulec elektryczny

- Uruchamia się po zwolnieniu spustu włącznika:

- tarcza diamentowa zatrzymuje się po ok. 4 sekundach
- tarcza tnąca zatrzymuje się po około 2 sekundach

DCE090ZX1 / DCE090T2X1

Nowość!
AFT

nr1, DCE090T2X1

Akum. przecinarka tarczowa 2 x 18 V 230 mm

Akumulatorowa przecinarka tarczowa z tarczą 230 mm do tarcz korundowych i diamentowych przeznaczona do cięcia materiałów metalowych oraz budowlanych

- Maksymalna głębokość cięcia - 88 mm
- Możliwość podłączenia węża z wodą do cięcia na mokro
- Wąż doprowadzający wodę do tarczy został umieszczony w obudowie narzędzia aby zapobiec zaczepieniem węża o wystające przedmioty
- Funkcja łagodnego rozruchu oraz hamulec elektryczny
- Osłona akumulatora zabezpieczająca akumulator przed wodą przy cięciu na mokro
- Blokada włącznika zabezpieczająca przed przypadkowym uruchomieniem
- Dioda LED informująca o przeciążeniu urządzenia
- Dioda LED oświetlająca obszar roboczy z możliwością włączenia/wyłączenia przy pomocy przycisku umieszczonego na górze urządzenia
- DCE090ZX1: dostarczana bez akumulatorów i ładowarki



Li-ion Ah 1.5 2.0 3.0 4.0 5.0 6.0

Prędkość obr. na biegu jałowym	6600 obr./min
Średnica tarczy	230 mm
Średnica otworu tarczy	22,23 mm
Maks. grubość tarczy	3,0 mm
Maks. głębokość cięcia	88 mm
Wymiary (długość całkowita)	554 mm
Waga	5,6-6,3 kg

BL MOTOR
XPT
EXTREME PROTECTION TECHNOLOGY

18V → **18V** → **36V**
LITHIUM ION

Narzędzia akumulatorowe Li-ion

DCU180Z

Akumulatorowy samobieżny wózek transportowy



VIDEO

Możliwość przewożenia ciężkiego ładunku na skrzyni lub platformie

Platforma ładunkowa (opcja)
nr kat. 199009-8

Skrzynia ładunkowa (opcja)
nr kat. 199008-0



Możliwość demontażu kół tylnych i zastąpienia ich stopkami



Diody LED

oświetlają drogę przed samobieżnym wózkiem transportowym

Składane uchwyty

pozwalają zaoszczędzić miejsce podczas przechowywania urządzenia



Maksymalna ładowność **130 kg**



Maks. nachylenie terenu podczas jazdy **12°**



DCU180Z

Akum. samobieżny wózek transportowy 18 V

Li-ion Ah 1.5 | 2.0 | 3.0 | 4.0 | 5.0 | 6.0



BL MOTOR
XPT
EXTREME PROTECTION TECHNOLOGY

18V
LITHIUM-ION

Możliwość przebrojenia wózka na skrzynię lub platformę ładunkową w zależności od potrzeb i przewożonego ładunku

- Pojemnik na akumulatory mieści 2 akumulatory - po wyładowaniu jednego urządzenie automatycznie przełącza się na drugi
- Maksymalna ładowność - 130 kg
- Regulacja prędkości taczek za pomocą spustu z dwoma biegami w przód oraz jednym do tyłu
- Silnik został umieszczony w kole przednim
- 3-stopniowa regulacja wysokości uchwytów
- Składane uchwyty pozwalają zaoszczędzić miejsce podczas przechowywania urządzenia
- Dźwignia hamulca z mechanizmem blokującym zapobiega przypadkowemu stoczeniu się taczek przy nachyleniu terenu
- Regulowany rozstaw tylnych kół
- Blokada tylnych kół zapobiegająca zapobiega przypadkowemu stoczeniu się taczek przy nachyleniu terenu
- Możliwość zdemontowania tylnych kół i zastąpienia ich stopkami
- Dwie diody LED oświetlające drogę przed taczkami
- Dostarczany bez platformy, skrzyni ładunkowej, akumulatorów i ładowarki



Dostarczone wyposażenie: Klucz kontrujący SW13 781006-4

Prędkość jazdy do przodu	1,5 / 3,5 km/h
do tyłu	1,0 km/h
Maksymalna ładowność	130 kg
Minimalny promień skrętu	1075 mm
Maks. nachylenie terenu podczas jazdy pod górę	12°
Możliwy do pokonania dystans (na jednym naładowaniu akum. BL1830B)	ok. 1,8 km
Czas pracy na jednym naładowaniu akumulatora BL1830B	ok. 30 min
Wymiary (D x S x W) z platformą / ze skrzynią ład.	1560 x 1060 x 900 mm / 1310 x 790 x 900 mm
Waga z platformą ładunkową	44,8 kg
z skrzynią ładunkową	36,6 kg
samo urządzenie	32,5 kg



DUC122Z / DUC122RTE
Akum. pilarka łańcuchowa 18 V 11,5 cm
Li-ion Ah 1.5 2.0 3.0 4.0 5.0 6.0

zdj. DUC122Z

Lekka, poręczna, niezawodna

- Blokada włącznika zapobiega przypadkowemu uruchomieniu
- Łatwa regulacja napięcia łańcucha tnącego
- Przy jednokrotnym naładowaniu akumulatora można wykonać ok. 35 cięć gałęzi o średnicy 5,5 cm
- Możliwość współpracy z wysięgnikiem
- Automatem smarowanie łańcucha
- Osłona końcówki prowadnicy
- **DUC122Z:** dostarczana bez walizki, akumulatorów i ładowarki
- **DUC122RTE:** dostarczana w walizce z 2 akumulatorami BL1850B (18 V / 5,0 Ah) i ładowarką DC18RC

Prędkość łańcucha	5,0 m/s
Długość prowadnicy	11,5 cm
Podziałka łańcucha	1/4"
Szerokość rowka	1,3 mm
Zbiornik oleju do łańcucha	0,08 l
Wymiary (D x S x W)	422 x 195 x 215 mm
Waga	2,6 kg

Dostarczone wyposażenie: Prowadnica 168450-6; Osłona prowadnicy 416311-7; Pilnik 744003-1; łańcuch tnący 791284-8; Olej do smarowania zespołu tnącego; **Dodatkowo dla DUC122RTE:** Walizka 141494-1; 2 akumulatory BL1850 (18 V / 5,0 Ah); ładowarka DC18RC 195584-2

DUC254Z
Akum. pilarka łańcuchowa 18 V 25 cm
Li-ion Ah 1.5 2.0 3.0 4.0 5.0 6.0

Sprawdzi się zarówno przy pielęgnacji drzew, jak i przy zgrubnym cięciu elementów drewnianych

- Wydajna i lekka pilarka akumulatorowa
- Przyjazna dla środowiska: o zerowej emisji zanieczyszczeń i bardzo niskim poziomie hałasu
- Idealna do przycinania
- Bezpośrednie przeniesienie napędu na łańcuch zapewnia wysoką wydajność pracy porównywalną z pilarkami spalinowymi
- Włącznik spustowy z kontrolą prędkości łańcucha
- Funkcja zwiększenia momentu obrotowego pozwala czasowo wyłączyć ogranicznik w celu cięcia grubych gałęzi
- Dostarczana bez akumulatorów i ładowarki

Prędkość łańcucha	0-24 m/s
Długość prowadnicy	25 cm
Podziałka łańcucha	3/8"
Szerokość rowka	1,1 mm
Zbiornik oleju do łańcucha	0,14 l
Wymiary (długość całkowita)	256 mm*
Waga	2,8-3,3 kg

*bez prowadnicy

Dostarczone wyposażenie: Prowadnica łańcucha 161846-0; łańcuch tnący 199075-5; Osłona zespołu tnącego; Klucz montażowy 782023-7; Torba na akcesoria 831304-7

DUR181Z / DUR181SY
Akum. podkaszarka 18 V 26 cm
Li-ion Ah 1.5 2.0 3.0 4.0 5.0 6.0

zdj. DUR181Z

Z myślą o komforcie pracy. Idealna do cięcia przy krawędziach

- Rura teleskopowa z regulacją długości w zakresie do 19 cm
- Blokada włącznika chroni przed przypadkowym uruchomieniem
- Funkcja cięcia trawy przy krawędziach (głowica przestawiana w zakresie do 180°)
- Możliwość ustawienia kąta cięcia w 5 pozycjach
- Kontrolka stanu naładowania akumulatora
- **DUR181Z:** dostarczana bez akumulatora i ładowarki
- **DUR181SY:** dostarczana z 1 akumulatorem BL1815N (18 V / 1,5 Ah) i ładowarką DC18SD

Maks. prędk. obr. z narz. tnącym	7800 obr./min
Szerokość cięcia	26 cm
Gwint wrzeciona	M8 x 1,5 LH
Standardowe narzędzie tnące	1-żyłk. głowica tnąca
Wymiary (długość całkowita)	1229-1433 mm
Waga	2,8-3,1 kg

Dostarczone wyposażenie: Pas barkowy 125516-5; 1-żyłkowa głowica tnąca 196146-9; Żyłka nylonowa 196148-5; Osłona głowicy; **Dodatkowo dla DUR181SY:** Akumulator BL1815N (18 V / 1,5 Ah) 632A54-1; Ładowarka DC18SD 194533-6

DUR187UZ
Akum. podkaszarka 18 V 30 cm
Li-ion Ah 1.5 2.0 3.0 4.0 5.0 6.0

ADT

Bardzo dobrze wyważona dla lepszego komfortu pracy

- Wielofunkcyjny panel kontrolny umieszczony w pobliżu prawej ręki poprawia wygodę i ułatwia obsługę urządzenia
- Tryb pracy „A” – narzędzie rozpoczyna pracę z małą prędkością, a następnie ją zwiększa pod wpływem wzrostu obciążenia aż do uzyskania maksymalnej prędkości
- Uchwyt typu kierownica
- Przycisk obrotów wstecznych do usuwania zanieczyszczeń
- Wskaźnik rozładowania akumulatora
- Lampka ostrzegawcza wskazująca przeciążenie
- Hamulec elektryczny
- Dostarczana bez akumulatorów i ładowarki

Maks. prędk. obr. z narz. tnącym	
1 bieg	4000 obr./min
2 bieg	5000 obr./min
3 bieg	6000 obr./min
Szerokość cięcia	30 cm
Gwint wrzeciona	M8 x 1,25 LH
Standardowe narzędzie tnące	2-żyłk. głowica tnąca
Wymiary (długość całkowita)	1791 mm
Waga	3,2-3,5 kg

Dostarczone wyposażenie: Pas barkowy 125516-5; 2-żyłkowa głowica tnąca 197297-1; Klucz imbusowy 4 783202-0; Klucz imbusowy 5 783203-8; Osłona głowicy- kpl.; Flansza pod głowicę żyłkową

DUR187LZ / DUR187LRT
Akum. podkaszarka 18 V 30 cm
Li-ion Ah 1.5 2.0 3.0 4.0 5.0 6.0

ADT

zdj. DUR187LZ

Bardzo dobrze wyważona dla lepszego komfortu pracy

- Wielofunkcyjny panel kontrolny umieszczony w pobliżu prawej ręki poprawia wygodę i ułatwia obsługę urządzenia
- Tryb pracy „A” – narzędzie rozpoczyna pracę z małą prędkością, a następnie ją zwiększa pod wpływem wzrostu obciążenia aż do uzyskania maksymalnej prędkości
- Uchwyt typu pętla
- Przycisk obrotów wstecznych do usuwania zanieczyszczeń
- Wskaźnik rozładowania akumulatora
- Lampka ostrzegawcza wskazująca przeciążenie
- Hamulec elektryczny
- **DUR187LZ:** dostarczana bez akumulatorów i ładowarki
- **DUR187LRT:** dostarczana z 1 akumulatorem BL1850B (18 V / 5,0 Ah) i ładowarką DC18RC

Maks. prędk. obr. z narz. tnącym	
1 bieg	4000 obr./min
2 bieg	5000 obr./min
3 bieg	6000 obr./min
Szerokość cięcia	30 cm
Gwint wrzeciona	M8 x 1,25 LH
Standardowe narzędzie tnące	2-żyłk. głowica tnąca
Wymiary (długość całkowita)	1791 mm
Waga	3,4-3,7 kg

Dostarczone wyposażenie: Pas barkowy 125516-5; 2-żyłkowa głowica tnąca 197297-1; Klucz imbusowy 4 783202-0; Klucz imbusowy 5 783217-7; Osłona głowicy tnącej kpl.; Flansza pod głowicę żyłkową; **Dodatkowo dla DUR187LRT:** Akumulator BL1850B (18 V / 5,0 Ah); ładowarka DC18RC 195584-2

Narzędzia akumulatorowe Li-ion

DUR189Z / DUR189RFE
ADT

zdj. DUR189Z

Akum. podkaszarka 18 V 30 cm
Idealna do ścinania trawy, chwastów, krzewów i innych zarosli

- 3-stopniowa elektroniczna regulacja obrotów + tryb ADT
- Przycisk obrotów wstecznych (powolne, lewe obroty w celu samooczyszczenia narzędzia tnącego)
- Rura teleskopowa z regulacją długość w zakresie 10 cm
- Wielofunkcyjny panel kontrolny umieszczony w pobliżu uchwytu dla ułatwienia dostępu oraz wygodnej obsługi
- Składana osłona z drutu zmniejsza ryzyko uszkodzenia ogrodzenia, kwiatów lub ozdób
- Uchwyt typu pętla z możliwością ustawienia kąta (5 pozycji)
- Wskaźnik rozładowania akumulatora
- Lampka ostrzegawcza wskazująca przeciężenie
- Hamulec elektryczny oraz łagodny rozruch
- Mniejsza osłona żyłki tnącej zapewnia lepszą widoczność obszaru cięcia
- Możliwość zastosowania głowicy tnącej z nożami z poliamidu o szerokości cięcia 255 mm (opcja, nr kat. 198383-1)
- **DUR189Z:** dostarczana bez akumulatorów i ładowarki
- **DUR189RFE:** dostarczana z 2 akumulatorami BL1830B (18 V / 3,0 Ah) i ładowarką



Dostarczone wyposażenie: 2-żyłkowa głowica tnąca; Osłona głowicy żyłkowej kpl. 456651-1*; Flansa pod głowicą żyłkową 346857-8*; Uchwyt typu pętla 456423-4*; Pas barkowy 125516-5; Klucz imbusowy 4 783202-0; Klucz imbusowy 5 783217-7; Torba na zestaw kluczy 831304-7; **Dodatkowo dla DUR189RFE:** 2 akumulatory BL1830B (18 V / 3,0 Ah); Ładowarka DC18RC 195584-2

Li-ion Ah 1.5 2.0 3.0 4.0 5.0 6.0

Prędkość obr. na biegu jałowym	
1 bieg	4000 obr./min
2 bieg	5000 obr./min
3 bieg	6000 obr./min
tryb ADT	4000-6000 obr./min
Szerokość cięcia	30 cm
Gwint wrzeciona	M8 x 1,25 RH
Standardowe narzędzie tnące	2-żyłk. głowica tnąca
Wymiary (długość całkowita)	1510-1610 mm
Waga	3,0-3,4 kg

DUR190LZX3 / DUR190LRT3
Nowość! ADT

zdj. DUR190LZX3

Akum. podkaszarka 18 V 30 cm
Idealna do ścinania trawy wokół drzew, przy ogrodzeniach itp.

- 3-stopniowa elektroniczna regulacja obrotów + tryb ADT
- Przycisk obrotów wstecznych (powolne, lewe obroty w celu samooczyszczenia narzędzia tnącego)
- Wielofunkcyjny panel kontrolny umieszczony w pobliżu uchwytu dla ułatwienia dostępu oraz wygodnej obsługi
- Uchwyt typu pętla
- Beznarzędziowa blokada wrzeciona ułatwiająca wymianę narzędzia tnącego
- Hamulec elektryczny oraz łagodny rozruch
- Uniwersalna osłona do wszystkich narzędzi tnących
- Możliwość zastosowania głowicy tnącej z nożami z poliamidu oraz 3-zębny noż tnący (opcja)
- **DUR190LZX3:** dostarczana bez akumulatorów i ładowarki
- **DUR190LRT3:** dostarczana z 2 akumulatorami BL1850B (18 V / 5,0 Ah) i ładowarką DC18RC



Dostarczone wyposażenie: Pas barkowy 125516-5; Klucz imbusowy 4 783202-0; Torba na zestaw kluczy 831304-7; 2-żyłkowa głowica tnąca; Osłona narzędzia tnącego (uniwersalna); **Dodatkowo dla DUR190LRT3:** 2 akumulatory BL1850B (18 V / 5,0 Ah); Ładowarka DC18RC 195584-2

Li-ion Ah 1.5 2.0 3.0 4.0 5.0 6.0

Prędkość obr. na biegu jałowym	
1 bieg	3500 obr./min
2 bieg	5100 obr./min
3 bieg	6000 obr./min
tryb ADT	3500-6000 obr./min
Szerokość cięcia z głowicą żyłkową	30 cm
Gwint wrzeciona	M10 x 1,25LH
Standardowe narzędzie tnące	2-żyłk. głowica tnąca
Wymiary (długość całkowita)	1836 mm
Waga	2,9-3,2 kg

DUR190UZX3 / DUR190URT3
Nowość! ADT

zdj. DUR190UZX3

Akum. podkaszarka 18 V 30 cm
Idealna do ścinania trawy wokół drzew, przy ogrodzeniach itp.

- 3-stopniowa elektroniczna regulacja obrotów + tryb ADT
- Przycisk obrotów wstecznych (powolne, lewe obroty w celu samooczyszczenia narzędzia tnącego)
- Wygodny, asymetryczny uchwyt typu kierownica z włącznikiem spustowym
- Beznarzędziowa blokada wrzeciona ułatwiająca wymianę narzędzia tnącego
- Hamulec elektryczny oraz łagodny rozruch
- Uniwersalna osłona do wszystkich narzędzi tnących
- Możliwość zastosowania głowicy tnącej z nożami z poliamidu oraz 3-zębny noż tnący (opcja)
- **DUR190UZX3:** dostarczana bez akumulatorów i ładowarki
- **DUR190URT3:** dostarczana z 2 akumulatorami BL1850B (18 V / 5,0 Ah) i ładowarką DC18RC



Dostarczone wyposażenie: Pas barkowy 125516-5; Klucz imbusowy 4 783202-0; Torba na zestaw kluczy 831304-7; 2-żyłkowa głowica tnąca; Osłona narzędzia tnącego (uniwersalna); **Dodatkowo dla DUR190URT3:** 2 akumulatory BL1850B (18 V / 5,0 Ah); Ładowarka DC18RC 195584-2

Li-ion Ah 1.5 2.0 3.0 4.0 5.0 6.0

Prędkość obr. na biegu jałowym	
1 bieg	3500 obr./min
2 bieg	5100 obr./min
3 bieg	6000 obr./min
tryb ADT	3500-6000 obr./min
Szerokość cięcia z głowicą żyłkową	30 cm
Gwint wrzeciona	M10 x 1,25LH
Standardowe narzędzie tnące	2-żyłk. głowica tnąca
Wymiary (długość całkowita)	1836 mm
Waga	3,1-3,4 kg

DUR191LZX3 / DUR191LRT3
Nowość! ADT

zdj. DUR191LZX3

Akum. podkaszarka 18 V 30 cm
Idealna do ścinania trawy wokół drzew, przy ogrodzeniach itp.

- 3-stopniowa elektroniczna regulacja obrotów + tryb ADT
- Przycisk obrotów wstecznych (powolne, lewe obroty w celu samooczyszczenia narzędzia tnącego)
- Wielofunkcyjny panel kontrolny umieszczony w pobliżu uchwytu dla ułatwienia dostępu oraz wygodnej obsługi
- Uchwyt typu pętla
- Beznarzędziowa blokada wrzeciona ułatwiająca wymianę narzędzia tnącego
- Hamulec elektryczny oraz łagodny rozruch
- Uniwersalna osłona do wszystkich narzędzi tnących
- Dwuczęściowy uł ułatwiający przechowywanie
- Możliwość zastosowania głowicy tnącej z nożami z poliamidu oraz 3-zębny noż tnący (opcja)
- **DUR191LZX3:** dostarczana bez akumulatorów i ładowarki
- **DUR191LRT3:** dostarczana z 2 akumulatorami BL1850B (18 V / 5,0 Ah) i ładowarką DC18RC



Dostarczone wyposażenie: Pas barkowy 125516-5; Klucz imbusowy 4 783202-0; Torba na zestaw kluczy 831304-7; 2-żyłkowa głowica tnąca; Osłona narzędzia tnącego (uniwersalna); **Dodatkowo dla DUR191LRT3:** 2 akumulatory BL1850B (18 V / 5,0 Ah); Ładowarka DC18RC 195584-2

Li-ion Ah 1.5 2.0 3.0 4.0 5.0 6.0

Prędkość obr. na biegu jałowym	
1 bieg	3500 obr./min
2 bieg	5100 obr./min
3 bieg	6000 obr./min
tryb ADT	3500-6000 obr./min
Szerokość cięcia z głowicą żyłkową	30 cm
Gwint wrzeciona	M10 x 1,25LH
Standardowe narzędzie tnące	2-żyłk. głowica tnąca
Wymiary (długość całkowita)	1836 mm
Waga	3,2-3,5 kg

DUR191UZX3 / DUR191URT3
Nowość! ADT

zdj. DUR191UZX3

Akum. podkaszarka 18 V 30 cm
Idealna do ścinania trawy wokół drzew, przy ogrodzeniach itp.

- 3-stopniowa elektroniczna regulacja obrotów + tryb ADT
- Przycisk obrotów wstecznych (powolne, lewe obroty w celu samooczyszczenia narzędzia tnącego)
- Wygodny, asymetryczny uchwyt typu kierownica z włącznikiem spustowym
- Beznarzędziowa blokada wrzeciona ułatwiająca wymianę narzędzia tnącego
- Hamulec elektryczny oraz łagodny rozruch
- Uniwersalna osłona do wszystkich narzędzi tnących
- Dwuczęściowy uł ułatwiający przechowywanie
- Możliwość zastosowania głowicy tnącej z nożami z poliamidu oraz 3-zębny noż tnący (opcja)
- **DUR191LZX3:** dostarczana bez akumulatorów i ładowarki
- **DUR191LRT3:** dostarczana z 2 akumulatorami BL1850B (18 V / 5,0 Ah) i ładowarką DC18RC

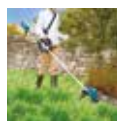

Dostarczone wyposażenie: Pas barkowy 125516-5; Klucz imbusowy 4 783202-0; Torba na zestaw kluczy 831304-7; 2-żyłkowa głowica tnąca; Osłona narzędzia tnącego (uniwersalna); **Dodatkowo dla DUR191URT3:** 2 akumulatory BL1850B (18 V / 5,0 Ah); Ładowarka DC18RC 195584-2

Li-ion Ah 1.5 2.0 3.0 4.0 5.0 6.0

Prędkość obr. na biegu jałowym	
1 bieg	3500 obr./min
2 bieg	5100 obr./min
3 bieg	6000 obr./min
tryb ADT	3500-6000 obr./min
Szerokość cięcia z głowicą żyłkową	30 cm
Gwint wrzeciona	M10 x 1,25LH
Standardowe narzędzie tnące	2-żyłk. głowica tnąca
Wymiary (długość całkowita)	1836 mm
Waga	3,4-3,7 kg



DUM604ZX / DUM604SYX
Akum. nożyce do trawy i żywopłotu 18 V 16 cm
Li-ion Ah 1.5 2.0 3.0 4.0 5.0 6.0

zdj. DUM604ZX

Narzędzie ogrodnicze 2 w 1 - nożyce do trawy oraz do żywopłotu

- Beznarzędziowy system wymiany ostrza
- Oslona z prowadnicą do cięcia trawy wokół narożników
- Wysokość cięcia ustawiana w 3 pozycjach (15, 20 oraz 25 mm)
- Czerwona dioda LED sygnalizuje niski poziom naładowania akumulatora lub przeciążenie
- Ergonomiczna, gumowana rękojeść zapewnia większą kontrolę oraz komfort użytkowania
- Blokada włącznika chroni przed przypadkowym uruchomieniem
- Wyposażone w ostrze do cięcia trawy i ostrze tnące do żywopłotu
- Możliwość zastosowania uchwytu przedłużającego pozwalającego na wygodne użytkowanie urządzenia w pozycji stojącej (opcja)
- **DUM604ZX:** dostarczane bez akumulatorów i ładowarki
- **DUM604SYX:** dostarczane z 1 akumulatorem BL1815N (18 V / 1,5 Ah) i ładowarką

Dostarczone wyposażenie: Ostrze do trawy 195267-4; Ostrze do żywopłotu 198408-1; Oslona ostrza do trawy 452055-5; Oslona ostrza do żywopłotu 451816-0; Przystawka do zbierania ściniek 198401-5; **Dodatkowo dla DUM604SYX:** Akumulator BL1815N (18 V / 1,5 Ah) 196448-3; Ładowarka DC18SD 194533-6;

Szerokość cięcia	16 cm
Częstotliwość skoków	2500/min
Wymiary (długość całkowita)	353 mm
Waga	1,4-1,8 kg

DUH483Z / DUH483RT
Akum. nożyce do żywopłotu 18 V 48 cm
Li-ion Ah 1.5 2.0 3.0 4.0 5.0 6.0

zdj. DUH483Z

Idealne do przycinania żywopłotów

- Wymienne ostrze
- Konstrukcja antywibracyjna
- Idealna powłoka ostrzy nożyc o srebrnym połysku pokryta warstwą chromonikieliny
- Kontrolka stanu naładowania akumulatora
- **DUH483Z:** dostarczane bez akumulatora i ładowarki
- **DUH483RT:** dostarczane z 1 akumulatorem BL1850B (18 V / 5,0 Ah) i ładowarką

Dostarczone wyposażenie: Ostrze tnące 195768-2; Oslona ostrza 452684-4; **Dodatkowo dla DUH483RT:** Akumulator BL1850B (18 V / 5,0 Ah); Ładowarka DC18RC 195584-2

Szerokość cięcia	48 cm
Częstotliwość skoków	1350/min
Wymiary (długość całkowita)	888 mm
Waga	3,0-3,3 kg

DUH523Z / DUH523RF
Akum. nożyce do żywopłotu 18 V 52 cm
Li-ion Ah 1.5 2.0 3.0 4.0 5.0 6.0

Nowość!

zdj. DUH523Z

Idealne do przycinania żywopłotów

- Wymienne ostrze
- Konstrukcja antywibracyjna
- Idealna powłoka ostrzy nożyc o srebrnym połysku pokryta warstwą chromonikieliny
- Kontrolka stanu naładowania akumulatora
- Nie współpracuje z akumulatorami BL1811G, BL1813G, BL1815G (bez elektroniki)
- **DUH523Z:** dostarczane bez akumulatorów i ładowarki
- **DUH523RF:** dostarczane z 1 akumulatorem BL1850B (18 V / 5,0 Ah) i ładowarką DC18RC

Dostarczone wyposażenie: Ostrze tnące 195769-0; Oslona ostrza 452685-2; **Dodatkowo dla DUH523RF:** 1 akumulator B1830B (18 V / 3,0 Ah); Ładowarka DC18RC 195584-2

Częstotliwość skoków	1350/min
Długość ostrza	52 cm
Wymiary (długość całkowita)	938 mm
Waga	3,0-3,4 kg



Narzędzia akumulatorowe Li-ion

DUH601Z/PTE, DUH751Z/PTE, DUH602Z/RT

Akumulatorowe nożyce do żywopłotu

Folder produktowy na:
www.makita.pl

Nożyce do żywopłotu z silnikiem bezszczotkowym zasilane akumulatorem Li-Ion 18 V

3-stopniowa elektroniczna regulacja częstotliwości skoków

Lekkie

3,8-4,5 kg



- Bieg 3: 0-4,400 /min
- Bieg 2: 0-3,600 /min
- Bieg 1: 0-2,000 /min

BL MOTOR

Wysoka moc
oraz prędkość



Wysoka częstotliwość
skoków na minutę
4,400 min⁻¹
Bieg 3 (bez obciążenia)

DUH601 / DUH751

Kształt ostrza optymalny dla gładkiego cięcia



Ostra krawędź ostrza:

- Górne ostrze wygięte w dół
- Dolne ostrze wygięte do góry



Punkt stykowy ostrzy
znajduje się tylko na ich końcach

Obcinane gałązki są łatwo chwymane
oraz trzymane mocno

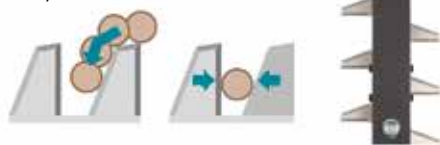

DUH602

Standardowe ostrze



Budowa antywibracyjna

Sekcje silnika oraz uchwytu zostały połączone przy pomocy 5 poduszek absorbujących wibracje pochodzące z ostrza i silnika

Budowa antywibracyjna



Wcześniejszy model



Przycisk obrotów wstecznych

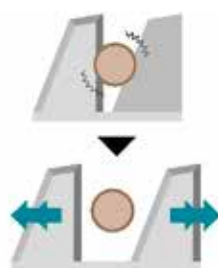

5-pozycyjna regulacja tylniego uchwytu

- Blokada przy 45° i 90° w lewo i prawo oraz przy 0°
- Przyspiesza i ułatwia cięcie w pionie i pod kątem



DUH601Z/PTE, DUH751Z/PTE, DUH602Z/RT

Akum. nożyce do żywopłotu 18 V

Li-ion Ah 1.5 2.0 3.0 4.0 5.0 6.0

	DUH601Z / DUH601PTE	DUH602Z / DUH602RT	DUH751Z / DUH751PTE
Częstotliwość skoków 1 bieg	0- 2000 /min	0- 2000 /min	0- 2000 /min
2 bieg	0- 3600 /min	0- 3600 /min	0- 3600 /min
3 bieg	0- 4400 /min	0- 4400 /min	0- 4400 /min
Długość cięcia	60 cm	60 cm	75 cm
Wymiary (długość całkowita)	1121 mm	1121 mm	1261 mm
Waga	3,8- 4,1 kg	3,8- 4,5 kg	3,8- 4,5 kg

zof. DUH601PTE

Lekka konstrukcja zapewnia wygodę użytkowania

- Nowy kształt ostrza, optymalny dla gładkiego cięcia (DUH601, DUH751)
- 3-stopniowa elektroniczna kontrola częstotliwości skoków
- Regulacja częstotliwości skoków spustem włącznika
- Przycisk obrotów wstecznych pozwalający na rozwarcie ostrzy i uwolnienie zablokowanej gałęzi
- 5 różnych ustawień rękojeści (blokada przy 45° i 90° lewo/prawo oraz 0°) ustawiane za pomocą wygodnie umieszczonej dźwigni
- DUH601Z, DUH602Z, DUH751Z: dostarczane bez akumulatorów i ładowarki
- DUH602RT: dostarczane z akumulatorem BL1850B (18 V / 5,0 Ah) i ładowarką DC18RC
- DUH601PTE, DUH751PTE: dostarczane z 2 akumulatorami BL1850B (18 V / 5,0 Ah) i ładowarką DC18RD



Dostarczone wyposażenie dla DUH601Z / DUH601PTE: Ostrze tnące 199099-1; Oslona ostrza 458414-1;
Dodatkowo dla DUH601PTE: 2 akumulatory BL1850B (18 V / 5,0 Ah); ładowarka DC18RD 196933-6
Dostarczone wyposażenie dla DUH602Z / DUH602RT: Ostrze tnące 199599-1; Oslona ostrza 459121-9;
Dodatkowo dla DUH602RT: Akumulator BL1850B (18 V / 5,0 Ah); ładowarka DC18RC 195584-2
Dostarczone wyposażenie dla DUH751Z / DUH751PTE: Ostrze tnące 199100-2; Oslona ostrza 458415-9;
Dodatkowo dla DUH751PTE: 2 akumulatory BL1850B (18 V / 5,0 Ah); ładowarka DC18RD 196933-6

**BL
MOTOR**
XPT
EXTREME POWER TOOL TECHNOLOGY

18V
LITHIUM-ION

DUH604SZ / DUH604SRG / DUH604SRGE

Nowość!

zdj. DUH604SRG

Akum. nożyce do żywopłotu 18 V 60 cm

Lekka konstrukcja zapewnia wygodę użytkownika

- Kształt ostrza optymalny dla gładkiego cięcia
- 3-stopniowa elektroniczna kontrola częstotliwości skoków
- Listwa na ścinke dostosowana do szerokości cięcia urządzenia
- Przycisk obrotów wstecznych pozwalający na rozwarcie ostrzy i uwolnienie zablokowanej gałęzi
- Główny włącznik zasilania z funkcją automatycznego wyłączenia
- Zabezpieczenie przed przypadkowym uruchomieniem wymagające od użytkownika wciśnięcia włączników na obu rękojeściach
- Rękojeści pokryte elastomerem
- Diody informujące o niskim stanie naładowania akumulatora
- **DUH604SZ:** dostarczane bez akumulatorów i ładowarki
- **DUH604SRG:** dostarczane z 1 akumulatorem BL1860B (18 V / 6,0 Ah) i ładowarką DC18RC
- **DUH604SRGE:** dostarczane z 2 akumulatorami BL1860B (18 V / 6,0 Ah) i ładowarką DC18RC

Dostarczone wyposażenie: Ostrze tnące 60 cm; Osłona ostrza tnącego; Listwa do zbierania ściniek; **Dodatkowo dla DUH604SRG i DUH604SRGE:** Akumulator BL1860B (18 V / 6,0 Ah) - DUH604SRG 1 szt., DUH604SRG 2 szt.; Ładowarka DC18RC 195584-2

Li-ion Ah 1.5 2.0 3.0 4.0 5.0 6.0

Częstotliwość skoków	1 bieg	0-2000 /min
	2 bieg	0-3600 /min
	3 bieg	0-4400 /min
Długość ostrza	60 cm	
Wymiary (długość całkowita)	1061 mm	
Waga	3,4-3,9 kg	



DUH754SZ / DUH754SRG / DUH754SRGE

Nowość!

zdj. DUH754SRG

Akum. nożyce do żywopłotu 18 V 75 cm

Lekka konstrukcja zapewnia wygodę użytkownika

- Kształt ostrza optymalny dla gładkiego cięcia
- 3-stopniowa elektroniczna kontrola częstotliwości skoków
- Listwa na ścinke dostosowana do szerokości cięcia urządzenia
- Przycisk obrotów wstecznych pozwalający na rozwarcie ostrzy i uwolnienie zablokowanej gałęzi
- Główny włącznik zasilania z funkcją automatycznego wyłączenia
- Zabezpieczenie przed przypadkowym uruchomieniem wymagające od użytkownika wciśnięcia włączników na obu rękojeściach
- Rękojeści pokryte elastomerem
- Diody informujące o niskim stanie naładowania akumulatora
- **DUH754SZ:** dostarczane bez akumulatorów i ładowarki
- **DUH754SRG:** dostarczane z 1 akumulatorem BL1860B (18 V / 6,0 Ah) i ładowarką DC18RC
- **DUH754SRGE:** dostarczane z 2 akumulatorami BL1860B (18 V / 6,0 Ah) i ładowarką DC18RC

Dostarczone wyposażenie: Ostrze tnące 75 cm; Osłona ostrza tnącego; Listwa do zbierania ściniek; **Dodatkowo dla DUH754SRG i DUH754SRGE:** Akumulator BL1860B (18 V / 6,0 Ah) - DUH754SRG 1 szt., DUH754SRG 2 szt.; Ładowarka DC18RC 195584-2

Li-ion Ah 1.5 2.0 3.0 4.0 5.0 6.0

Częstotliwość skoków	1 bieg	0-2000 /min
	2 bieg	0-3600 /min
	3 bieg	0-4400 /min
Długość ostrza	75 cm	
Wymiary (długość całkowita)	1200 mm	
Waga	3,4-3,9 kg	



DUN500WZ / DUN500WRGE

Nowość!

zdj. DUN500WRGE

Akum. nożyce do żywopłotu na wysięgniku 18 V 50 cm

Doskonale do przycinania zarówno wyższych jak i niższych żywopłotów z poziomu ziemi

- 6 stopniowa regulacja ustawienia kąta głowicy tnącej (45°, 22,5°, 0°, -22,5°, -45° oraz -70°)
- Obracana o 180° głowica dla łatwego transportu i przechowywania
- Wbudowane sprzęgło zabezpiecza przed niezamierzonymi ruchami ostrza, gdy głowica złożona jest pod kątem 180° oraz wyłączające urządzenie w momencie przypadkowego poluzowania podczas pracy dźwigni składającej głowicę
- Lekka konstrukcja zapewnia wygodę użytkownika
- Nowy kształt ostrza, optymalny dla gładkiego cięcia
- 3-stopniowa elektroniczna kontrola częstotliwości skoków
- Przycisk obrotów wstecznych pozwalający na rozwarcie ostrzy i uwolnienie zablokowanej gałęzi
- Główny włącznik zasilania z funkcją automatycznego wyłączenia
- Możliwość zastosowania paska na ramię
- Osłona końcówki ostrza zapobiegająca uderzeniom powrotnym
- **DUN500WZ:** dostarczane bez akumulatorów i ładowarki
- **DUN500WRGE:** dostarczane z 2 akumulatorami BL 1860B (18 V / 6,0 Ah) i ładowarką DC18RC

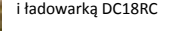
Dostarczone wyposażenie: Pas barkowy 125516-5; Ostrze tnące 50 cm; Osłona ostrza tnącego; **Dodatkowo dla DUN500WRGE:** 2 akumulatory BL1860B (18 V / 6,0 Ah); Ładowarka DC18RC 195584-2

Li-ion Ah 1.5 2.0 3.0 4.0 5.0 6.0

Częstotliwość skoków	1 bieg	0-2000 /min
	2 bieg	0-3600 /min
	3 bieg	0-4400 /min
Długość ostrza	50 cm	
Wymiary (długość całkowita)	2115 mm	
Waga	3,9-4,3 kg	

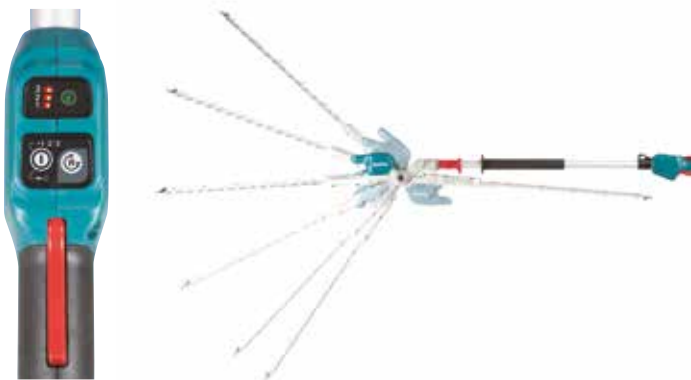

DUN600LZ / DUN600LRGE

Nowość!

zdj. DUN600LRGE

Akum. nożyce do żywopłotu na wysięgniku 18 V 60 cm

Lekka konstrukcja zapewnia wygodę użytkownika

- Nowy kształt ostrza, optymalny dla gładkiego cięcia
- 3-stopniowa elektroniczna kontrola częstotliwości skoków
- Przycisk obrotów wstecznych pozwalający na rozwarcie ostrzy i uwolnienie zablokowanej gałęzi
- Wygodny uchwyt typu pętla
- Główny włącznik zasilania z funkcją automatycznego wyłączenia
- Osłona końcówki ostrza zapobiegająca uderzeniom powrotnym
- **DUN600LZ:** dostarczane bez akumulatorów i ładowarki
- **DUN600LRGE:** dostarczane z 2 akumulatorami BL 1860B (18 V / 6,0 Ah) i ładowarką DC18RC

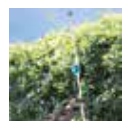
Dostarczone wyposażenie: Pas barkowy 125516-5; Ostrze tnące 60 cm; Osłona ostrza tnącego; **Dodatkowo dla DUN600LRGE:** 2 akumulatory BL1860B (18 V / 6,0 Ah); Ładowarka DC18RC 195584-2

Li-ion Ah 1.5 2.0 3.0 4.0 5.0 6.0

Częstotliwość skoków	1 bieg	0-2000 /min
	2 bieg	0-3600 /min
	3 bieg	0-4400 /min
Długość ostrza	60 cm	
Wymiary (długość całkowita)	2050 mm	
Waga	3,7-4,1 kg	



Narzędzia akumulatorowe Li-ion

DUB184Z / DUB184RT

Nowość!



zdj. DUB184RT

Akum. dmuchawa 18 V

Przyjazna dla środowiska: o zerowej emisji zanieczyszczeń i bardzo niskim poziomie hałasu

- Dmuchawa akumulatorowa zasilana akumulatorem 18 V o parametrach zbliżonych do modelu DUB362
- Idealna do stosowania na terenach użyteczności publicznej i wymagających niskiego poziomu hałasu
- Regulacja prędkości obrotowej spustem włącznika
- Dźwignia pozwalająca na zablokowanie spustu na pożądanym poziomie mocy
- Kompatybilna z akcesoriami do modelu DUB362
- Ergonomicznie zaprojektowany uchwyt zapewniający optymalny kąt, pod którym dysza skierowana jest do ziemi umożliwiając tym samym wydajniejszą pracę
- Ergonomiczny kształt obudowy ułatwiający trzymanie urządzenia obiema rękami
- **DUB184Z:** dostarczana bez akumulatorów i ładowarki
- **DUB184RT:** dostarczana z 1 akumulatorem BL1850B (18 V / 5,0 Ah) i ładowarką DC18RC



Dostarczone wyposażenie: Pasek na ramię 166094-6; Dysza płaska 456958-5; Rura dmuchawy 459701-1; Klucz imbusowy 4 783202-0; Dysza okrągła; Dysza przedłużająca; **Dodatkowo dla DUB184RT:** Akumulator BL1850B (18 V / 5,0 Ah); Ładowarka DC18RC 195584-2

Li-ion Ah 1.5 2.0 3.0 4.0 5.0 6.0

Prędkość obr. na biegu jał.	0-18000 obr./min
Maks. natęż. przepływu powietrza	13 m ³ /min
Maks. prędkość przepływu powietrza	52,1 m/s
Wymiary (długość całkowita)	825 mm
Waga	2,5-3,0 kg

DUB185Z / DUB185RT

Nowość!



zdj. DUB185RT

Akum. dmuchawa 18 V

Przyjazna dla środowiska: o zerowej emisji zanieczyszczeń i bardzo niskim poziomie hałasu

- Czyszczenie antystatyczne, odkurzanie i osuszanie maszyn, urządzeń itp.
- Zwiększona średnica wylotu powietrza w porównaniu z poprzednim modelem DUB182, która umożliwiła uzyskanie większego natężenia oraz szybkości przepływu powietrza
- Regulacja prędkości obrotowej spustem włącznika
- 3-stopniowa regulacja siły wydmuchu za pomocą pokrętki nastawczego
- Maksymalne natężenie przepływu powietrza 3,2 m³/min
- Do 17 min pracy na 1 naładowaniu akumulatora BL1850B (na biegu 3)
- Możliwość przebrojenia dmuchawy w urządzenia odsysające
- **DUB185Z:** dostarczana bez akumulatorów i ładowarki
- **DUB185RT:** dostarczana z 1 akumulatorem BL1850B (18 V / 5,0 Ah) i ładowarką DC18RC



Dostarczone wyposażenie: Dysza wydmuchu 123245-4; **Dodatkowo dla DUB185RT:** 1 akumulator BL1850B (18 V / 5,0 Ah); Ładowarka DC18RC 195584-2

Li-ion Ah 1.5 2.0 3.0 4.0 5.0 6.0

Prędkość obr. na biegu jał.	0-18000 obr./min
Maks. natęż. przepływu powietrza	3,2 m ³ /min
Maks. prędkość przepływu powietrza	98 m/s
Wymiary (długość całkowita)	517 mm
Waga	1,6-2,1 kg

DUB186Z / DUB186RT

Nowość!



zdj. DUB186RT

Akum. dmuchawa 18 V

Przyjazna dla środowiska: o zerowej emisji zanieczyszczeń i bardzo niskim poziomie hałasu

- Czyszczenie antystatyczne, odkurzanie i osuszanie maszyn, urządzeń itp.
- Zwiększona średnica wylotu powietrza w porównaniu z poprzednim modelem DUB183, która umożliwiła uzyskanie większego natężenia oraz szybkości przepływu powietrza
- Regulacja prędkości obrotowej spustem włącznika
- 3-stopniowa regulacja siły wydmuchu za pomocą pokrętki nastawczego
- Maksymalne natężenie przepływu powietrza 3,2 m³/min
- Do 16 min pracy na 1 naładowaniu akumulatora BL1850B (na biegu 3)
- **DUB186Z:** dostarczana bez akumulatorów i ładowarki
- **DUB186RT:** dostarczana z 1 akumulatorem BL1850B (18 V / 5,0 Ah) i ładowarką DC18RC

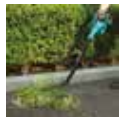

Dostarczone wyposażenie: Dysza wydmuchu 191609-6; **Dodatkowo dla DUB186RT:** 1 akumulator BL1850B (18 V / 5,0 Ah); Ładowarka DC18RC 195584-2

Li-ion Ah 1.5 2.0 3.0 4.0 5.0 6.0

Prędkość obr. na biegu jał.	0-18000 obr./min
Maks. natęż. przepływu powietrza	3,2 m ³ /min
Maks. prędkość przepływu powietrza	68 m/s
Wymiary (długość całkowita)	861 mm
Waga	1,6-2,1 kg



NARZĘDZIA AKUMULATOROWE Li-ion / KURTKI, RADIA, LATARKI



Kurtki



Odbiorniki radiowe



Wentylatory

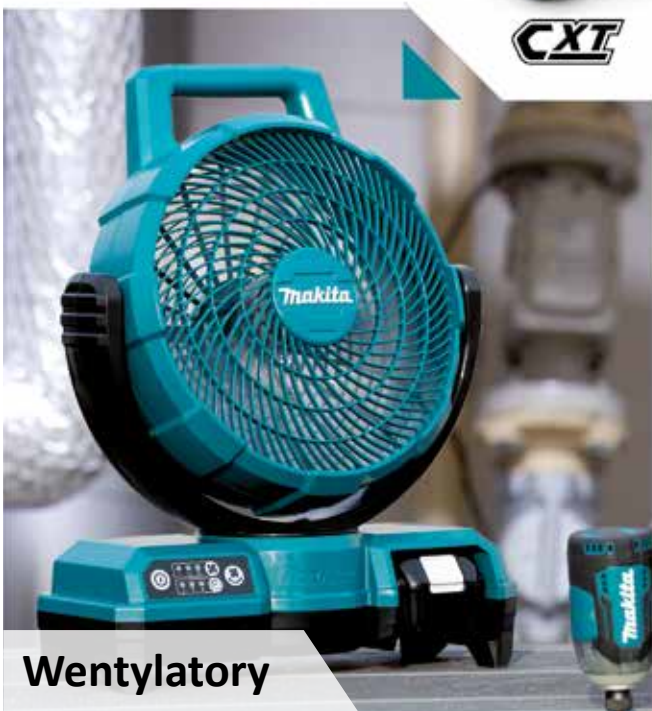

Latarki



Narzędzia akumulatorowe Li-ion

DFJ211 / DFJ310 / DFJ410 / DFJ212 / DFJ213 / DFJ214 / DFV210

Akumulatorowe kurtki i kamizelki wentylowane

12V_{max}

18V

Dwa wentylatory zapewniają efektywne chłodzenie dla zwiększenia komfortu

Maks.
przepływ powietrza

2.2 m³/min

(Tryb TURBO)

BL
MOTOR

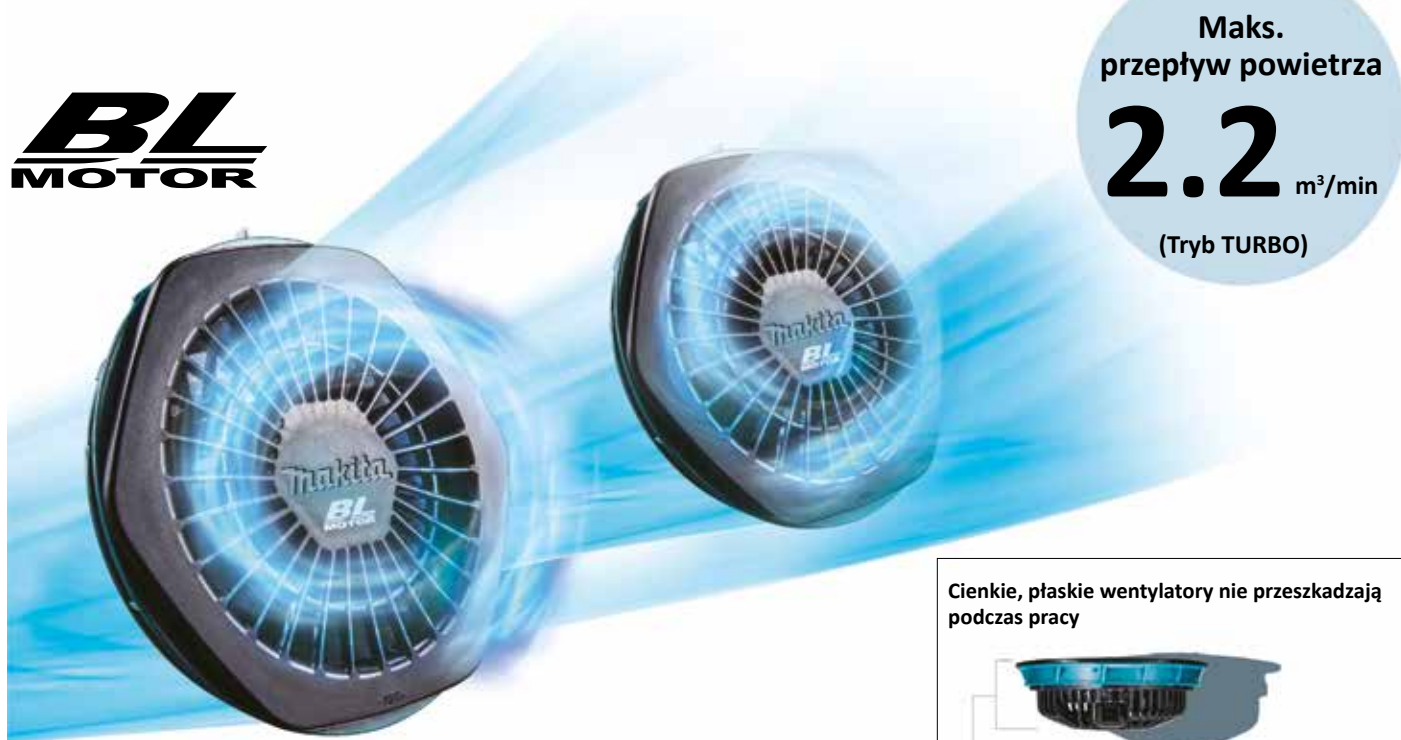

Cienkie, płaskie wentylatory nie przeszkadzają podczas pracy



Nowy wentylator

39.5mm

Wcześniejszy model

48.5mm

Poliester

Odporna na wodę

Z kapturem

DFJ211



Bawełna

Absorbująca wodę

Konierz ze stójką

DFJ310



Poliester + powłoka tytanowa

Widoczna w świetle ultrafioletowym i podczerwieni

Konierz ze stójką

DFJ410



Cechy



Siatkowe kieszenie na worki z lodem

DFJ211
DFJ310
DFJ410



Kaptur z siateczkowymi otworami na uszy

DFJ210
DFJ410 DFJ310



Chowany kaptur

DFJ212



Kieszeń na długopis

DFJ211
DFJ310
DFJ410
DFJ213



Wzmocniona kieszeń

DFJ212
DFJ214



Pętla do mocowanie identyfikatora

DFJ211
DFJ310
DFJ410



Podwijany rękaw

DFJ310
DFJ410

DFJ206Z
Akum. kurtka wentylowana M L 2XL

- 3 stopnie ustawienia mocy nawiewu + tryb turbo
- Możliwość podwiniecia rękawów i przypięcia ich klipsami uniemożliwiającym ich rozwinięcie
- Siatkowe kieszenie na plecach służące do umieszczenia szaszetek z lodem
- Dwa wiatraki umieszczone na wysokości talii z prawej i lewej strony w celu poprawienia komfortu użytkownika
- Dwie pętle - na lewej piersi i lewym ramieniu pozwalające na umieszczenie identyfikatora / plakietki
- Wyszywane logo Makita na lewej dolnej kieszeni
- Odporne na rozdarcia kieszenie
- Zwiększona wytrzymałość kieszeni na akumulator
- Zabezpieczenie zapobiegające wypadnięciu wiatraków
- Możliwość prania w pralce (przy słabym strumieniu wody)
- Współpracuje z adapterami: 10,8 V CXT o nr kat. 198639-2 oraz 14,4 V / 18 V o numerze kat. 198634-2
- Dostarczana bez adaptera, akumulatorów i ładowarki



Dostarczone wyposażenie: Wentylator (2 szt); Kabel zasilający do wentylatorów

Materiał	poliester
Ilość kieszeni	5
Kieszeń na akumulator	tak
Przepływ powietrza: mocny nawiew	1,9 m³/min
średni nawiew	1,5 m³/min
słaby nawiew	1,3 m³/min
TURBO	2,1 m³/min
Kolor	jasno szara
Kształt kołnierza	ze stojką
Cechy	oddychająca i wodoodporna
Waga	0,62 kg*

* kurtka w rozmiarze L z wiatrakami i kablem zasilającym, bez akumulatora i adaptera

DFJ211Z
Akum. kurtka wentylowana L XL 2XL

- 3 stopnie ustawienia mocy nawiewu + tryb turbo
- Wysoka wodoodporność
- Dwa wiatraki umieszczone na wysokości talii z prawej i lewej strony w celu poprawienia komfortu użytkownika
- Rękawy ze ściągaczami na rzep ułatwiają dopasowanie rozmiaru rękawa
- Wyszywane logo Makita na lewej dolnej kieszeni
- Możliwość prania w pralce (przy słabym strumieniu wody)
- Współpracuje z adapterami: 10,8 V CXT o numerze kat. 198639-2 oraz 14,4 V / 18 V o nr kat. 198634-2
- Nie współpracuje z akumulatorami BL1415 (14,4 V / 1,3 Ah) i BL1815 (18 V / 1,3 Ah)
- Dostarczana bez adaptera, akumulatorów i ładowarki

Dostarczone wyposażenie: Wentylator (2 szt); Kabel zasilający do wentylatorów

Materiał	poliester
Ilość kieszeni	5
Kieszeń na akumulator	tak
Przepływ powietrza: mocny nawiew	2,1 m³/min
średni nawiew	1,7 m³/min
słaby nawiew	1,5 m³/min
TURBO	2,2 m³/min
Kolor	jasno szara
Kształt kołnierza	z kapturem
Cechy	oddychająca i wodoodporna
Waga	0,41 kg

* kurtka w rozmiarze L z wiatrakami i kablem zasilającym, bez akumulatora i adaptera

DFJ310Z
Akum. kurtka wentylowana L XL 2XL

- 3 stopnie ustawienia mocy nawiewu + tryb turbo
- Wysoka wodoodporność
- Dwa wiatraki umieszczone na wysokości talii z prawej i lewej strony w celu poprawienia komfortu użytkownika
- Rękawy ze ściągaczami na rzep ułatwiają dopasowanie rozmiaru rękawa
- Wyszywane logo Makita na lewej dolnej kieszeni
- Możliwość prania w pralce (przy słabym strumieniu wody)
- Współpracuje z adapterami: 10,8 V CXT o numerze kat. 198639-2 oraz 14,4 V / 18 V o nr kat. 198634-2
- Nie współpracuje z akumulatorami BL1415 (14,4 V / 1,3 Ah) i BL1815 (18 V / 1,3 Ah)
- Dostarczana bez adaptera, akumulatorów i ładowarki



Dostarczone wyposażenie: Wentylator (2 szt); Kabel zasilający do wentylatorów

Materiał	bawełna
Ilość kieszeni	5
Kieszeń na akumulator	tak
Przepływ powietrza: mocny nawiew	2,1 m³/min
średni nawiew	1,7 m³/min
słaby nawiew	1,5 m³/min
TURBO	2,2 m³/min
Kolor	ciemny niebieski
Kształt kołnierza	ze stojką
Cechy	trwała i absorbująca wodę
Waga	0,52 kg

* kurtka w rozmiarze L z wiatrakami i kablem zasilającym, bez akumulatora i adaptera

DFJ410Z
Akum. kurtka wentylowana L XL 2XL

- 3 stopnie ustawienia mocy nawiewu + tryb turbo
- Poduszki naramienne redukują przemęczenie oraz zmniejszają zużycie kurtki podczas przenoszenia prętów zbrojeniowych oraz elementów rusztowań
- Możliwość podwiniecia rękawów i przypięcia ich klipsami uniemożliwiającym ich rozwinięcie
- Dwa wiatraki umieszczone na wysokości talii z prawej i lewej strony w celu poprawienia komfortu użytkownika
- Dwie pętle - na lewej piersi i lewym ramieniu pozwalające na umieszczenie identyfikatora / plakietki
- Wyszywane logo Makita na lewej dolnej kieszeni
- Odporne na rozdarcia kieszenie
- Zwiększona wytrzymałość kieszeni na akumulator
- Zabezpieczenie zapobiegające wypadnięciu wiatraków
- Możliwość prania w pralce (przy słabym strumieniu wody)
- Współpracuje z adapterami: 10,8 V CXT o numerze kat. 198639-2 oraz 14,4 V / 18 V o numerze kat. 198634-2
- Dostarczana bez adaptera, akumulatorów i ładowarki



Dostarczone wyposażenie: Wentylator (2 szt); Kabel zasilający do wentylatorów

Materiał	Poliester + powłoka tytanowa
Ilość kieszeni	5
Kieszeń na akumulator	tak
Przepływ powietrza: mocny nawiew	2,1 m³/min
średni nawiew	1,7 m³/min
słaby nawiew	1,5 m³/min
TURBO	2,2 m³/min
Kolor	jasno szary
Kształt kołnierza	ze stojką
Cechy	widoczna w świetle ultrafioletowym oraz podczerwieni
Waga	0,47 kg*

* kurtka w rozmiarze L bez wiatraków, kabla zasilającego, akumulatora i adaptera



Narzędzia akumulatorowe Li-ion

DFJ212Z



Akum. kurtka wentylowana S M L XL 2XL 3XL

- 3 stopnie ustawienia mocy nawiewu + tryb turbo
- Poprawiony komfort użytkowania dzięki warstwowej budowie kurtki oraz efektywnemu chłodzeniu nawet przy niedopiętym zamku
- Nowoczesny design zachęcający do stosowania kurtki w codziennym użytkowaniu
- Wysoka wodoodporność
- Dwa wiatraki umieszczone na wysokości talii z prawej i lewej strony w celu poprawienia komfortu użytkowania
- Rękawy ze ściągaczami na rzep ułatwiają dopasowanie rozmiaru rękawa
- Ściągacz umożliwiający dostosowanie rozmiaru dołu kurtki
- Wyszywane logo Makita na lewej dolnej kieszeni
- Możliwość prania w pralce (przy słabym strumieniu wody)
- Współpracuje z adapterami: 10,8 V CXT o numerze kat. 198639-2 oraz 14,4 V / 18 V o nr kat. 198634-2
- Dostarczana bez adaptera, akumulatorów i ładowarki



Dostarczone wyposażenie: Wentylator (2 szt); Kabel zasilający do wentylatorów

Materiał	poliester
Ilość kieszeni	4
Kieszeń na akumulator	tak
Przepływ powietrza:	
mocny nawiew	2,1 m ³ /min
średni nawiew	1,7 m ³ /min
słaby nawiew	1,5 m ³ /min
TURBO	2,2 m ³ /min
Kolor	limonkowy + granatowe elementy
Kształt kołnierza	stójka z kapturem schowanym w kołnierzu
Cechy	wys. wodoodporność, do użytku codziennego
Waga	0,43 kg

* kurtka w rozmiarze L z wiatrakami i kablem zasilającym, bez akumulatora i adaptera

DFJ213Z



Akum. kurtka wentylowana S M L XL 2XL 3XL

- 3 stopnie ustawienia mocy nawiewu + tryb turbo
- Zaprojektowana do używania podczas pracy
- Odporna na rozdarcia dzięki zastosowaniu rozciągliwego materiału
- Dwa wiatraki umieszczone na wysokości talii z prawej i lewej strony w celu poprawienia komfortu użytkowania
- Zamek błyskawiczny z funkcją szybkiego rozpinania
- Guziki oraz ściągacz umożliwiający dostosowanie rozmiaru dołu kurtki
- Wyszywane logo Makita na lewej dolnej kieszeni
- Kieszeń na długopis na lewym rękawie
- Możliwość prania w pralce (przy słabym strumieniu wody)
- Współpracuje z adapterami: 10,8 V CXT o numerze kat. 198639-2 oraz 14,4 V / 18 V o nr kat. 198634-2
- Dostarczana bez adaptera, akumulatorów i ładowarki

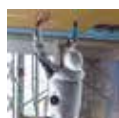

Dostarczone wyposażenie: Wentylator (2 szt); Kabel zasilający do wentylatorów

Materiał	poliester
Ilość kieszeni	5
Kieszeń na akumulator	tak
Przepływ powietrza:	
mocny nawiew	2,1 m ³ /min
średni nawiew	1,7 m ³ /min
słaby nawiew	1,5 m ³ /min
TURBO	2,2 m ³ /min
Kolor	szary
Kształt kołnierza	ze stójką
Cechy	rozciągliwa, do użytku roboczego
Waga	0,54 kg

* kurtka w rozmiarze L z wiatrakami i kablem zasilającym, bez akumulatora i adaptera

DFJ214Z



Akum. kurtka wentylowana S M L XL 2XL 3XL

- 3 stopnie ustawienia mocy nawiewu + tryb turbo
- Jaskrawy kolor oraz elementy odblaskowe zapewniają doskonałą widoczność użytkownika poprawiając tym samym jego bezpieczeństwo podczas pracy
- Dwa wiatraki umieszczone na wysokości talii z prawej i lewej strony w celu poprawienia komfortu użytkowania
- Zaprojektowana zgodnie z normami ISO20471, JIS T 8127 oraz zgodna z ANSI, CSA, AS/NZS, ABNT NBR
- Guziki oraz ściągacz umożliwiający dostosowanie rozmiaru dołu kurtki
- Wyszywane logo Makita na lewej dolnej kieszeni
- Możliwość prania w pralce (przy słabym strumieniu wody)
- Współpracuje z adapterami: 10,8 V CXT o numerze kat. 198639-2 oraz 14,4 V / 18 V o nr kat. 198634-2
- Nie współpracuje z akumulatorami BL1415 (14,4 V / 1,3 Ah) i BL1815 (18 V / 1,3 Ah)
- Dostarczana bez adaptera, akumulatorów i ładowarki



Dostarczone wyposażenie: Wentylator (2 szt); Kabel zasilający do wentylatorów

Materiał	poliester
Ilość kieszeni	5
Kieszeń na akumulator	tak
Przepływ powietrza:	
mocny nawiew	2,1 m ³ /min
średni nawiew	1,7 m ³ /min
słaby nawiew	1,5 m ³ /min
TURBO	2,2 m ³ /min
Kolor	odblaskowy żółty
Kształt kołnierza	ze stójką
Cechy	odblaskowa, zapewniająca wysoką widoczność użytkownika
Waga	0,54 kg

* kurtka w rozmiarze L z wiatrakami i kablem zasilającym, bez akumulatora i adaptera

DFV210Z



Akum. kamizelka wentylowana M L XL 2XL 3XL

- 3 stopnie ustawienia mocy nawiewu + tryb turbo
- Dwa wiatraki umieszczone na wysokości talii z prawej i lewej strony w celu poprawienia komfortu użytkowania
- Ściągacz umożliwiający dostosowanie rozmiaru dołu kurtki
- Wyszywane logo Makita na lewej dolnej kieszeni
- Możliwość prania w pralce (przy słabym strumieniu wody)
- Współpracuje z adapterami: 10,8 V CXT o numerze kat. 198639-2 oraz 14,4 V / 18 V o nr kat. 198634-2
- Nie współpracuje z akumulatorami BL1415 (14,4 V / 1,3 Ah) i BL1815 (18 V / 1,3 Ah)
- Dostarczana bez adaptera, akumulatorów i ładowarki



Dostarczone wyposażenie: Wentylator (2 szt); Kabel zasilający do wentylatorów

Materiał	poliester
Ilość kieszeni	3
Kieszeń na akumulator	tak
Przepływ powietrza:	
mocny nawiew	2,1 m ³ /min
średni nawiew	1,7 m ³ /min
słaby nawiew	1,5 m ³ /min
TURBO	2,2 m ³ /min
Kolor	srebrno-szary z elementami moro
Kształt kołnierza	ze stójką
Cechy	wysoka wodoodporność
Waga	0,38 kg

* kurtka w rozmiarze L z wiatrakami i kablem zasilającym, bez akumulatora i adaptera



Porównanie wzrostu temperatury ciała podczas pracy

Temperatura skóry po 10-minutowej pracy w temperaturze 35°C i wilgotności 60%

Nigdy nie używać kurtki wentylowanej, kiedy temperatura wzrośnie powyżej 55°C (122°F). Może to doprowadzić do poparzenia skóry. Unikać również używania przy wysokiej wilgotności.

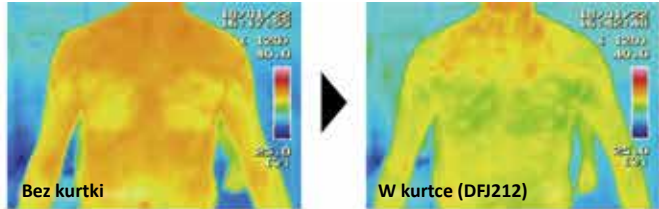
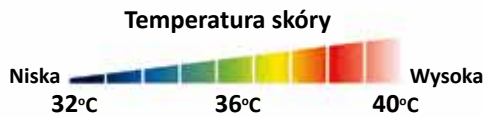

Bezustanna cyrkulacja powietrza przez całą kurtkę

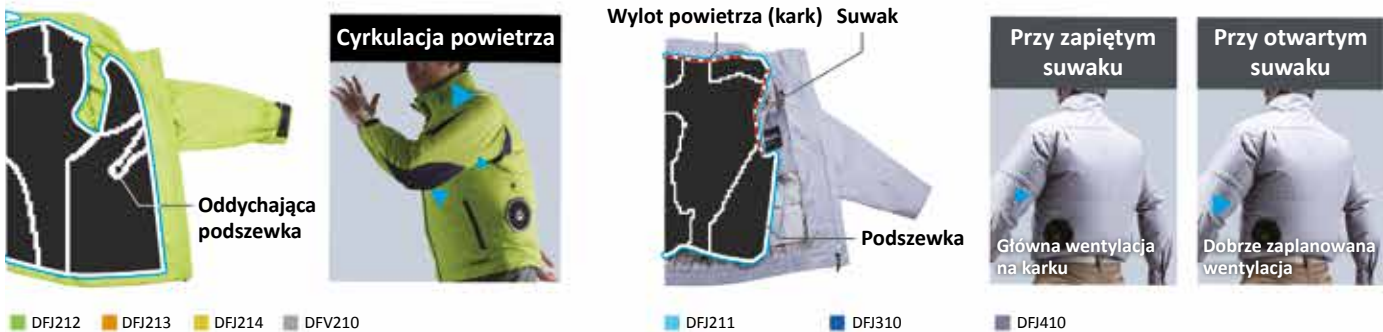

Użyto tkanin o wysokiej wydajności w celu dopasowania do zróżnicowanych warunków



Przepuszczająca wilgotność, wodoodporna tkanina

Woda prawie nie przenika przez materiał

DFJ212 DFV210



Rozciągliwy materiał

Lekki, rozciągliwy, wodoodporny i wygodny w noszeniu

DFJ213



Wodoodporna, antystatyczna tkanina

Wodoodporna i oddychająca redukuje uczucie duchoty

DFJ214

Poliester

Tkanina o wysokiej odporności

Kołnierz ze stójką i chowanym kapturem

Typ codzienny

DFJ212



Poliester

Rozciągliwa tkanina

Kołnierz ze stójką

Typ roboczy

DFJ213



Poliester

Wodoodporna, antystatyczna tkanina

Kołnierz ze stójką

Typ odbłaskowy

DFJ214



Poliester

Tkanina o wysokiej odporności

Kołnierz ze stójką

Kamizelka

DFV210



Narzędzia akumulatorowe Li-ion

DCJ205 / DCJ206 / CJ105D / CJ106D / DCV202 / CJ102D

Akumulatorowe kurtki i kamizelki ogrzewane

12V_{max}

18V

Ogrzewane kurtki i kamizelki

Efekty ogrzewania

Podczas noszenia przy temperaturze -5°C (przy wysokim poziomie ogrzewania)

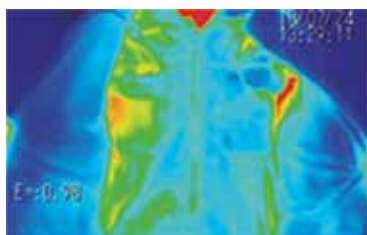

Przy wyłączonym ogrzewaniu



15 minut po uruchomieniu

5 ogrzewanych stref

■ DCJ205 / CJ105D
■ DCJ206 / CJ106D

Prawa i lewa pierś, górna część pleców po prawej i lewej stronie oraz kark posiadają osobne elementy grzewcze



4 ogrzewane strefy

■ DCV202 / CV102D

Prawa i lewa pierś, plecy oraz kark posiadają osobne elementy grzewcze



■ **Kurtka**
DCJ205 / CJ105D



■ **Kurtka odblaskowa**
DCJ206 / CJ106D



■ **Kamizelka**
DCV202 / CV102D



3 stopnie ustawienia poziomu ogrzewania

Czas ogrzewania na jednym naładowaniu akumulatora



Niski 19 godz.
Średni 11 godz.
Wysoki 7 godz.

z akumulatorem BL1850B (18 V / 5,0 Ah)

Odporna na wodę i wiatr

Zabezpiecza przed lekkim deszczem



Podszewka z polaru

Ogrzewa także przy wyłączonym ogrzewaniu



Możliwość prania i suszenia

Zdemontuj adapter akumulatora z kurtki lub kamizelki przed praniem



Maksymalny
czas ogrzewania

7.0 godz.

Poziom : wysoki
Akumulator : BL1850B

Cechy



Kieszki na akumulator



Suwak dwustronny



Kieszki na długopis



Odpinany kaptur



Miejsce na identyfikator



Materiał odblaskowy

■ DCJ205 / CJ105D
■ DCJ206 / CJ106D
■ DCV202 / CV102D

■ DCJ205 / CJ105D
■ DCJ206 / CJ106D
■ DCV202 / CV102D

■ DCJ205 / CJ105D

■ DCJ206 / CJ106D

■ DCJ206 / CJ106D

■ DCJ206 / CJ106D

CJ102DZ
Akum. kurtka ogrzewana M L XL

- Zapinana na 2-stronny zamek błyskawiczny
- Wodoodporna tkanina chroni przed lekkim deszczem
- Dotykowy kontroler z 3 diodami LED umieszczony na lewej piersi do włączania / wyłączenia oraz wyboru poziomu ogrzewania
- Port USB umieszczony w gnieździe akumulatora umożliwia ładowanie telefonu
- Ochrona przed nadmiernym rozładowaniem akumulatora
- Możliwość zdemontowania adaptera akumulatora
- Po usunięciu adaptera akumulatora można pracować w pralce (delikatne, z ciepłą wodą) oraz użyć suszarki do prania (na niskim stopniu grzania)
- Możliwość zmiany kurtki w kamizelkę dzięki odpinanym rękawom
- Współpracuje z adapterami 10,8 V starego typu (słupkowe) oraz 14,4 V / 18 V o numerze kat. PE0000066



- Dostarczana z adapterem akumulatora 10,8 V CXT, bez akumulatorów i ładowarki

Dostarczone wyposażenie: Adapter akumulatora 10,8 V CXT

Ogrzewane miejsca	3 (lewa / prawa pierś oraz plecy)
Kieszeń na akumulator	tylna kieszeń na lewym boku
Ustawienie poziomu ogrzewania	3 stopniowe
Czas ogrzewania na jednym naładowaniu	
akumulatora BL1040B: wysoka moc	4 godziny
średnia moc	7,5 godziny
niska moc	14 godzin
Kolor	czarny
Waga	1,6 kg*

* z akumulatorem BL1040B

DCJ205Z
Akum. kurtka ogrzewana L XL 2XL 3XL

- Akumulatorowa kurtka ogrzewana zasilana akumulatorami 14,4 V oraz 18 V
- Zapinana na dwustronny zamek błyskawiczny
- Materiał chroniący użytkownika przed lekkim deszczem i wiatrem
- Dotykowy kontroler umieszczony na lewej piersi do włączania / wyłączenia oraz wyboru poziomu ogrzewania
- Podszewka z polaru zapewnia ciepło po wyłączeniu zasilania
- Po usunięciu adaptera baterii można pracować w pralce (delikatne, z ciepłą wodą)
- 5 stref ogrzewania - elementy grzewcze z włókna węglowego znajdują się na prawej i lewej piersi, w górnej części pleców po prawej i lewej stronie oraz w środkowym punkcie pleców
- Dostarczana z adapterem, bez akumulatorów i ładowarki



Dostarczone wyposażenie: Adapter akumulatora 14,4 V / 18 V

Ogrzewane miejsca	5
	(piers: lewa / prawa strona, plecy: lewa / prawa strona oraz środek)
Kieszeń na baterię	tylna kieszeń na lewym boku
Ilość kieszeni	6
Materiał	poliester
Ustawienie poziomu ogrzewania	3 stopniowe
Czas ogrzewania na jednym naładowaniu	
akumulatora BL1860B: wysoka moc	8,5 godziny
średnia moc	14 godzin
niska moc	35 godzin
Kolor	czarny
Kształt kołnierza	ze stójką
Cechy	odporna na lekki deszcz i wiatr
Waga	1,1 kg*

* bez adaptera i akumulatora

DCJ206Z
Akum. kurtka ogrzewana L XL 2XL 3XL

- Akumulatorowa odbłaskowa kurtka ogrzewana zasilana akumulatorami 14,4 V oraz 18 V
- Jaskrawy kolor oraz elementy odbłaskowe zapewniają doskonałą widoczność użytkownika poprawiając tym samym jego bezpieczeństwo podczas pracy
- Zapinana na dwustronny zamek błyskawiczny
- Materiał chroniący użytkownika przed lekkim deszczem i wiatrem
- Dotykowy kontroler umieszczony na lewej piersi do włączania / wyłączenia oraz wyboru poziomu ogrzewania
- Podszewka z polaru zapewnia ciepło po wyłączeniu zasilania
- Po usunięciu adaptera baterii można pracować w pralce (delikatne, z ciepłą wodą)
- 5 stref ogrzewania - elementy grzewcze z włókna węglowego znajdują się na prawej i lewej piersi, w górnej części pleców po prawej i lewej stronie oraz w środkowym punkcie pleców
- Kaptur zamocowany na zamku błyskawicznym umożliwiającym jego odpięcie
- Zaprojektowana zgodnie z normami ISO20471, JIS T 8127 oraz zgodna z ANSI, CSA, AS/NZS, ABNT NBR
- Przeźroczysta kieszeń na identyfikator na lewej piersi
- Dostarczana z adapterem, bez akumulatorów i ładowarki



Dostarczone wyposażenie: Adapter akumulatora 14,4 V / 18 V

Ogrzewane miejsca	5
	(piers: lewa / prawa strona, plecy: lewa / prawa strona oraz środek)
Kieszeń na baterię	tylna kieszeń na lewym boku
Ilość kieszeni	6
Materiał	poliester
Ustawienie poziomu ogrzewania	3 stopniowe
Czas ogrzewania na jednym naładowaniu	
akumulatora BL1860B: wysoka moc	8,5 godziny
średnia moc	14 godzin
niska moc	35 godzin
Kolor	odblaskowy żółty
Kształt kołnierza	z kapturem
Cechy	odporna na lekki deszcz i wiatr
Waga	1,2 kg*

* bez adaptera i akumulatora



Narzędzia akumulatorowe Li-ion

CV101DZ



Akum. kamizelka ogrzewana M L XL 2XL

- Zapinana na 2-stronny zamek błyskawiczny
- Wodoodporna tkanina chroni przed lekkim deszczem
- Dotykowy kontroler z 3 diodami LED umieszczony na lewej piersi do włączania / wyłączenia oraz wyboru poziomu ogrzewania
- Port USB umieszczony w gnieździe akumulatora umożliwia ładowanie telefonu
- Ochrona przed nadmiernym rozładowaniem akumulatora
- Możliwość zdemontowania adaptera akumulatora
- Współpracuje z adapterem 14,4 V / 18 V o numerze kat. PE0000066
- Dostarczana z adapterem akumulatora 10,8 V CXT, bez akumulatora i ładowarki

Ogrzewane miejsca	2 (klatka piersiowa oraz plecy)
Kieszki na akumulator	tylna kieszeń na lewym boku
Ustawienie poziomu ogrzewania	3-stopniowe
Czas ogrzewania na jednym naładowaniu	
akumulatora BL1040B: wysoka moc	4 godziny
średnia moc	7,5 godziny
niska moc	14 godzin
Kolor	czarny
Waga	0,86 kg*

* z akumulatorem BL1040B



Dostarczone wyposażenie: Adapter akumulatora 10,8 V CXT

DCV200Z



Akum. kamizelka ogrzewana L XL 2XL 3XL

- Dotykowy panel z diodami LED na lewej piersi do ustawienia poziomu ogrzewania
- 3 stopnie ustawienia poziomu ogrzewania
- 2 strefy ogrzewania umieszczone na ramionach i na plecach
- Port USB umieszczony w adapterze akumulatora umożliwia ładowanie telefonu
- Ochrona przed nadmiernym rozładowaniem akumulatora
- Możliwość zdemontowania adaptera akumulatora
- Kieszeń na telefon komórkowy
- Można pracować ręcznie
- Współpracuje z adapterem 10,8V o numerze kat. PE0000001 oraz PE0000037
- Dostarczana z adapterem akumulatora 14,4 V / 18 V bez akumulatorów i ładowarki

Ogrzewane miejsca	2 (klatka piersiowa oraz plecy)
Ilość kieszeni	4
Ustawienie poziomu ogrzewania	3-stopniowe
Czas ogrzewania na jednym naładowaniu	
akumulatora BL1850B: wysoka moc	8 godzin
średnia moc	16 godzin
niska moc	28 godzin
Kolor	czarny
Waga	0,81 kg*

* kamizelka w rozmiarze L bez akumulatora



Dostarczone wyposażenie: Adapter akumulatora 14,4 V / 18 V

DCV202Z



Akum. kamizelka ogrzewana L XL 2XL 3XL

- Akumulatorowa kamizelka ogrzewana, zasilana akumulatorami 14,4 V oraz 18 V
- Zapinana na dwustronny zamek błyskawiczny
- Dotykowy kontroler umieszczony na lewej piersi do włączania / wyłączenia oraz wyboru poziomu ogrzewania
- Podszewka z polaru zapewnia ciepło po wyłączeniu zasilania
- Po usunięciu adaptera baterii można pracować w pralce (delikatnie, z ciepłą wodą do 30°)
- 4 strefy ogrzewania - elementy grzewcze z włókna węglowego znajdują się na prawej i lewej piersi, w środkowej części pleców oraz na karku
- Dostarczana z adapterem, bez akumulatorów i ładowarki

Ogrzewane miejsca	4
	(piers: lewa / prawa strona, środkowa część pleców oraz kark)
Kieszki na baterię	tylna kieszeń na lewym boku
Ilość kieszeni	4
Materiał	poliester
Ustawienie poziomu ogrzewania	3 stopniowa
Czas ogrzewania na jednym naładowaniu	
akumulatora BL1860B: wysoka moc	10 godzin
średnia moc	20 godzin
niska moc	35 godzin
Kolor	czarny
Kształt kołnierza	ze stojką
Waga	0,5 kg*

* bez adaptera i akumulatora



Dostarczone wyposażenie: Adapter akumulatora 14,4 V / 18 V



Rozmiarówka

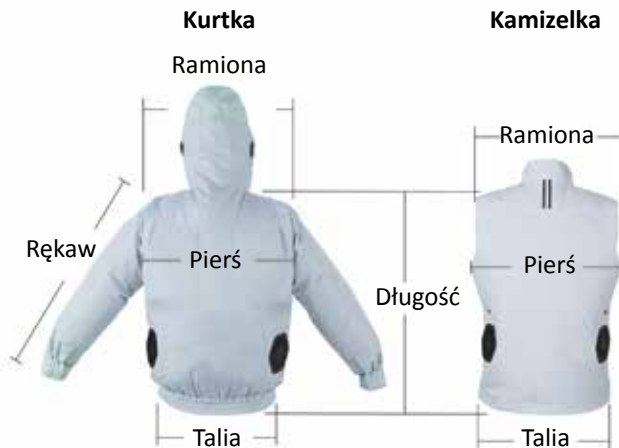

Kurtki i kamizelki ogrzewane

Rozmiar	S	M	L	XL	2XL	3XL
Długość	68	69	71	75	78	82
Ramiona	50.5	52.5	54.5	55.5	56.5	57.5
Rękaw	63	64.5	66	67	68	69
Pierś	108	118	128	138	146	156
Talia	102	112	122	132	140	150
Długość	72	73	74	75	76	77
Ramiona	47.5	49.5	51.5	53.5	55.5	57.5
Pierś	114	120	126	132	138	144
Talia	116	122	128	134	140	146

(cm)

Kurtki i kamizelki wentylowane

Rozmiar (Azja / EU, US)	S	M	L	XL	2XL	3XL
Długość	62/66	64/68	66/70	68/71	70/72	72/73
Ramiona	40/44	42/46	44/48	46/50	48/52	50/54
Rękaw	79/87	82/90	85/93	88/95	91/97	92/99
Pierś	108/117	113/122	118/127	123/132	128/137	133/142
Talia	102/111	107/116	112/121	117/126	122/131	127/136
Długość	61/65	63/67	65/69	67/70	69/71	70/72
Ramiona	43/47	45/49	47/51	49/53	51/55	53/57
Rękaw	58/62	60/64	62/66	64/67	66/68	66/69
Pierś	109/117	114/122	119/127	124/132	129/137	134/142
Talia	95~103 103~111	100~108 108~116	105~113 113~121	110~118 118~126	115~123 123~131	120~128 128~126
Długość	64/68	66/70	68/72	70/73	72/74	73/75
Ramiona	43/47	45/49	47/51	49/53	51/55	53/57
Rękaw	58/62	60/64	62/66	64/67	66/68	66/69
Pierś	109/117	114/122	119/127	124/132	129/137	134/142
Talia	95~103 103~111	100~108 108~116	105~113 113~121	110~118 118~126	115~123 123~131	120~128 128~126
Długość	62/68	64/70	66/72	68/74	70/76	72/78
Ramiona	50/56.5	52/59	54/61.5	56/64	58/66.5	60/69
Rękaw	52/58	54/60	56/62	58/64	60/66	62/68
Pierś	114/126	118/131	122/136	126/141	130/146	134/151
Talia	74~105 87~113	78~109 92~113	82~113 97~113	86~117 102~113	90~121 107~138	94~125 112~143
Długość	63/67	65/69	67/71	69/72	71/73	73/74
Ramiona	39/43	41/45	43/47	45/49	47/51	49/53
Pierś	106/113	111/118	116/123	121/128	126/133	131/138
Talia	100/107	105/112	110/117	115/122	120/127	125/132

(cm)

Dłuższy czas pracy na jednym naładowaniu akumulatora

Model	Adapter	Akumulator Li-ion	Czas pracy Niski / Średni / Wysoki	Waga netto (Rozmiar L)	Ilość kieszeni	
DFJ211		18 V 	6.0Ah BL1860B 5.0Ah BL1850B 4.0Ah BL1840B 3.0Ah BL1830B 2.0Ah BL1820B 1.5Ah BL1815N	29 / 21 / 12 godz. z BL1850B	5	
DFJ310						0.41kg
DFJ410						0.49kg
DFJ212		12 V max 	4.0Ah BL1041B 2.0Ah BL1021B 1.5Ah BL1016	13 / 9 / 5 godz. z BL1041B	4	
DFJ213						0.43kg
DFJ214						0.54kg
DFV210				0.54kg	3	
DCJ205		12 V max 18 V 	6.0Ah BL1860B 5.0Ah BL1850B 4.0Ah BL1840B 3.0Ah BL1830B 2.0Ah BL1820B 1.5Ah BL1815N	35 / 14 / 8.5 godz. z BL1860B	6	
DCJ206						1.1kg
DCV202						1.2kg
CJ105D		12 V max 	4.0Ah BL1041B 2.0Ah BL1021B 1.5Ah BL1016	35 / 20 / 10 godz. z BL1860B	4	
CJ106D						0.5kg
CV102D						1.1kg
				1.2kg	6	
				0.5kg	4	
				1.1kg	6	
				1.2kg	6	
				0.5kg	4	
				1.1kg	6	
				1.2kg	6	
				0.5kg	4	

Waga netto: tylko dla kurek w rozmiarze L

Narzędzia akumulatorowe Li-ion

CB100DA

Nowość!

Koc ogrzewany (kolor: czarny z jasno niebieską podszewką)

Przycisk zasilania

Aby włączyć koc należy nacisnąć i przytrzymać przez kilka sekund przycisk zasilania. Aby wyłączyć koc należy ponownie nacisnąć i przytrzymać przycisk zasilania.



* Czas ogrzewania na jednym naładowaniu akumulatora BL1860B (akumulator 18V-6.0Ah)

Kieszon na akumulator

Kasetę akumulatora (z kartridżem akumulatora) można włożyć do przeznaczonej na to kieszeni.



Można prać w pralce i suszyć

Przed praniem i suszeniem koca należy wyjąć kasetę akumulatora.



Przedłużacz 1,5 m



W przypadku wyjęcia kasety akumulatora z kieszeni akumulatora, podłączyć przedłużacz do gniazda kabla zasilającego i wtyczki kasety akumulatora.



CB100DA

Nowość!
CXT

10.8V
LITHIUM-ION

12Vmax
LITHIUM-ION

Akum. koc ogrzewany

- Może być wykorzystywany jako koc na kolana a dzięki umieszczeniu na nim kapsli oraz ściągacza może zostać zastosowany jako szal lub ocieplająca spódnica
- Materiał wierzchni to łatwy do czyszczenia poliester, a podszewka została wykonana z miękkiego futra poliestrowego
- Możliwość prania w pralce (należy zdemontować adapter akumulatora)
- Zapinana na suwak kieszeń do bezpiecznego przechowywania baterii
- Dotykowy kontroler umieszczony w lewym górnym rogu do włączania / wyłączenia oraz wyboru poziomu ogrzewania
- 3 stopniowa regulacja poziomu ogrzewania
- Element grzewczy umieszczony w górnej/środkowej części koca
- Kompatybilny z adapterami:
 - PE00000001 do słupkowych akumulatorów 10,8 V
 - PE00000037 do akumulatorów CXT 12 V max (10,8 V)
 - PE00000066 do akumulatorów 14,4 V / 18 V
- Zabezpieczenie przed nadmiernym rozładowaniem akumulatora
- Możliwość zastosowania 1,5 m kabla przedłużającego
- Koc w kolorze czarnym z jasno niebieską podszewką
- Dostarczony wraz z torbą transportową do przechowywania koca



Dostarczone wyposażenie: Adapter akumulatora 12 V max (10,8 V) CXT; Przewód zasilający; Torba transportowa

Materiał	powłoka	poliester
	podszewka	miękki poliester
Ogrzewane miejsca	1 (u góry, w połowie szerokości)	
Ustawienia poziomu ogrzewania	3 stopniowe	
Czas ogrzewania na jednym naładowaniu		
akum. BL1041B	wysoka moc	4 godz.
	średnia moc	7,5 godz.
	niska moc	14 godz.
Wymiary	700 x 1400 mm	
Waga	0,58 kg	

* bez adaptera i akumulatora

DCB200A

Nowość!
LXT
LITHIUM-ION

14.4V
LITHIUM-ION

18V
LITHIUM-ION

Akum. koc ogrzewany

- Może być wykorzystywany jako koc na kolana a dzięki umieszczeniu na nim kapsli oraz ściągacza może zostać zastosowany jako szal lub ocieplająca spódnica
- Materiał wierzchni to łatwy do czyszczenia poliester, a podszewka została wykonana z miękkiego futra poliestrowego
- Możliwość prania w pralce (należy zdemontować adapter akumulatora)
- Zapinana na suwak kieszeń do bezpiecznego przechowywania baterii
- Dotykowy kontroler umieszczony w lewym górnym rogu do włączania / wyłączenia oraz wyboru poziomu ogrzewania
- 3 stopniowa regulacja poziomu ogrzewania
- Element grzewczy umieszczony w górnej/środkowej części koca
- Kompatybilny z adapterami:
 - PE00000001 do słupkowych akumulatorów 10,8 V
 - PE00000037 do akumulatorów CXT 12 V max (10,8 V)
 - PE00000066 do akumulatorów 14,4 V / 18 V
- Zabezpieczenie przed nadmiernym rozładowaniem akumulatora
- Możliwość zastosowania 1,5 m kabla przedłużającego
- Koc w kolorze czarnym z jasno niebieską podszewką
- Dostarczony wraz z torbą transportową do przechowywania koca



Dostarczone wyposażenie: Torba transportowa; Przewód zasilający; Adapter akumulatora 14,4 V / 18 V LXT

Materiał	powłoka	poliester
	podszewka	miękki poliester
Ogrzewane miejsca	1 (u góry, w połowie szerokości)	
Ustawienia poziomu ogrzewania	3 stopniowe	
Czas ogrzewania na jednym naładowaniu		
akum. BL1041B	wysoka moc	10 godz.
	średnia moc	20 godz.
	niska moc	35 godz.
Wymiary	700 x 1400 mm	
Waga	0,58 kg	

* bez adaptera i akumulatora

Jako ładowarka do smartfonów

Kompatybilna z akumulatorami 12 V CTX Li-ion



Adapter z wyjściem USB

ADP08



Ilość pełnych ładowań modelu iPhone 7

3 razy	: BL1041B	4.0 Ah
1 raz	: BL1021B	2.0 Ah
	: BL1016	1.5 Ah



nr kat. DEAADP08



Seria adapterów z wyjściem USB

ADP05

nr kat. DEAADP05



ADP06

nr kat. DEAADP06



2 wyjścia USB z osłonami

zapewniają prąd wyjściowy 4,2 A do ładowania telefonów, tabletów itp.



Zaczep na pasek



Otwór na pasek (tylko ADP05)



Narzędzia akumulatorowe Li-ion

MR052

Akum. odbiornik radiowy 10,8 V (12 V max)



Kompaktowa konstrukcja zapewniająca wysoką mobilność

- Automagiczne i manualne wyszukiwanie stacji radiowych
- Cyfrowe sterowanie głośnością
- Możliwość zapamiętania 5 stacji radiowych
- Wskaźnik niskiego poziomu naładowania akumulatora
- Numer kat. **DEAMR052**

Moc wyjściowa	1,2 W
Zakres częstotliwości AM	520-1710 kHz
FM	87,5-108 MHz
Czas pracy na 1 naładowaniu akum.	
BL1015	11 h
BL1020B	15 h
BL1040B	25 h
Wymiary (D x S x W)	169 x 73 x 74 mm
Waga	0,56-0,72 kg

DMR107

Akum. odbiornik radiowy 7,2 V - 18 V



Oporny na lekki deszcz (klasa izolacji IP64)

- Wytrzymała obudowa
- 2-głośnikowy system stereo
- Gumowany uchwyt przestawiany o 90°
- Podświetlany wyświetlacz cyfrowy
- Możliwość zasilania z dwóch źródeł: prostownika lub akumulatora
- Kompatybilne z akumulatorami Li-Ion 10,8 V CXT oraz 12 V max (LXT)
- Nie współpracuje z akumulatorami Ni-Cd oraz Ni-Mh oraz akumulatorami Li-Ion typu G
- Może być używany jako głośnik stereo po podłączeniu innego źródła dźwięku
- Dostarczany bez walizki, akumulatorów i ładowarki

Moc wyjściowa	7,2 V	0,5 W x 2
	10,8 V	1,2 W x 2
	14,4 V	2,2 W x 2
	18 V	3,5 W x 2
Zakres częstotliwości AM	522-1710 kHz	
FM	87,5-108 MHz	
Głośnik	ø 76 mm (8Ω) x 2	
Wymiary (D x S x W)	280 x 163 x 302 mm	
Waga	4,0-4,6 kg	

Dostarczone wyposażenie: Zasilacz AC230V / DC12V; 2 baterie LR6

DMR108

Akum. odbiornik radiowy 7,2 V - 18 V

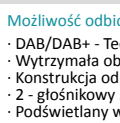

Możliwość odtwarzania muzyki ze smartfona dzięki zastosowaniu technologii Bluetooth

- Odporny na lekki deszcz (klasa izolacji IP64)
- 2-głośnikowy system stereo
- Gumowany uchwyt przestawiany o 90°
- Podświetlany wyświetlacz cyfrowy
- Możliwość zasilania z dwóch źródeł: prostownika lub akumulatora
- Kompatybilne z akumulatorami Li-Ion 10,8V CXT oraz 12 V max (LXT)
- Nie współpracuje z akumulatorami Ni-Cd oraz Ni-Mh oraz akumulatorami Li-Ion typu G
- Wyposażony w port USB umożliwiający ładowanie urządzeń mobilnych
- Może być używany jako głośnik stereo po podłączeniu innego źródła dźwięku
- Dostarczany bez walizki, akumulatorów i ładowarki

Moc wyjściowa	7,2 V	0,5 W x 2
	10,8 V	1,2 W x 2
	14,4 V	2,2 W x 2
	18 V	3,5 W x 2
Zakres częstotliwości AM	522-1710 kHz	
FM	87,5-108 MHz	
Głośnik	ø 89 mm (8Ω) x 2	
Wymiary (D x S x W)	282 x 163 x 294 mm	
Waga	4,3-4,9 kg	

Dostarczone wyposażenie: Zasilacz AC230V / DC12V; 2 baterie LR6

DMR110

Akum. odbiornik radiowy 7,2 V - 18 V



Możliwość odbioru stacji radiowych FM lub DAB/DAB+

- DAB/DAB+ - Technologia nadawania programów radiowych w formie cyfrowej
- Wytrzymała obudowa
- Konstrukcja odporna na kurz oraz lekki deszcz (klasa izolacji IP64)
- 2 - głośnikowy system stereo
- Podświetlany wyświetlacz cyfrowy
- Gumowany uchwyt przestawiany o 90 stopni
- Może być używane jako głośnik stereo po podłączeniu innego źródła dźwięku
- Wyposażony w port Micro USB do uaktualniania oprogramowania
- Zasilany akumulatorami Li-Ion (oprócz typu G oraz akumulatora BL1815 (18 V / 1,3 Ah)) lub zasilaczem AC
- Dostarczany bez walizki, akumulatorów i ładowarki

Moc wyjściowa	7,2 V	0,5 W x 2
	10,8 V	1,2 W x 2
	14,4 V	2,2 W x 2
	18 V	3,5 W x 2
Zakres częstotliwości FM	87,5-108 MHz	
DAB/DAB+	174.928-239.200 MHz	
Głośnik	ø 76 mm (8Ω) x 2	
Wymiary (D x S x W)	280 x 163 x 302 mm	
Waga	4,1-4,6 kg	

Dostarczone wyposażenie: Zasilacz AC230V / DC12V SE00000265

DMR112

Akum. odbiornik radiowy 7,2 V - 18 V



Wyposażone w bluetooth klasy 2 z możliwym zasięgiem do 30 m w dobrych warunkach radiowych (zasięg optymalny wynosi 10 m)

- Możliwość odbioru stacji radiowych FM lub DAB/DAB+
- DAB/DAB+ - Technologia nadawania programów radiowych w formie cyfrowej
- Maksymalna moc wyjściowa została zwiększona dzięki zastosowaniu nowego wzmacniacza cyfrowego
- Odporny na lekki deszcz (klasa izolacji IP64)
- 2-głośnikowy system stereo
- Gumowany uchwyt przestawiany o 90°
- Podświetlany wyświetlacz cyfrowy
- Możliwość zasilania z dwóch źródeł: prostownika lub akumulatora
- Nie współpracuje z akumulatorami Ni-Cd oraz Ni-Mh oraz akumulatorami Li-Ion typu G
- Wyposażone w port USB umożliwiający ładowanie urządzeń mobilnych
- Dzięki wejściu AUX oraz technologii bluetooth może być używany jako głośnik stereo po podłączeniu innego źródła dźwięku
- Dostarczany bez akumulatorów i ładowarki

Moc wyjściowa	7,2 V	0,6 W x 2
	10,8 V / 12 V max	1,7 W x 2
	14,4 V	3,0 W x 2
	18 V	4,9 W x 2
Zakres częstotliwości FM	87,5-108 MHz	
DAB/DAB+	174.928-239.200 MHz	
Głośnik	ø 89 mm (32Ω) x 2	
Wymiary (D x S x W)	282 x 163 x 294 mm*	
Waga	4,3 kg	

* ze złożonym uchwytem

Dostarczone wyposażenie: Zasilacz AC230V/DC12V

DMR114
Nowość!

Bluetooth

CXT
LXT
LITHIUM-ION

10.8V LITHIUM-ION - 18V LITHIUM-ION

Akum. odbiornik radiowy 10,8 V - 18 V
Nowy design - konstrukcja o zwiększonej wytrzymałości z anteną wbudowaną w uchwycie

- Wysokiej jakości dźwięk uzyskany dzięki dwóm głośnikom wysokotonowym oraz głośnikowi niskotonowemu
- Multi-Amplifier system zapewniający wyraźny dźwięk nawet przy wysokiej głośności
- Wyposażone w bluetooth klasy 2 z możliwym zasięgiem do 30 m w dobrych warunkach radiowych (zasięg optymalny wynosi 10 m)
- Wyposażone w korektor pozwalający na wybór jednego z siedmiu trybów poprawiania dźwięku
- Sygnalizowanie wybranego trybu dźwięku za pomocą kolorowej diody LED
- Odporny na pył i lekki deszcz (klasa izolacji IP65)
- Gumowany uchwyt przestawiany o 90°
- Podświetlany wyświetlacz cyfrowy
- Dwie możliwości zasilania: zasilacz lub akumulator
 - Wyposażone w port USB umożliwiający ładowanie urządzeń mobilnych
 - Dzięki wejściu AUX oraz technologii bluetooth może być używany jako głośnik stereo po podłączeniu innego źródła dźwięku
 - Dostarczany bez akumulatorów i ładowarki



Dostarczone wyposażenie: Zasilacz SE00000679

Moc wyjściowa	10,8 V / 12 V	2 W x2 + 10 W
	14,4 V	3 W x2 + 15 W
	18 V	5 W x2 + 25 W
Zakres częstotliwości AM	522- 1710 kHz	
Zakres częstotliwości FM	87,5- 108 MHz	
Wersja Bluetooth	5,0	
Zasięg transmisji	możliwy	do 30 m
	optymalny	do 10 m
Głośnik niskotonowy	ø 101,6 mm	
Głośnik wysokotonowy	ø 63,5 mm x 2	
Wymiary (D x S x W)	268 x 164 x 295 mm	
Waga	4,9- 5,6 kg	

DMR115
Nowość!

Bluetooth

CXT
LXT
LITHIUM-ION

BAB BAB+ 10.8V LITHIUM-ION - 18V LITHIUM-ION

Akum. odbiornik radiowy 10,8 V - 18 V
Nowy design - konstrukcja o zwiększonej wytrzymałości z anteną wbudowaną w uchwycie

- Wysokiej jakości dźwięk uzyskany dzięki dwóm głośnikom wysokotonowym oraz głośnikowi niskotonowemu
- Multi-Amplifier system zapewniający wyraźny dźwięk nawet przy wysokiej głośności
- Wyposażone w bluetooth klasy 2 z możliwym zasięgiem do 30 m w dobrych warunkach radiowych (zasięg optymalny wynosi 10 m)
- Wyposażone w korektor pozwalający na wybór jednego z siedmiu trybów poprawiania dźwięku
- Sygnalizowanie wybranego trybu dźwięku za pomocą kolorowej diody LED
- Odporny na pył i lekki deszcz (klasa izolacji IP65)
- Gumowany uchwyt przestawiany o 90°
- Podświetlany wyświetlacz cyfrowy
- Dwie możliwości zasilania: zasilacz lub akumulator
 - Wyposażone w port USB umożliwiający ładowanie urządzeń mobilnych
 - Dzięki wejściu AUX oraz technologii bluetooth może być używany jako głośnik stereo po podłączeniu innego źródła dźwięku
 - Dostarczany bez akumulatorów i ładowarki



Dostarczone wyposażenie: Zasilacz SE00000679

Moc wyjściowa	10,8 V / 12 V	2 W x2 + 10 W
	14,4 V	3 W x2 + 15 W
	18 V	5 W x2 + 25 W
Zakres częstotliwości AM	87,5- 108 MHz	
Zakres częstotliwości FM	174.928- 239.200 MHz	
Wersja Bluetooth	5,0	
Zasięg transmisji	możliwy	do 30 m
	optymalny	do 10 m
Głośnik niskotonowy	ø 101,6 mm	
Głośnik wysokotonowy	ø 63,5 mm x 2	
Wymiary (D x S x W)	268 x 164 x 295 mm	
Waga	4,8- 5,5 kg	

DMR200

Bluetooth

CXT
LXT
LITHIUM-ION

10.8V LITHIUM-ION - 18V LITHIUM-ION

Akum. głośnik bezprzewodowy 10,8 V - 18 V
Swoboda użytkowania w dowolnym miejscu, niezależnie od dostępu do prądu

- Dwudrożny system: głośnik niskotonowy ø 101,6 mm oraz wysokotonowy ø 36 mm, zapewniają dźwięk wysokiej jakości
- Wytrzymała obudowa
- Odporny na lekki deszcz (klasa izolacji IPX4)
- Możliwość zasilania z dwóch źródeł, prostownika lub akumulatorów
- Zasilane akumulatorami MAKITA Li-Ion lub zasilaczem AC
- Wyjście USB umożliwiające ładowanie urządzeń mobilnych
- Dostarczany bez akumulatora i ładowarki



Dostarczone wyposażenie: Zasilacz AC230V / DC12V SE00000501

Moc wyjściowa	10,8 V	3,5 W
	14,4 V	6 W
	18 V	10 W
Wersja Bluetooth	4,0	
Zasięg transmisji	do 10 m	
Głośnik niskotonowy	ø 101,6 mm (8Ω, 10W)	
Głośnik wysokotonowy	ø 36 mm (8Ω, 10W)	
Wymiary z rozłożonym uchwytem (D x S x W)	211 x 203 x 286 mm	
Waga	2,9-3,4 kg	

DMR202

Bluetooth

CXT
LXT
LITHIUM-ION

10.8V LITHIUM-ION - 18V LITHIUM-ION

Akum. głośnik bezprzewodowy 10,8 V - 18 V
Swoboda użytkowania w dowolnym miejscu, niezależnie od dostępu do prądu

- Dwudrożny system: głośnik niskotonowy ø 101,6 mm oraz wysokotonowy ø 36 mm, zapewniają dźwięk wysokiej jakości
- Obsługiwane formaty muzyki: MP3, WMA, AAC
- Port USB w tylnej części głośnika umożliwia odtwarzanie muzyki z nośników danych
- Możliwość zamknięcia pokrywy akumulatorów nawet z podpiętym nośnikiem danych (maks. wymiary nośnika, aby pokrywa mogła być zamknięta to: 65 mm x 46 mm x 18 mm)
- Wyjście USB z boku głośnika umożliwiające ładowanie urządzeń mobilnych
- Wyświetlacz LCD wyświetlający informacje na temat odtwarzanego utworu (np. wykonawca, tytuł utworu)
- Funkcja powtarzania (do wyboru: powtarzanie wszystkich utworów, powtarzanie jednego utworu, powtarzanie jednego folderu oraz odtwarzanie losowe)
 - Wytrzymała obudowa
 - Odporny na lekki deszcz (klasa izolacji IP64)
 - Zasilane akumulatorami MAKITA Li-Ion lub zasilaczem AC
 - Do 26 godzin grania na jednym naładowaniu akumulatora BL1850B
 - Dostarczany bez ładowarki i akumulatora



Dostarczone wyposażenie: Zasilacz AC230V / DC12V SE00000501

Moc wyjściowa	10,8 V	3 W
	14,4 V	6 W
	18 V	10 W
Wersja Bluetooth	4,0	
Zasięg transmisji	do 10 m	
Głośnik niskotonowy	ø 101,6 mm (8Ω, 10W)	
Głośnik wysokotonowy	ø 36 mm (8Ω, 10W)	
Wymiary (D x S x W)	211 x 206 x 286 mm	
Waga	2,7-3,4 kg	

DMR203
Nowość!

Bluetooth

CXT
LXT
LITHIUM-ION

10.8V LITHIUM-ION - 18V LITHIUM-ION

Akum. głośnik bezprzewodowy 10,8 V - 18 V
Swoboda użytkowania w dowolnym miejscu, niezależnie od dostępu do prądu

- Dwudrożny system: głośnik niskotonowy ø 101,6 mm oraz wysokotonowy ø 36 mm, zapewniają dźwięk wysokiej jakości
- Pasywny radiator ø 89 mm współpracuje z głośnikiem niskotonowym, zapewniając wyjątkowo głęboki i bogaty bas
- Technologia True Wireless Stereo (TWS) pozwala na bezprzewodowe połączenie dwóch głośników DMR203 zapewniając dzięki temu głębokim, bogaty i mocny dźwięk stereo
- Możliwość sparowania do 10 głośników DMR203 z jednym urządzeniem mobilnym
- Wyjście USB z boku głośnika umożliwiające ładowanie urządzeń mobilnych
- Kolorowy wyświetlacz LCD wyświetlający informacje na temat odtwarzanego utworu (np. wykonawca, tytuł utworu) oraz ustawień equalizera
- Wyposażony w korektor pozwalający na wybór jednego z sześciu trybów poprawiania dźwięku oraz możliwość indywidualnej regulacji wysokich, średnich i niskich tonów w celu uzyskania pożądanej jakości dźwięku
 - Wytrzymała obudowa
 - Odporny na kurz i deszcz (klasa izolacji IP65)
 - Do 29 godzin grania na jednym naładowaniu akumulatora BL1850B
 - Miejsce do przechowywania smartfona
 - Dostarczany bez ładowarki i akumulatora



Moc wyjściowa	10,8 V	3,5 W
	14,4 V	6,0 W
	18 V	10 W
Wersja Bluetooth	5,0	
Zasięg transmisji	możliwy	do 30 m
	optymalny	do 10 m
Głośnik niskotonowy	ø 101,6 mm (8Ω, 10W)	
Głośnik wysokotonowy	ø 36 mm (8Ω, 10W)	
Wymiary z rozłożonym uchwytem (D x S x W)	217 x 206 x 285 mm	
Waga	2,7-3,4 kg	

Dostarczone wyposażenie: Zasilacz AC230V/DC12V









Narzędzia akumulatorowe Li-ion

Porównanie produktów

Akumulatorowe radia budowlane, radio z latarką oraz głośniki bluetooth

18V

12V
max

Radia budowlane					
	DMR115 ■■■ N 	DMR114 ■■■ N 	DMR112 ■■■ 	DMR110 ■■■ 	DMR108 ■■■ 
Czas pracy (godz.)	Do 16 z BL1850B	Do 17 z BL1850B	Do 26 z BL1850B	Do 25 z BL1850B	Do 33 z BL1850B
 Bluetooth®	●	●	●	●	●
	●	●	●	●	●
	●	●	●	●	●
Waga	4,8 - 5,5 kg	4,9 - 5,6 kg	4,3 - 4,9 kg	4,1 - 4,6 kg	4,3 - 4,9 kg

Radia budowlane			
	DMR107 ■■■ 	DMR106 ■■■ 	MR052 ■■■ 
Czas pracy (godz.)	Do 35 z BL1850B	Do 27,5 z BL1850B	Do 30 z BL1041B
 Bluetooth®	●	●	●
	●	●	●
	●	●	●
Waga	4,0 - 4,6 kg	4,4 - 5,0 kg	0,56 - 0,72kg



Radia budowlane			
	DMR203 ■■■ N 	DMR202 ■■■ Wyświetlacz LCD  Wyświetla tytuły utworów, nazwy wykonawców, itp.	DMR200 ■■■ 
Czas pracy (godz.)	Do 26 z BL1850B	Do 26 z BL1850B	Do 31 z BL1850B
 Bluetooth®	●	●	●
USB 	●	●	●
Waga	2,7 - 3,4 kg	2,7 - 3,3 kg	2,9 - 3,4 kg

CF100DZ
Akum. wentylator 10,8 V (12 V max)

Kompaktowe rozmiary pozwalają na zainstalowanie w miejscu o ograniczonej przestrzeni

- Wentylator akumulatorowy zasilany akumulatorem 10,8 V (12 V max) lub zasilaczem sieciowym 230 V
- Regulowany hak umożliwia zawieszenie wentylatora
- Srednica wentylatora - 18 cm
- 3-stopniowa regulacja prędkości
- Regulacja pochylecia wentylatora
- Mozliwosc zamontowania wentylatora na statywie (gwint 5/8")
- Regulowany kąt głowicy wentylatora w góre 90° (maks.), w dół 45° (maks), w lewo 90° (maks.), w prawo 90° (maks.)
- Dostarczany z zasilaczem sieciowym 230 V, bez akumulatora i ładowarki



Dostarczone wyposażenie: Zasilacz

Czas pracy - wysoka moc (akum. BL1015)	105 min
Czas pracy - wysoka moc (akum. BL1020B)	135 min
Czas pracy - wysoka moc (akum. BL1040B)	275 min
Czas pracy - średnia moc (akum. BL1015)	145 min
Czas pracy - średnia moc (akum. BL1020B)	190 min
Czas pracy - średnia moc (akum. BL1040B)	380 min
Czas pracy - niska moc (akum. BL1015)	240 min
Czas pracy - niska moc (akum. BL1020B)	315 min
Czas pracy - niska moc (akum. BL1040B)	630 min
Maks. prędkość powietrza	wysoka moc 180 m³/min średnia moc 150 m³/min niska moc 120 m³/min
Maks. przepływ powietrza	wysoka moc 4,6 m³/min średnia moc 3,8 m³/min niska moc 3,0 m³/min
Wymiary (D x S x W)	149 x 260 x 252 mm
Waga	1,0 kg

CF101DZ
Akum. wentylator 12 V max (10,8 V)

Funkcja automatycznej oscylacji - 45° lewo/prawo

- Wentylator akumulatorowy zasilany akumulatorem 12 V max lub zasilaczem sieciowym 230 V
- Wyłącznik czasowy z 3 opcjami ustawienia (1, 2 lub 4 godziny)
- Kompaktowe rozmiary pozwalają na zainstalowanie w miejscu o ograniczonej przestrzeni
- Regulowany hak umożliwia zawieszenie wentylatora
- Srednica wentylatora - 18 cm
- 3-stopniowa regulacja prędkości
- Regulacja pochylecia wentylatora
- Mozliwosc zamontowania na statywie (gwint 5/8")
- Dostarczany bez akumulatorów i ładowarki



Dostarczone wyposażenie: Zasilacz

Czas pracy (bez oscylacji / z oscylacją) - wysoka moc (akumulator BL1016)	105 / 100 min
Czas pracy (bez oscylacji / z oscylacją) - wysoka moc (akumulator BL1021B)	135 / 130 min
Czas pracy (bez oscylacji / z oscylacją) - wysoka moc (akumulator BL1041B)	275 / 265 min
Czas pracy (bez oscylacji / z oscylacją) - średnia moc (akumulator BL1016)	145 / 135 min
Czas pracy (bez oscylacji / z oscylacją) - średnia moc (akumulator BL1021B)	190 / 180 min
Czas pracy (bez oscylacji / z oscylacją) - średnia moc (akumulator BL1041B)	380 / 365 min
Czas pracy (bez oscylacji / z oscylacją) - niska moc (akumulator BL1016)	240 / 220 min
Czas pracy (bez oscylacji / z oscylacją) - niska moc (akumulator BL1021B)	315 / 290 min
Czas pracy (bez oscylacji / z oscylacją) - niska moc (akumulator BL1041B)	630 / 585 min
Maks. prędkość powietrza	wysoka moc 180 m³/min średnia moc 150 m³/min niska moc 120 m³/min
Maks. przepływ powietrza	wysoka moc 4,6 m³/min średnia moc 3,8 m³/min niska moc 3,0 m³/min
Wymiary (D x S x W)	185 x 260 x 284 mm
Waga	1,3-1,7 kg

DCF300Z
Przenośny wentylator akum. 14,4 V, 18 V

Konstrukcja osłony wentylatora redukuje poziom hałasu

- Funkcja automatycznej oscylacji
- Solidna metalowa podstawa
- Uchwyt do przenoszenia
- Zdemontowana przednia osłona umożliwia czyszczenie wentylatora
- Mozliwosc zasilania z gniazda sieciowego 230V
- 3-stopniowa regulacja prędkości
- Automatyczny wyłącznik czasowy (1 h, 2 h, 4 h)
- Regulacja pochylecia wentylatora



Dostarczone wyposażenie: Zasilacz sieciowy TE00000112

Czas pracy z akum. 1860B z oscylacją bez oscylacji	wysoka moc 120 min 140 min średnia moc 190 min 220 min niska moc 400 min 465 min
Maks. prędkość powietrza	wysoka moc 220 m³/min średnia moc 170 m³/min niska moc 130 m³/min
Maks. przepływ powietrza	wysoka moc 19 m³/min średnia moc 15 m³/min niska moc 11 m³/min
Wymiary (D x S x W)	315 x 480 x 600 mm
Waga	4,3-4,7 kg



Narzędzia akumulatorowe Li-ion

DCF102Z

Akumulatorowy wentylator 14,4 V / 18 V

Funkcja automatycznej oscylacji

Regulacja pochylenia wentylatora
Kąt głowicy wentylatora można regulować obustronnie w bok, a także w górę i w dół



- 3 stopnie ustawienia prędkości powietrza (wysoki 180 m/min, średni 150 m/min, niski 120 m/min) dla optymalnego ustawienia intensywności nawiewu
- bardzo kompaktowy, a jednocześnie duży wentylator o średnicy 180 mm zapewnia wystarczająco silny przepływ powietrza

Regulowany uchwyt

Możliwość zamontowania na statywie



Wentylator
Ø180 mm

Maks. prędkość powietrza
180 m/min.



Zasilacz AC (opcja)

DCF102Z

Akum. wentylator 14,4 V / 18 V



14.4V
LITHIUM-ION

18V
LITHIUM-ION



Idealny na gorące dni

- Wentylator akum. zasilany akumulatorem 14,4 V / 18 V lub zasilaczem sieciowym 230 V
- Funkcja automatycznej oscylacji - 45° lewo/prawo
- Wyłącznik czasowy z 3 opcjami ustawienia (1, 2 lub 4 godziny)
- Kompaktowe rozmiary pozwalają na zainstalowanie w miejscu o ograniczonej przestrzeni
- Regulowany hak umożliwia zawieszenie wentylatora
- Średnica wentylatora - 18 cm
- 3-stopniowa regulacja prędkości
- Regulacja pochylenia wentylatora
- Możliwość zamontowania na statywie
- Przycisk zwalniający blokadę ruchu pionowego wentylatora
- Dostarczany bez zasilacza, akumulatorów i ładowarki

Czas pracy (bez oscylacji / z oscylacją)	
wysoka moc: akum. BL1460B	365 min / 350 min
akum. BL1860B	575 min / 560 min
średnia moc: akum. BL1460B	465 min / 440 min
akum. BL1860B	705 min / 685 min
niska moc: akum. BL1460B	860 min / 775 min
akum. BL1860B	1270 min / 1210 min
Maks. prędkość powietrza	
wysoka moc:	180 m/min
średnia moc:	150 m/min
niska moc:	120 m/min
Maks. przepływ powietrza	
wysoka moc:	4,6 m ³ /min
średnia moc:	3,8 m ³ /min
niska moc:	3,0 m ³ /min
Wymiary (D x S x W)	185 x 272 x 284 mm
Waga	1,3-2,0 kg

DCF203Z

Akum. wentylator 14,4 V / 18 V

Nowość!



14.4V
LITHIUM-ION

18V
LITHIUM-ION



Kompaktowe rozmiary pozwalają na zainstalowanie w miejscu o ograniczonej przestrzeni

- Wentylator akumulatorowy zasilany akumulatorem 14,4 V / 18 V lub zasilaczem sieciowym 230 V
- Funkcja automatycznej oscylacji - 45° lewo/prawo
- Wyłącznik czasowy z 3 opcjami ustawienia (1, 2 lub 4 godziny)
- Średnica wentylatora - 23,5 cm
- 3-stopniowa regulacja prędkości
- Regulacja pochylenia wentylatora
- Dostarczany bez akumulatorów i ładowarki

Czas pracy (bez oscylacji / z oscylacją)	
wysoka moc: akum. BL1460B	275 min / 260 min
akum. BL1860B	430 min / 410 min
średnia moc: akum. BL1460B	445 min / 420 min
akum. BL1860B	750 min / 700 min
niska moc: akum. BL1460B	770 min / 685 min
akum. BL1860B	1155 min / 1010 min
Maks. prędkość powietrza	
wysoka moc:	190 m/min
średnia moc:	150 m/min
niska moc:	120 m/min
Maks. przepływ powietrza	
wysoka moc:	8,2 m ³ /min
średnia moc:	6,5 m ³ /min
niska moc:	5,2 m ³ /min
Wymiary (D x S x W)	140 x 333 x 447 mm
Waga	1,9-2,6 kg

Dostarczone wyposażenie: Zasilacz TE00000173

Porównanie produktów

Wentylatory 18V 12V max

	DCF300 ■	DCF203 ■ N	DCF102 ■	CF101D ■	CF100D ■
					
Czas pracy (godz.)	wysoka moc: 100 średnia moc: 160 niska moc: 340 z BL1850B	wysoka moc: 360 średnia moc: 580 niska moc: 960 z BL1850B	wysoka moc: 480 średnia moc: 585 niska moc: 1060 z BL1850B	wysoka moc: 630 średnia moc: 380 niska moc: 275 z BL1041B	wysoka moc: 275 średnia moc: 380 niska moc: 630 z BL1041B
Maks. prędkość powietrza (m/min)	220	190	180	180	180
Średnica wentylatora (mm)	330	235	180	180	180
Automatyczna oscylacja	●	●	●	●	
Waga	4,3 - 4,7 kg	1,9 - 2,6 kg	1,3 - 2,0 kg	1,3 - 1,7 kg	1,2 - 1,4 kg
18V 	●	●	●		
12V max 				●	●

Koc ogrzewany 18V 12V max

	DCB200 ■ / CB100D ■
	
Czas pracy (godz.)	wysoka moc: 8 średnia moc: 16 niska moc: 28 z BL1850B
Ogrzewany obszar	1 - górno-środkowa część
Moc grzania (W)	wysoka moc: 9,5 średnia moc: 4,5 niska moc: 2,3
Waga	0,58 kg
18V 	● (DCB200)
12V max 	● (CB100D)



Narzędzia akumulatorowe Li-ion

ML103

Akum. latarka 10,8 V (12 V max)

Do 28 godzin świecenia na jednym naładowaniu akumulatora BL1040B

- Dająca jasne światło pojedyncza dioda LED o mocy 1,5 W
- Posiada otwór pozwalający zawiesić latarkę na pasku
- Zabezpieczenie przed nadmiernym rozładowaniem
- Dostarczana bez akumulatorów i ładowarki
- Numer katalogowy: **DEAML103**



Źródło światła	Pojedyncza dioda LED 1,5 W
Natężenie oświetlenia (na dystansie 0,5 m od źródła światła)	240 lx
Strumień światła	100 lm
Czas świecenia z akumulatorem	
BL1015	11 h
BL1020B	14 h
BL1040B	28 h
Wymiary (D x S x W)	87 x 64 x 54 mm
Waga	0,27-0,43 kg

ML105

Akum. latarka 10,8 V (12 V max)

Wielościankowy reflektor kontroluje kierunek i rozpiętość emitowanego światła

- Ergonomiczny kształt
- Kompaktowa głowica z aluminium przestawiana w 12 pozycjach (od -60° do 110°)
- Zwiększona wytrzymałość dzięki aluminiowej obudowie głowicy
- Brak konieczności wymiany żarówek oraz bardzo długi czas świecenia - minimum 50 000 h dzięki zastosowaniu diody LED
- Praktyczny uchwyt do mocowania na pasku zapewnia wygodę użycia w każdej pozycji
- Zabezpieczenie przed nadmiernym rozładowaniem
- Dostarczana bez akumulatora i ładowarki
- Możliwość zamontowania uchwytu magnetycznego (opcja nr kat. GH00001683)
- Nr katalogowy: **DEAML105**



Dostarczone wyposażenie: Pasek z uchwytem

Źródło światła	1 x LED 4,9 W
Natężenie światła	5500 lx
Strumień światła	190 lm
Czas świecenia z akumulatorem BL1041B	14 h
Wymiary z akum. (D x W x S)*	268 x 66 x 93 mm
Waga	0,53-0,78 kg

*BL1041B

ML106

Akum. latarka 12 V max (10,8 V)

Wielościankowy reflektor kontroluje kierunek i rozpiętość emitowanego światła

- Ergonomiczny kształt
- Pojedyncza dioda LED o mocy 4,9 W zapewnia wysokie natężenie światła
- Funkcja zoom - pierścień regulujący strumień światła umieszczony na głowicy umożliwia oświetlenie do 5,5 raza większej powierzchni
- Kompaktowa głowica z aluminium przestawiana w 12 pozycjach (od -60° do 110°)
- Zwiększona wytrzymałość dzięki aluminiowej obudowie głowicy
- Brak konieczności wymiany żarówek oraz bardzo długi czas świecenia - minimum 50 000 h dzięki zastosowaniu diody LED
- Praktyczny uchwyt do mocowania na pasku zapewnia wygodę użycia w każdej pozycji
- Zabezpieczenie przed nadmiernym rozładowaniem
- Możliwość zamontowania uchwytu magnetycznego (opcja, nr kat. GM00001683)
- Dostarczana bez akumulatora i ładowarki
- Nr katalogowy: **DEAML106**



Dostarczone wyposażenie: Pasek z uchwytem

Źródło światła	1 x LED 4,9 W
Natężenie światła	170-4500 lx
Strumień światła	190 lm
Czas świecenia z akum. BL1041B	12 h
Wymiary (D x S x W)	290 x 66 x 93 mm
Waga	0,4-0,78 kg

ML104

Akum. latarka 10,8 V (12 V max)

20 wysokowydajnych diod LED zapewnia szeroki oraz jasny strumień światła w zakresie 360°

- 3-stopniowa regulacja trybu świecenia (pełna moc - 20 diod LED, tryb 5 diod LED oraz tryb 1 górnej diody LED)
- Głowica latarki wykonana z tworzywa rozpraszającego światło
- 1 dioda LED o mocy 2 W w górnej części głowicy z reflektorem odbijającym światło
- Poręczny hak obracany o 360°
- Port USB umożliwiający ładowanie urządzeń mobilnych
- Możliwość zastosowania uchwytu magnetycznego (opcja, nr kat. GM00001683)
- Zabezpieczenie przed nadmiernym rozładowaniem
- Dostarczana bez akumulatorów i ładowarki
- Nr katalogowy **DEAML104**

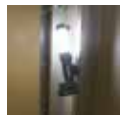

Główne źródło światła	
źródło światła	20 x LED 0,5 W
natężenie światła	340 lx
moc strumienia świetlnego	710 lm
maks. czas pracy na jednym naład. akum.*	5,5 h
Drugie źródło światła	
źródło światła	1 x LED 2 W
natężenie światła	1900 lx
strumień światła	130 lm
maks. czas pracy na jednym naład. akum.*	19 h
Regulacja trybu świecenia	
	3 stopniowa (20 LED / 5 LED / 1 LED)
Wymiary (D x S x W)	414 x 66 x 132 mm
Waga	0,61-0,78 kg

*1040B / BL1041B

ML101

Akum. latarka 10,8 V

Dzięki elastycznym „ramionom” możliwość wygodnego zamocowania w dowolnym miejscu

- Ergonomiczny kształt
- Bardzo poręczna
- Dostarczana bez walizki, akumulatorów i ładowarki
- Nr katalogowy: **STEXML101**



Czas świecenia przy 1,3 Ah	540 min
Wymiary (D x S x W)	119 x 52 x 55 mm
Waga z akumulatorem	0,32 kg

ML102
Akum. latarka 7,2 V, 10,8 V

Reflektor stożkowy zapewnia oświetlenie 360°

- 2 źródła oświetlenia
- Może być stosowana jako lampa lub latarka po zmianie trybu pracy za pomocą przełącznika, który zmienia kierunek świecenia diody LED
- Pojedyncza dioda LED 1,25 W
- 8 godzin pracy lub dłużej z akumulatorem BL1013, 10,8 V o pojemności 1,3 Ah
- 4,5 godziny pracy lub dłużej z akumulatorem BL7010, 7,2 V o pojemności 1,0 Ah
- Zwiększona odporność na pył oraz wilgoć
- Uchwyt umożliwiający zawieszenie na haczyku na obydwu końcach
- Dostarczana bez walizki, akumulatorów i ładowarki
- Nr katalogowy: DEAML102

Strumień światła	100 lm
Czas świecenia przy 10,8 V / 1,3 Ah	480 min
Czas świecenia przy 7,2 V / 1,0 Ah	270 min
Wymiary (Ø x W)	65 x 180 mm
Waga	0,32-0,38 kg

DML185
Akum. latarka 18 V

Głowica przestawiana w 4 pozycjach: 0°, 45°, 90° i 110°

- Ergonomiczny kształt
- Gumowany uchwyt
- Zapasowa żarówka ksenonowa przechowywana wewnątrz głowicy
- Zabezpieczenie przed nadmiernym rozładowaniem akumulatora
- Mocna obudowa zabezpiecza żarówkę przy upadku z wysokości do 1 m
- Dostarczana bez walizki, akumulatora i ładowarki
- Nr katalogowy: DEADML185

Czas świecenia przy 3,0 Ah	260 min
Wymiary (długość całkowita)	284 mm
Waga	0,71-1,03 kg

BML186
Akum. latarka 18 V

6 wysokowydajnych diod LED

- Ergonomiczny kształt
- Bardzo długi czas świecenia z akumulatorem Li-Ion BL1830 (18 V / 3,0 Ah)
- Zabezpieczenie chroniące przed nadmiernym rozładowaniem akumulatora
- Regulowany pasek na rzep
- Obsługuje akumulatory Li-Ion o pojemności 1,3 oraz 3,0 Ah
- Dostarczana bez walizki, akumulatora i ładowarki
- Nr katalogowy: STEXBML186

Czas świecenia przy 3,0 Ah	50 h
Waga	0,54 kg

Dostarczone wyposażenie: Dioda led 6 szt.; Pasek

DML800
Akum. latarka 14,4 V / 18 V

Może być stosowana jako latarka stacjonarna dzięki zamocowaniu głowicy do uchwyty akumulatora

- Bez konieczności wymiany żarówek dzięki użyciu diody LED jako źródła światła
- Wyposażona w pasek antypoślizgowy
- 7 stopni ustawiania kąta głowicy
- Głowica wykonana w klasie IPX 4
- Dostarczana bez walizki, akumulatora i ładowarki
- Nr katalogowy: DEADML800

Strumień światła	100 lm
Czas świecenia	14,4 V 18 V
przy 1,3 Ah	7,5 h 8,5 h
przy 3,0 Ah	17 h 20 h
Waga	0,53-0,91 kg

DML801
Akum. latarka 14,4 V / 18 V

12 wysokowydajnych diod LED zapewnia szeroki oraz jasny strumień światła

- Obrotowa, składana głowica z ogranicznikami przy 0°, 30°, 60°, 90°, 120°, 150° oraz 180°
- Kompaktowe rozmiary po złożeniu głowicy
- Długi czas świecenia - 22 h (6 LED, akumulator BL1830)
- Poręczny hak - obracany o 360°
- Przycisk wyboru trybu świecenia (pełna moc - 12 diod LED oraz tryb 6 diod LED)
- Dostarczana bez walizki, akumulatorów i ładowarki
- Nr katalogowy: DEADML801

Strumień światła	240 lm
Czas świecenia	6 LED 12 LED
z BL1415	8 h 3 h
z BL1430	16 h 7 h
z BL1815	10 h 4 h
z BL1830	22 h 9 h
Waga	0,61-0,98 kg



Narzędzia akumulatorowe Li-ion

DML801X

Akum. latarka 14,4 V / 18 V



- 12 wysokowydajnych diod LED zapewnia szeroki oraz jasny strumień światła
- Obrotowa, składana głowica z ogranicznikami przy 0°, 30°, 60°, 90°, 120°, 150° oraz 180°
 - Kompaktowe rozmiary po złożeniu głowicy
 - Długi czas świecenia - 22 h (6 LED, akumulator BL1830)
 - Poręczny hak - obracany o 360°
 - Przycisk wyboru trybu świecenia (pełna moc - 12 diod LED oraz tryb 6 diod LED)
 - Z dyfuzorem rozpraszającym światło na wyposażeniu
 - Dostarczana bez walizki, akumulatorów i ładowarki
 - Nr katalogowy: DEADM801X



Dostarczone wyposażenie: Dyfuzor GM00001326

Strumień światła	240 lm	
Czas świecenia	6 LED	12 LED
	z BL1415	8 h 3 h
	z BL1430	16 h 7 h
	z BL1815	10 h 4 h
	z BL1830	22 h 9 h
Waga	0,61-0,98 kg	

DML802

Akum. latarka 14,4 V / 18 V



- Brak konieczności wymiany żarówek oraz bardzo długi czas świecenia - minimum 50 000 h dzięki zastosowaniu diody LED
- Ergonomiczny kształt
 - Kompaktowa głowica z aluminium przestawiana w 12 pozycjach
 - Wielościankowy reflektor kontroluje kierunek i rozpiętość emitowanego światła
 - Praktyczny uchwyt do mocowania na pasku zapewnia wygodę użycia w każdej pozycji
 - Dostarczana bez walizki, akumulatorów i ładowarki
 - Nr katalogowy: DEADM802



Źródło światła	LED 3,2 W
Natężenie światła	4000 lx
Strumień światła	180 lm
Czas świecenia przy 1,3 Ah (14,4 V / 18 V)	4 / 6 h
	przy 3,0 Ah (14,4 V / 18 V)
Waga	0,64-1,0 kg

DML805

Akum. latarka budowlana 14,4 V / 18 V



- Zasilanie sieciowe 230 V oraz akumulatorowe Li-Ion 14,4 V / 18 V
- Regulacja w osi poziomej 360°
 - Latarka ma 2 stopnie intensywności światła przełączane włącznikiem głównym
 - 20 diod LED, każda o mocy 0,5 W
 - Sygnalizacja ostrzegająca przed rozładowaniem się akumulatora
 - Opcjonalne wyposażenie:
 - Statyw z gniazdami do montażu 2 lamp DML805
 - Uchwyt do mocowania na rusztowaniu GM00001396
 - Ostona antyrefleksyjna
 - Dostarczana bez walizki, akumulatorów i ładowarki
 - Nr katalogowy: DEADM805



Dostarczone wyposażenie: Przewód sieciowy (zamontowany)

Zasilanie	sieciowe 230 V akumulatorowe Li-Ion 14,4 V / 18 V	
Źródło światła	20 x LED 0,5 W	
Natężenie oświetlenia	1 st.	2 st.
	750 lx	1150 lx
Strumień światła	450 lm 750 lm	
Orientacyjny czas świecenia		
	z BL1815N	5 h 2,5 h
	z BL1820	7 h 3,5 h
	z BL1830	10 h 5 h
	z BL1840	13 h 6,5 h
	z BL1850	17 h 8,5 h
	z BL1415	3 h 1,5 h
	z BL1430	6 h 3 h
	z BL1440	8 h 4 h
Wymiary (DxSxW)	214 x 261 x 328 mm	
Waga	2,3-2,7 kg	

DML806

Akum. latarka budowlana 14,4 V / 18 V



- 20 wysokowydajnych diod LED zapewnia szeroki oraz jasny strumień światła w zakresie 360°
- 3-stopniowa regulacja trybu świecenia (pełna moc - 20 diod LED, tryb 10 diod LED oraz tryb 1 górnej diody LED)
 - Głowica latarki wykonana z tworzywa rozpraszającego światło
 - 1 dioda LED o mocy 1 W w górnej części głowicy z reflektorem odbijającym światło
 - Poręczny hak obracany o 360°
 - Dostarczana bez walizki, akumulatorów i ładowarki
 - Numer katalogowy: DEADM806



Strumień światła	620 lm		
Czas świecenia z	20 LED	10 LED	1 LED
	BL1415	2 h 3,5 h	11 h
	BL1415N	2,5 h 4,5 h	14,5 h
	BL1430	4 h 8 h	24 h
	BL1815	2,5 h 5 h	14 h
	BL1815N	3 h 6 h	17 h
	BL1830	6 h 11,5 h	33 h
	BL1840	8,5 h 16,5 h	46 h
	BL1850	11 h 21 h	59 h
Wymiary (DxSxW)	365 x 78 x 119 mm		
Waga	0,69-1,1 kg		

DML808

Akum. latarka budowlana 14,4 V / 18 V



- Ergonomiczny kształt
- Pojedyncza dioda LED o mocy 4,9 W zapewnia wysokie natężenie światła
 - Funkcja zoom - pierścien regulujący strumień światła umieszczony na głowicy umożliwia oświetlenie do 5,5 raza większej powierzchni
 - Kompaktowa głowica z aluminium przestawiana w 12 pozycjach (od -60° do 110°)
 - Wielościankowy reflektor kontroluje kierunek i rozpiętość emitowanego światła
 - Zwiększona wytrzymałość dzięki aluminiowej obudowie głowicy
 - Brak konieczności wymiany żarówek oraz bardzo długi czas świecenia - minimum 50 000 h dzięki zastosowaniu diody LED
 - Praktyczny uchwyt do mocowania na pasku zapewnia wygodę użycia w każdej pozycji
 - Zabezpieczenie przed nadmiernym rozładowaniem
 - Możliwość zamontowania uchwytu magnetycznego (opcja, nr kat. GM00001683)
 - Dostarczana bez akumulatora i ładowarki
 - Nr katalogowy: DEADM808

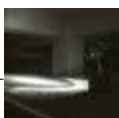

Dostarczone wyposażenie: Pasek z uchwytem

Źródło światła	1 x 4,9 W LED
Strumień światła	190 lm
Czas świecenia z akumulatorem BL1850B	26 godz.
Wymiary (D x S x W)	297 x 79 x 119 mm
Wymiary (długość całkowita)	1,1 mm

Maksymalny strumień światła 5500 lm Akumulatorowa lampa strefowa

Nowość!

Soczewka rozpraszająca światło

202 wydajne diody LED w kolorze białego światła dziennego o łącznej mocy 40,4 W (0,2 W x 202)



Sieciowy przewód zasilający

z możliwością zdemontowania oraz przechowywania na obudowie lampy kiedy nie jest użytkowany



Odblaski

ułatwiające zlokalizowanie lampy w ciemnych miejscach



Miejsce na kłódkę

do ochrony akumulatorów przed kradzieżą*

* kłódka nie jest zawarta w zestawie



Przełącznik

3 stopniowy wybór jasności
przełącznik wł/wył
ustawianie oświetlanego obszaru



Samopoziomująca budowa

zapobiega upadkowi lampy, nawet jeśli zostanie potrącona



3 stopnie ustawienia jasności



Możliwość dostosowania oświetlanego obszaru



Funkcja pamięci zapamiętująca ostatnie ustawienie jasności oraz kąta oświetlenia, z którego użytkownik korzystał przed wyłączeniem urządzenia

Możliwość zasilania akumulatorowego i sieciowego



IP54

Certyfikowana klasa odporności na pył i wodę (tylko przy zasilaniu akumulatorowym)

Gniazdo sieciowe pozwalające na połączenie kilku lamp

- możliwość połączenia szeregowo do 8 lamp
- wyposażona w wyłącznik obwodu w celu zabezpieczenia przed przeciążeniem



Uchwyt transportowy

z otworami pozwalającymi na poprowadzenie łańcucha zabezpieczającego przed kradzieżą



DML810

Nowość!



Akum. lampa strefowa 14,4 V / 18 V

Zapewnia białe światło o barwie zbliżonej do światła dziennego, idealne do oświetlania miejsc pracy

- 3 stopnie ustawienia jasności
- Możliwość dostosowania oświetlanego kąta - 180° L/P oraz 360°
- Soczewka rozpraszająca światło zapewniająca równomierne oświetlenie obszaru roboczego
- Oświetlany obszar wynosi do 3 metrów w każdym kierunku (gdzie natężenie światła wynosi co najmniej 70 lx)
- Samopoziomująca budowa zapobiega upadkowi lampy, nawet jeśli zostanie potrącona
- Odblaski ułatwiające zlokalizowanie lampy w ciemnych miejscach
- Wyposażona w automatyczny wyłącznik chroniący urządzenie przed przeciążeniem
- Miejsce na kłódkę zabezpieczającą pokrywę akumulatorów przed niepożądanym otwarciem
- Miejsce na 2 akumulatory - po wyczerpaniu jednego, lampa automatycznie przestawia się na zasilanie z drugiego akumulatora
- Do 18 godzin świecenia na jednym naładowaniu 2 akumulatorów BL1860B (na niskiej mocy)
- Kabel zasilania sieciowego o długości 2,5 m z możliwością zdemontowania i przechowywania na obudowie w czasie kiedy nie jest użytkowany
- Funkcja ostrzegania o zbyt niskim stanie naładowania akumulatorów sygnalizowana diodami LED umieszczonymi na górze urządzenia
- Zabezpieczenie przed nadmiernym rozładowaniem akumulatorów
- Dostarczana bez akumulatorów i ładowarki
- Numer katalogowy: **DML810**

Źródło światła	202 x LED 0,2 W	
Natężenie światła	wysoka moc	550 lx
	średnia moc	300 lx
	niska moc	150 lx
Strumień światła	wysoka moc	5500 lm
	średnia moc	3000 lm
	niska moc	1500 lm
Czas świecenia z 2 akum. BL1860B**	wysoka moc	4 godziny
	średnia moc	8,5 godziny
	niska moc	18 godzin
Maksymalna ilość połączonych lamp	8	
Temperatura robocza	0°C-40°C	
Temperatura przechowywania	-20°C-60°C	
Wymiary (D x Sz x W)	420 x 420 x 787 mm	
Waga	13,9-15,3 kg	

Dostarczone wyposażenie: Kabel zasilający

Makita

Narzędzia akumulatorowe Li-ion

DML812
Nowość!

Akumulatorowa latarka 14,4 V / 18 V

Do 640 m odległości świecenia oraz 1250 lm maksymalnego strumienia światła

4 tryby świecenia

Punktowy 	Strumień światła 600 lm 	 640 m
Punktowo-rozproszony 	1250 lm 	
Rozproszony 	1000 lm 	
Stroboskop 	1250 lm	

Tryb ten można uruchomić poprzez długie przytrzymanie przycisku zmiany trybu świecenia, niezależnie od trybu świecenia ustawionego w danej chwili. Umożliwia to szybkie przełączenie w celu np. zalarmowania o zagrożeniu.

Punktowy	Punktowy + rozproszony	Rozproszony	Stroboskop
10 godz.	6,0 godz.	7,5 godz.	8,5 godz.

Przełącznik wł/wył
4 tryby świecenia
 wciśnij przełącznik zmiany trybu, aby zmienić

- ▶ Punktowy
- ▼ Punktowo-rozproszony
- ▼ Rozproszony

Stroboskop

Wciśnij i przytrzymaj przełącznik zmiany trybu do momentu uruchomienia trybu stroboskopu

XPT
EXTREME PROTECTION TECHNOLOGY

Podwyższona odporność na pył i wilgoć

Hak do zawieszenia

Rura

Łańcuch

Głowica obracana o 90°

90°

Strumień światła
 Punktowy + rozproszony

1,250 lm
Odległość świecenia
640 m
DML812
Akum. latarka 14,4 V - 18 V
Nowość!

Światło w barwie białego światła dziennego w temperaturze zbliżonej do 5000 K

- 4 tryby świecenia:
- tryb punktowy
- tryb rozproszony
- tryb punktowo-rozproszony
- tryb stroboskopu
- Duża odległość wiązki światła w trybie punktowym - do 640 m
- Wygodnie umieszczony przycisk wł/wył
- Przycisk zmiany trybów nie zintegrowany z włącznikiem dla wygody użytkownika
- Głowica obracana o 90°
- Długi czas świecenia - do 10 godzin z akumulatorem BL1860B w trybie punktowym
- Wygodny pasek z hakiem do zawieszenia latarki
- Ergonomiczna rękojeść pokryta elastomerem
- Dostarczana bez akumulatorów i ładowarki
- Nr katalogowy: **DML812**



Źródło światła	tryb punktowy	LED 9 W x 1
	tryb rozproszony	LED 1 W x 16
Barwa światła	białe światło dzienne (5000 K)	
	Natężenie światła	tryb punktowy
Strumień światła	tryb rozproszony	520 lx
	tryb punkt-rozproszony	51000 lx
Strumień światła	tryb punktowy	600 lm
	tryb rozproszony	1000 lm
Czas pracy na jednym naładowaniu akum.	tryb punkt-rozproszony	1250 lm
	BL1430 / BL1860B	
Czas pracy na jednym naładowaniu akum.	tryb punktowy	3 / 10 godz.
	tryb rozproszony	2,4 / 7,5 godz.
	tryb punkt-rozproszony	1,9 / 6,0 godz.
Wymiary (długość całkowita)	313 mm	
Waga	0,89-1,6 kg	

DML815
Akum. latarka 14,4 V - 18 V
Nowość!

Ergonomiczny kształt

- Kompaktowa głowica z plastiku przestawiana w 12 pozycjach
- Wygodnie umieszczony przycisk włącz/wył
- Praktyczny uchwyt do mocowania na pasku zapewnia wygodę użycia w każdej pozycji
- Dostarczana bez akumulatora i ładowarki
- Nr katalogowy: **DML815**

Źródło światła	LED 0,5 W x 4
Natężenie światła	3000 lx
Strumień światła	160 lm
Czas pracy na jednym naładowaniu akumulatora	
BL1860B	54 godz.
Wymiary (długość całkowita)	272 mm
Waga	0,26-0,93 kg

DCM501Z
Akum. ekspres do kawy 10,8 V - 18 V

Idealny w czasie przerwy w pracy

- Akumulatorowy przelewowy ekspres do kawy zasilany akumulatorami 10,8 V (12 V max), 14,4 V oraz 18 V
- Możliwość zaparzenia zarówno kawy mielonej jak i woreczka z kawą
- Zbiornik na wodę o pojemności 240 ml
- Funkcja ochrony przed „suchobiegiem” - automatycznie wyłącza urządzenie w momencie gdy zbiornik na wodę jest pusty, zapobiegając tym samym przed wypaleniem urządzenia
- Dedykowana filiżanka o pojemności 240 ml zaprojektowana aby zminimalizować plusk kawy oraz możliwość dostania się pyłu do kubka
- Maksymalna wysokość filiżanki - 90 mm
- Uchwyt transportowy pokryty elastomerem
- Dostarczany bez akumulatorów i ładowarki

Pojemność zbiornika na wodę	240 ml
Przybliżona zdolność parzenia kawy na jednym naładowaniu akumulatora	
BL1040B (BL1041B)	260 ml
BL1430B	260 ml
BL1860B	640 ml
Czas parzenia jednej filiżanki kawy (160 ml)	
10,8 V (12 V Max)	7 min
14,4 V	5 min
18 V	5 min
Maksymalna wysokość filiżanki	90 mm
Wymiary (D x S x W)	243 x 187 x 218 mm
Waga	1,9-2,2 kg

CXT
LXT
LITHIUM-ION

10,8V - **18V**
LITHIUM-ION

Dostarczone wyposażenie: Kubek metalowy KF00000020; Pokrywa kubka na kawę KP00000021; Miarka do kawy KF00000033; Pojemnik na kawę mieloną KF00000012, Pojemnik na saszetkę na kawę KF00000014











Narzędzia akumulatorowe Li-ion

Porównanie produktów

Latarki 18V 12V max AC

	DML808	DML106	DML802	DML105	DML815	DML185	DML801
							
	Funkcja zoom	Funkcja zoom					
Czas pracy (godz.)	Do 26 z BL1850B	Do 12 z BL1041B	Do 23 z BL1850B	Do 14 z BL1041B	Do 54 z BL1860B	Do 7 z BL1850B	Do 17 12 LED, z BL1850B Do 40 6 LED, z BL1850B
Natężenie światła	170 - 4500 lx 1 m od źródła światła	170 - 4500 lx 1 m od źródła światła	4000 lx 1 m od źródła światła	5500 lx 1 m od źródła światła	3000 lx 1 m od źródła światła	4500 lx 1 m od źródła światła	12 LED: 400 lx 6 LED: 200 lx 0,5 m od źródła światła
Strumień światła (lm=lumeny)	190 lm	190 lm	180 lm	190 lm	160 lm	180 lm	12 LED: 240 lm 6 LED: 120 lm
Waga	0,4 - 1,1 kg	0,4 - 0,78 kg	0,64 - 1,0 kg	0,53 - 0,7 kg	0,26 - 0,93 kg	0,71 - 1,03 kg	0,61 - 0,98 kg

	DML806	DML104	DML812	DML810	DML805
					
Czas pracy (godz.)	Do 21 światło główne (10 LED), z BL1850B Do 59 światło dodatkowe (1 LED), z BL1850B	Do 17 światło główne (5 LED), z BL1041B Do 19 światło dodatkowe (1 LED), z BL1041B	Do 10 tryb punktowy, z BL1860B	Do 18 niska moc, z 2x BL1860B	Do 8,5 wysoka moc, z BL1850B Do 17 wysoka moc, z BL1850B
Natężenie światła	Światło główne (20 LED): 310 lx (10 LED): 280 lx Światło dodatkowe (1 LED): 2100 lx 0,5 m od źródła światła	Światło główne (20 LED): 340 lx (5 LED): 190 lx Światło dodatkowe (1 LED): 1900 lx 0,5 m od źródła światła	Tryb punktowy: 71000 lx Tryb punktowo-rozproszony: 51000 lx Tryb rozproszony: 520 lx	Wysoka moc: 550 lx Średnia moc: 300 lx Niska moc: 150 lx	Wysoka moc: 1150 lx; Niska moc: 750 lx 0,5 m od źródła światła Wysoka moc: 300 lx; Niska moc: 200 lx 1 m od źródła światła
Strumień światła (lm=lumeny)	Światło główne (20 LED): 620 lx (10 LED): 310 lx Światło dodatkowe (1 LED): 90 lx	Światło główne (20 LED): 710 lx (5 LED): 190 lx Światło dodatkowe (1 LED): 130 lx	Tryb punktowy: 600 lx Tryb punktowo-rozproszony: 1250 lx Tryb rozproszony: 1000 lx	Wysoka moc: 5500 lx Średnia moc: 3000 lx Niska moc: 1500 lx	Wysoka moc: 750 lm Niska moc: 450 lm
Waga	0,69 - 1,1 kg	0,61 - 0,78 kg	0,89 - 1,6 kg	13,9 - 15,3 kg	2,3 - 2,7 kg

	DML800	DML186	DML103
			
Czas pracy (godz.)	Do 36 z BL1850B	Do 95 z BL1850B	Do 28 z BL1041B
Natężenie światła	2000 lx 1 m od źródła światła	500 lx 1 m od źródła światła	500 lx 1 m od źródła światła
Strumień światła (lm=lumeny)	100 lm	-	240 lx 0,5 m od źródła światła 50 lx 1 m od źródła światła
Waga	0,53 - 0,91 kg	0,51 - 0,83 kg	0,27 - 0,43 kg

Ekspres do kawy 18V 12V max

	DCM501
	
Czas pracy (godz.)	 530 ml (4,5 filiżanki) z BL1850B
Czas parzenia (120 mL)	 260 ml (2,1 filiżanki) z BL1041B
Pojemność zbiornika na wodę (ml)	240
Typ zgodnych kapsulek z kawą (mm)	60
Waga	1,9 - 2,2 kg
18V	
12V max	

NARZĘDZIA AKUMULATOROWE Li-ion / POZOSTAŁE

(7,2 V / 10,8 V / 14,4 V (1,3 Ah , 1,1 Ah) /
18 V (1,1 Ah , 1,3 Ah))



DF012DSE

Akum. wiertarko-wkrętarka 7,2 V

Li-ion Ah 1.0 1.5



Funkcja śrubokręta

- Łatwa zmiana kształtu wkrętaka z formy prostej do pistoletowej (przestawny kąt rękojści)
- Włącznik prawo/lewo umieszczony z boku obudowy
- System Auto-Stop
- Blokada włącznika chroni przed przypadkowym uruchomieniem
- 21-stopn. regulacja momentu obr. + wiercenie
- Dostarczana w walizce z 2 akumulatorami BL7015 (7,2 V / 1,5 Ah) i ładowarką



Dostarczone wyposażenie: Walizka; Walizka na akcesoria 824781-0; 2 akumulatory BL7015 (7,2 V / 1,5 Ah); ładowarka DC10WA 194588-1; Końcówka wkrętakowa PH2 784244-7;

Prędkość obr. na biegu jał.	1 bieg	200 obr./min
	2 bieg	650 obr./min
Maks. średnica wiercenia	w stali	5 mm
	w drewnie	6 mm
Maks. moment obr. miękki / twardy		3,6 / 5,6 Nm
Wkręt do drewna		∅ 3,8 mm x 45 mm
Wkręt do elementów metalowych		M5
Uchwyt narzędziowy		∅ 1/4"
Wymiary - forma pistoletowa (D x S x W)		218 x 44 x 142 mm
Waga		0,53 kg

TD022DSE

Akum. wkrętak udarowy 7,2 V

Li-ion Ah 1.5



Kompaktowy i lekki wkrętak udarowy

- Funkcja śrubokręta
- Łatwa zmiana kształtu wkrętaka z formy prostej do pistoletowej (przestawny kąt rękojści)
- Duża, dwustronna dźwignia zmiany kierunku pracy
- Blokada włącznika chroni przed przypadkowym uruchomieniem
- Dostarczany w walizce z kodury z 2 akumulatorami BL7015 (7,2 V / 1,5 Ah) i ładowarką



Dostarczone wyposażenie: Walizka kodurowa; Kabura; 2 akumulatory BL7015 (7,2 V / 1,5 Ah); ładowarka DC10WA 194588-1; Końcówka wkrętakowa PH2 784244-7

Prędkość obr. na biegu jałowym	0-2450 obr./min
Częst. udarów na biegu jałowym	0-3000/min
Maks. moment obrotowy	25 Nm
Wkręt do metalu	M3-M8
Wkręt standardowy	M3-M8
Wkręt o wys. wytrzymał. na rozciąganie	M3-M6
Śruby z gwintem zwykłym	22-45 mm
Uchwyt narzędziowy	∅ 1/4"
Wymiary (długość całkowita)	282 mm
Waga	0,55-0,56 kg

DF030DWE

Akum. wiertarko-wkrętarka 10,8 V 10 mm

Li-ion Ah 1.3



2-biegowa, ultra lekka wiertarko-wkrętarka do prac w miejscach trudno dostępnych

- Regulacja prędkości obrotowej
- Diody LED oświetlająca obszar roboczy z funkcją opóźnionego wygaszania
- Dostarczana w walizce z 2 akumulatorami BL1013 (10,8 V / 1,3 Ah) i ładowarką



Dostarczone wyposażenie: Walizka 824842-6; Walizka na akcesoria 824781-0; Kabura 168467-9; 2 akumulatory BL1013 (10,8 V / 1,3 Ah) 638593-3; ładowarka DC10WA 194588-1; Końcówka wkrętakowa PH2 784244-7

Prędkość obr. na biegu jał.	1 bieg	0-350 obr./min
	2 bieg	0-1300 obr./min
Maks. średnica wiercenia	w stali	10 mm
	w drewnie	21 mm
Maks. moment obr. miękki / twardy		14 / 24 Nm
Wkręt do drewna		∅ 5,1 mm x 63 mm
Wkręt do elementów metalowych		M6
Uchwyt narzędziowy		∅ 1/4"
Wymiary (długość całkowita)		157 mm
Waga		0,89 kg

DF330DWE

Akum. wiertarko-wkrętarka 10,8 V 10 mm

Li-ion Ah 1.3



Uchwyt samozaciskowy - Przeznaczona do wiercenia oraz wkręcania w drewnie, metalu i tworzywach sztucznych

- Wyposażona w mocny silnik o dużej sile dokręcania
- Diody LED oświetlająca obszar roboczy z funkcją opóźnionego wygaszania
- Dostarczana w walizce z 2 akumulatorami BL1013 (10,8 V / 1,3 Ah) i ładowarką



Dostarczone wyposażenie: Walizka 824842-6; Kabura 168467-9; 2 akumulatory BL1013 (10,8 V / 1,3 Ah) 638593-3; ładowarka DC10WA 194588-1; Szybkomocujący uchwyt wiertarski 10 mm 196308-9; Końcówka wkrętakowa PH2 784244-7

Prędkość obr. na biegu jał.	1 bieg	0-350 obr./min
	2 bieg	0-1300 obr./min
Maks. średnica wiercenia	w stali	10 mm
	w drewnie	21 mm
Maks. moment obr. miękki / twardy		14 / 24 Nm
Wkręt do drewna		∅ 5,1 mm x 63 mm
Wkręt do elementów metalowych		∅ M6
Wymiary (D x S x W)		189 x 53 x 183 mm
Waga		1,0 kg

Narzędzia akumulatorowe Li-ion

DF347DWE



14.4V
1.3Ah
LITHIUM-ION

Akum. wiertarko-wkrętarka 14,4 V

Przeznaczona do wiercenia oraz wkręcania w drewnie, metalu i tworzywach sztucznych

- 2-biegowa wiertarko-wkrętarka
- 16-stopniowa regulacja momentu obr. + wiercenie
- Podzespoły przekładni wykonane z metalu
- Model może występować w dwóch wersjach kolorystycznych: z akumulatorem w kolorze czarnym lub kolorze czarno-białym
- **Współpracuje z akumulatorami BL1411G, BL1413G, BL1415G (bez elektroniki)**
- **DF347DWE:** dostarczana w walizce z 2 akumulatorami BL1413G (14,4 V / 1,3 Ah) i ładowarką



Dostarczone wyposażenie: Walizka 824981-2; 2 akumulatory BL1413G (14,4 V / 1,3 Ah) 198192-8; Ładowarka DC18WA 195423-6; Szybkomocujący uchwyt wiertarski 10 mm 196309-7; Końcówka wkrętakowa nr 2

Li-ion Ah **1.1** **1.3** **1.5**

Prędkość obr. na biegu jał.	1 bieg	0-400 obr./min
	2 bieg	0-1400 obr./min
Maks. średnica wiercenia	w stali	10 mm
	w drewnie	25 mm
Maks. moment obr. miękki / twardy		15 / 30 Nm
Zakres mocowania		1,5-10 mm
Wkręt do drewna		∅ 5,1 mm x 63 mm
Wkręt do elementów metalowych		6 mm
Wymiary (długość całkowita)		198 mm
Waga		1,4 kg

HP347DWE



14.4V
1.3Ah
LITHIUM-ION

Akum. wiertarko-wkrętarka udarowa 14,4 V

Szybkomocujący uchwyt wiertarski pozwala na szybką wymianę bitów

- 2-biegowa akumulatorowa wiertarko-wkrętarka udarowa
- 16-stopniowa regulacja momentu obrotowego + funkcja wiercenia + wiercenie z udarem
- Kontrola prędkości obrotowej spustem włącznika
- **Współpracuje z akumulatorami BL1411G, BL1413G, BL1415G (bez elektroniki)**
- Dostarczana w walizce z 2 akumulatorami BL1413G (14,4 V / 1,3 Ah) i ładowarką



Dostarczone wyposażenie: Walizka 824981-2; 2 akumulatory BL1413G (14,4 V / 1,3 Ah) 198192-8; Ładowarka DC18WA 195423-6; Końcówka wkrętakowa nr 2

Li-ion Ah **1.1** **1.3** **1.5**

Prędkość obr. na biegu jał.	1 bieg	0-400 obr./min
	2 bieg	0-1400 obr./min
Čzęst. udarów na biegu jał.	1 bieg	0-6000/min
	2 bieg	0-21000/min
Maks. średnica wiercenia	w stali	10 mm
	w drewnie	25 mm
	w betonie	10 mm
Maks. moment obr. miękki / twardy		15 / 30 Nm
Zakres mocowania		1,5-10 mm
Wymiary (długość całkowita)		216 mm
Waga		1,4 kg

JV143DZ



14.4V
1.3Ah
LITHIUM-ION

Akum. wyrzynarka 14,4 V

3-stopniowa regulacja podcinania + cięcie proste

- Kompaktowa i lekka
- Kontrola częstotliwości skoków spustem włącznika
- Płyta podstawy z odlewanej pod ciśnieniem aluminium odchylana w obie strony o 45°
- Przystawna, przezroczysta osłona zapewniająca wysoki poziom bezpieczeństwa oraz swobodny widok na detal i linię cięcia
- **Współpracuje z akumulatorami BL1411G, BL1413G i BL1415G (bez elektroniki)**
- Dostarczana bez walizki akumulatorów i ładowarki



Dostarczone wyposażenie: Brzeszczot B-10 A-85628; Klucz imbusowy 3 783201-2

Li-ion Ah **1.1** **1.3** **1.5**

Čzęst. skoków na biegu jał.		0-2900/min
Maks. zdolność cięcia	w drewnie	65 mm
	w miękkiej stali	6 mm
	w aluminium	10 mm
Długość skoku		18 mm
Wymiary (DxSxW)		245 x 76 x 196 mm
Waga		1,9-2,0 kg

DF457DWE / DF457DWLE



18V
1.5Ah
LITHIUM-ION

Akum. wiertarko-wkrętarka 18 V 13 mm

Przeznaczona do wiercenia oraz wkręcania w drewnie, metalu i tworzywach sztucznych

- 2-biegowa wiertarko-wkrętarka
- 16-stopniowa regulacja momentu obr. + wiercenie
- Podzespoły przekładni wykonane z metalu
- Model może występować w dwóch wersjach kolorystycznych: z akumulatorem w kolorze czarnym lub kolorze czarno-białym
- **DF457DWE:** dostarczana w walizce z 2 akumulatorami BL1815G (18 V / 1,5 Ah) i ładowarką
- **DF457DWLE:** dostarczana w walizce z 2 akumulatorami BL1815G (18 V / 1,5 Ah), ładowarką oraz latarką



Dostarczone wyposażenie: Walizka 824981-2; 2 akumulatory BL1815G (18 V / 1,5 Ah) 198186-3; Ładowarka DC18WA 195423-6; Szybkomocujący uchwyt wiertarski 13 mm 196306-3; **Dodatkowo dla DF457DWLE:** Latarka akum. BML187

Li-ion Ah **1.1** **1.3** **1.5**

Prędkość obr. na biegu jał.	1 bieg	0-400 obr./min
	2 bieg	0-1400 obr./min
Maks. średnica wiercenia	w stali	13 mm
	w drewnie	36 mm
Maks. moment obr. miękki / twardy		24 / 42 Nm
Wkręt do drewna		∅ 6 mm x 75 mm
Wkręt do elementów metalowych		6 mm
Zakres mocowania		1,5-13 mm
Wymiary (długość całkowita)		221 mm
Waga		1,7 kg

HP457DWE



18V
1.5Ah
LITHIUM-ION

Akum. wiertarko-wkrętarka udarowa 18 V

Szybkomocujący uchwyt wiertarski pozwala na szybką wymianę osprzętu

- 2-biegowa akumulatorowa wiertarko-wkrętarka udarowa
- 16-stopniowa regulacja momentu obrotowego + funkcja wiercenia + wiercenie z udarem
- Kontrola prędkości obrotowej spustem włącznika
- **Współpracuje z akumulatorami BL1811G, BL1813G i BL1815G (bez elektroniki)**
- Dostarczana w usztywnianej torbie transportowej z 2 akumulatorami BL1815G (18 V / 1,5 Ah) i ładowarką



Dostarczone wyposażenie: Torba usztywniana 831380-1; 2 akumulatory BL1815G (18 V / 1,5 Ah) 198186-3; Ładowarka DC18WA 195423-6; Końcówka wkrętakowa nr 2

Li-ion Ah **1.1** **1.3** **1.5**

Prędkość obr. na biegu jał.	1 bieg	0-400 obr./min
	2 bieg	0-1400 obr./min
Čzęst. udarów na biegu jał.	1 bieg	0-6000/min
	2 bieg	0-21000/min
Maks. średnica wiercenia	w stali	13 mm
	w drewnie	36 mm
	w betonie	13 mm
Maks. moment obrotowy miękki / twardy		24 / 42 Nm
Zakres mocowania		1,5-13 mm
Wymiary (długość całkowita)		239 mm
Waga		1,7 kg

MŁOTY / MŁOTOWIERTARKI



HR1840
Młotowiertarka 18 mm
Udar elektropneumatyczny

- 2 tryby pracy: wiercenie i wiercenie z udarem
- Regulacja prędkości obrotowej spustem włącznika
- Obroty prawo/lewo
- Posiada przycisk blokady do pracy ciągłej
- Rękojeść pokryta elastomerem
- Dostarczana w walizce



Dostarczone wyposażenie: Walizka; Ogranicznik głębokości 415486-9*; Antywibracyjny uchwyt boczny 158057-6

Moc znamionowa	470 W
Prędkość obr. na biegu jałowym	0-2100 obr./min
Częst. udarów na biegu jałowym	0-4800/min
Energia udaru	1,4 J
Maks. średnica wiercenia w stali	13 mm
Maks. średnica wiercenia w drewnie	24 mm
Maks. średnica wiercenia w betonie:	
wiertło pełne	18 mm
koronka	35 mm
koronka diamentowa	65 mm
Uchwyt narzędziowy typu	SDS-PLUS
Wymiary (długość całkowita)	285 mm
Waga	2,0-2,4 kg

HR1841F
Młotowiertarka 18 mm
Udar elektropneumatyczny

- 2 tryby pracy: wiercenie i wiercenie z udarem
- **Technologia Antywibracyjna AVT**
- Regulacja prędkości obrotowej spustem włącznika
- Obroty prawo/lewo
- Posiada przycisk blokady do pracy ciągłej
- Rękojeść pokryta elastomerem
- Dioda LED oświetlająca obszar roboczy
- Dostarczana w walizce



Dostarczone wyposażenie: Walizka; Ogranicznik głębokości 415486-9*; Antywibracyjny uchwyt boczny 158057-6

Moc znamionowa	470 W
Prędkość obr. na biegu jałowym	0-2100 obr./min
Częst. udarów na biegu jałowym	0-4800/min
Energia udaru	1,4 J
Maks. średnica wiercenia w stali	13 mm
Maks. średnica wiercenia w drewnie	24 mm
Maks. średnica wiercenia w betonie:	
wiertło pełne	18 mm
koronka	35 mm
koronka diamentowa	65 mm
Uchwyt narzędziowy typu	SDS-PLUS
Wymiary (długość całkowita)	285 mm
Waga	2,0-2,5 kg

AVT
ANTI VIBRATION TECHNOLOGY

HR2300
Młotowiertarka 23 mm
Udar elektropneumatyczny

- 2 tryby pracy: wiercenie i wiercenie z udarem
- Osłona przeciwpylowa uchwytu narzędziowego
- Przesuwny uchwyt ułatwia wymianę narzędzia
- Prędkość i moment obrotowy są takie same przy prawych i lewych obrotach, dzięki zastosowaniu przełącznika na uchwycie szczotek węglowych
- Wylącznik elektroniczny umożliwia pracę w ściśle określonym punkcie
- Dźwignia zmiany trybu pracy umiejscowiona w dolnej części obudowy w celu minimalizacji uszkodzenia
- Łatwy w ustawianiu ogranicznik głębokości
- Zwiększona stabilność wiertła w uchwycie



Dostarczone wyposażenie: Walizka 824799-1; Ogranicznik głębokości 324219-0*; Uchwyt boczny przętowy kpl. 122878-2*

Moc znamionowa	720 W
Prędkość obr. na biegu jałowym	0-1200 obr./min
Częst. udarów na biegu jałowym	0-4600/min
Energia udaru	2,3 J
Maks. średnica wiercenia w stali	13 mm
w drewnie	32 mm
w betonie	23 mm
Uchwyt narzędziowy typu	SDS-PLUS
Wymiary (długość całkowita)	356 mm
Waga	2,7-3,1 kg

HR2600
Młotowiertarka 26 mm
Udar elektropneumatyczny

- 2 tryby pracy: wiercenie i wiercenie z udarem
- Osłona przeciwpylowa uchwytu narzędziowego
- Prędkość i moment obrotowy są takie same przy prawych i lewych obrotach, dzięki zastosowaniu przełącznika na uchwycie szczotek węglowych
- Przesuwny uchwyt ułatwia wymianę narzędzia
- Wylącznik elektroniczny umożliwia rozpoczęcie pracy w ściśle określonym punkcie
- Dźwignia zmiany trybu pracy umiejscowiona w dolnej części obudowy w celu minimalizacji uszkodzenia
- Łatwy w ustawianiu ogranicznik głębokości
- Zwiększona stabilność wiertła w uchwycie



Dostarczone wyposażenie: Walizka 824914-7; Ogranicznik głębokości 331886-4; Uchwyt boczny przętowy kpl. 122878-2*

Moc znamionowa	800 W
Prędkość obr. na biegu jałowym	0-1200 obr./min
Częst. udarów na biegu jałowym	0-4600/min
Energia udaru	2,4 J
Maks. średnica wiercenia w stali	13 mm
w drewnie	32 mm
w betonie	26 mm
Uchwyt narzędziowy typu	SDS-PLUS
Wymiary (długość całkowita)	361 mm
Waga	3,0-3,4 kg

Młoty / Młotowiertarki / Uchwyt typu SDS-PLUS

HR2652

Młotowiertarka z opcją kucia 26 mm



Udar elektropneumatyczny

- 3 tryby pracy: wiercenie, wiercenie z udarem i kucie
- **Wbudowany układ odsysający pył z filtrem HEPA**
- Mechanizm czyszczenia filtra za pomocą pokrętła
- Łatwa regulacja położenia króćca odpylającego za pomocą dźwigni
- Prowadnica teleskopowa układu odsysającego może posłużyć także jako ogranicznik głębokości
- Szczelne połączenie pomiędzy sekcją odprowadzającą pył, a pojemnikiem zapobiega wydostawaniu się pyłu na zewnątrz
- Łatwy do opróżnienia, przezroczysty pojemnik na pył
- Wyłącznik z blokadą do pracy ciągłej
- Osłona przeciwpyłowa uchwytu narzędziowego
 - Przesuwany uchwyt ułatwia wymianę narzędzia
 - 40-pozycyjne przestawienie dłuta



Dostarczone wyposażenie: Walizka; Zestaw do odsysania pyłu; Antywibracyjny uchwyt boczny 158057-6; Ogranicznik głębokości 324219-0; Pokrywa uszczelniająca 424474-5

Moc znamionowa	800 W
Prędkość obr. na biegu jałowym	0-1200 obr./min
Čzęst. udarów na biegu jałowym	0-4600/min
Energia udaru	2,2 J
Maks. średnica wiercenia w stali	13 mm
Maks. średnica wiercenia w drewnie	32 mm
Maks. średnica wiercenia w betonie:	
wiertło pełne	26 mm
koronka	68 mm
koronka diamentowa	80 mm
Uchwyt narzędziowy typu	SDS-PLUS
Wymiary (długość całkowita)	604 mm
Waga	3,0-4,3 kg

HR2653

Młotowiertarka z opcją kucia 26 mm



Udar elektropneumatyczny

- 3 tryby pracy: wiercenie, wiercenie z udarem i kucie
- **Technologia Antywibracyjna AVT**
- **Wbudowany układ odsysający pył z filtrem HEPA**
- Mechanizm czyszczenia filtra za pomocą pokrętła
- Łatwa regulacja położenia króćca odpylającego za pomocą dźwigni
- Prowadnica teleskopowa układu odsysającego może posłużyć także jako ogranicznik głębokości
- Szczelne połączenie pomiędzy sekcją odprowadzającą pył, a pojemnikiem zapobiega wydostawaniu się pyłu na zewnątrz
- Łatwy do opróżnienia, przezroczysty pojemnik na pył
- Wyłącznik z blokadą do pracy ciągłej
 - Osłona przeciwpyłowa uchwytu narzędziowego
 - Przesuwany uchwyt ułatwia wymianę narzędzia
 - 40-pozycyjne przestawienie dłuta



Dostarczone wyposażenie: Walizka; Zestaw do odsysania pyłu; Antywibracyjny uchwyt boczny 158057-6; Ogranicznik głębokości 324219-0; Pokrywa uszczelniająca 424474-5

Moc znamionowa	800 W
Prędkość obr. na biegu jałowym	0-1200 obr./min
Čzęst. udarów na biegu jałowym	0-4600/min
Energia udaru	2,2 J
Maks. średnica wiercenia w stali	13 mm
Maks. średnica wiercenia w drewnie	32 mm
Maks. średnica wiercenia w betonie:	
wiertło pełne	26 mm
koronka	68 mm
koronka diamentowa	80 mm
Uchwyt narzędziowy typu	SDS-PLUS
Wymiary (długość całkowita)	604 mm
Waga	3,1-4,3 kg

HR2653T

Młotowiertarka z opcją kucia 26 mm



Udar elektropneumatyczny

- 3 tryby pracy: wiercenie, wiercenie z udarem i kucie
- **Technologia Antywibracyjna AVT**
- **Wbudowany układ odsysający pył z filtrem HEPA**
- Mechanizm czyszczenia filtra za pomocą pokrętła
- Łatwa regulacja położenia króćca odpylającego za pomocą dźwigni
- Prowadnica teleskopowa układu odsysającego może posłużyć także jako ogranicznik głębokości
- Szczelne połączenie pomiędzy sekcją odprowadzającą pył, a pojemnikiem zapobiega wydostawaniu się pyłu na zewnątrz
- Łatwy do opróżnienia, przezroczysty pojemnik na pył
- Wyłącznik z blokadą do pracy ciągłej
- Szybkowymienny uchwyt narzędziowy typu SDS-PLUS i uchwyt szybkowymienny (cylindryczny)
 - Osłona przeciwpyłowa uchwytu narzędziowego
 - Przesuwany uchwyt ułatwia wymianę narzędzia
 - 40-pozycyjne przestawienie dłuta

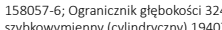

Dostarczone wyposażenie: Walizka; Zestaw do odsysania pyłu; Antywibracyjny uchwyt boczny 158057-6; Ogranicznik głębokości 324219-0; Uchwyt szybkowymienny (SDS-PLUS); Uchwyt szybkowymienny (cylindryczny) 194079-2; Pokrywa uszczelniająca 424474-5

Moc znamionowa	800 W
Prędkość obr. na biegu jałowym	0-1200 obr./min
Čzęst. udarów na biegu jałowym	0-4600/min
Energia udaru	2,2 J
Maks. średnica wiercenia w stali	13 mm
Maks. średnica wiercenia w drewnie	32 mm
Maks. średnica wiercenia w betonie:	
wiertło pełne	26 mm
koronka	68 mm
koronka diamentowa	80 mm
Uchwyt narzędziowy typu	SDS-PLUS
Wymiary (długość całkowita)	630 mm
Waga	3,2-4,5 kg



Młotowiertarki z opcją kucia i odsysania pyłu

HR2652 / HR2653 / HR2653T



Wyposażony w filtr HEPA

Filtr HEPA o wysokiej wydajności pochłaniania cząsteczek pyłu różnej wielkości ze skutecznością do 99,75 %.

HEPA filter

Nr kat.
196165-5



Wysoka wydajność odsysania pyłu w trakcie wiercenia w pozycji pionowej

Zdolność odsysania pyłu w trakcie wiercenia w pozycji pionowej

Wysoki

27 otworów

Utrzymuje wysoką skuteczność odsysania pyłu

Średnica wiertła: 10,5 mm.
Głębokość wiercenia: 60 mm.
Materiał testowy:
beton o wytrzymałości na ścisnienie 40N/mm²

Niski

Liczba wywierconych otworów

Duży wentylator zapewnia niewiarygodnie wysoką moc odsysania pyłu



65 mm

Wysoka prędkość obr.
20,900 min⁻¹

Solidne połączenie pomiędzy pojemnikiem na pył a systemem odsysania pyłu zwiększa szczelność urządzenia

Proste usuwanie pyłu i oczyszczenie pojemnika na pył

- Pokrywę pojemnika na pył można łatwo otworzyć lub zamknąć poprzez jeden ruch naciśnięcia blokady
- Pojemnik na pył posiada szeroki wlot



Pojemnik na pył
Nr kat. 198981-1

Przezroczysty pojemnik na pył, by bez trudu sprawdzić ilość zebranego pyłu

Młoty / Młotowiertarki / Uchwyt typu SDS-PLUS

161

MŁOTY,
MŁOTOWIERTARKI

HR2630

Młotowiertarka z opcją kucia 26 mm



Udar elektropneumatyczny

- Zmodyfikowany przełącznik trybu pracy oraz trwalsza przekładnia w porównaniu do poprzedniego modelu
- 3 tryby pracy: wiercenie, wiercenie z udarem i kucie
- Osłona przeciwpyłowa uchwytu narzędziowego
- Przesuwany uchwyt ułatwia wymianę narzędzia
- 40-pozycyjne przestawianie dłuta
- Wyłącznik elektroniczny umożliwia rozpoczęcie pracy w ściśle określonym punkcie
- Dźwignia zmiany trybu pracy umiejscowiona w dolnej części obudowy w celu minimalizacji uszkodzenia
- Łatwy w ustawianiu ogranicznik głębokości
 - Zwiększona stabilność wiertła w uchwycie
- Prędkość i moment obrotowy są takie same przy prawych i lewych obrotach, dzięki zastosowaniu przełącznika na uchwycie szczotek węglowych



Dostarczone wyposażenie: Walizka 824914-7; Ogranicznik głębokości 331886-4; Uchwyt boczny prętowy kpl. 122878-2*

Moc znamionowa	800 W
Prędkość obr. na biegu jałowym	0-1200 obr./min
Częst. udarów na biegu jałowym	0-4600/min
Energia udaru	2,4 J
Maks. średnica wiercenia w stali	13 mm
w drewnie	32 mm
w betonie	26 mm
Uchwyt narzędziowy typu	SDS-PLUS
Wymiary (długość całkowita)	361 mm
Waga	2,8-3,3 kg

HR2630T

Młotowiertarka z opcją kucia 26 mm



Udar elektropneumatyczny

- Zmodyfikowany przełącznik trybu pracy oraz trwalsza przekładnia w porównaniu do poprzedniego modelu
- 3 tryby pracy: wiercenie, wiercenie z udarem i kucie
- Osłona przeciwpyłowa uchwytu narzędziowego
- Przesuwany uchwyt ułatwia wymianę narzędzia
- 40-pozycyjne przestawianie dłuta
- Wyłącznik elektroniczny umożliwia rozpoczęcie pracy w ściśle określonym punkcie
- Dźwignia zmiany trybu pracy umiejscowiona w dolnej części obudowy w celu minimalizacji uszkodzenia
- Łatwy w ustawianiu ogranicznik głębokości
 - Zwiększona stabilność wiertła w uchwycie
- Prędkość i moment obrotowy są takie same przy prawych i lewych obrotach, dzięki zastosowaniu przełącznika na uchwycie szczotek węglowych
- Szybkowymienny uchwyt narzędziowy typu SDS-PLUS i uchwyt szybkowymienny (cylindryczny)

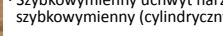

Dostarczone wyposażenie: Walizka 824916-3; Ogranicznik głębokości 331886-4; Uchwyt boczny prętowy kpl. 122878-2*; Szybkowymienny uchwyt typu SDS-PLUS 194080-7; Szybkowymienny uchwyt wiertarski 13 mm 194079-2

Moc znamionowa	800 W
Prędkość obr. na biegu jałowym	0-1200 obr./min
Częst. udarów na biegu jałowym	0-4600/min
Energia udaru	2,4 J
Maks. średnica wiercenia w stali	13 mm
w drewnie	32 mm
w betonie	26 mm
Uchwyt narzędziowy typu	SDS-PLUS
Wymiary (długość całkowita)	385 mm
Waga	3,0-3,5 kg

HR2631F

Młotowiertarka z opcją kucia 26 mm



Udar elektropneumatyczny

- Zmodyfikowany przełącznik trybu pracy oraz trwalsza przekładnia w porównaniu do poprzedniego modelu
- **Technologia Antywibracyjna AVT**
- 3 tryby pracy: wiercenie, wiercenie z udarem i kucie
- Osłona przeciwpyłowa uchwytu narzędziowego
- Przesuwany uchwyt ułatwia wymianę narzędzia
- 40-pozycyjne przestawianie dłuta
- Wyłącznik elektroniczny umożliwia rozpoczęcie pracy w ściśle określonym punkcie
- Dźwignia zmiany trybu pracy umiejscowiona w dolnej części obudowy w celu minimalizacji uszkodzenia
- Łatwy w ustawianiu ogranicznik głębokości
 - Zwiększona stabilność wiertła w uchwycie
- Prędkość i moment obrotowy są takie same przy prawych i lewych obrotach, dzięki zastosowaniu przełącznika na uchwycie szczotek węglowych
- Dioda LED oświetlająca obszar roboczy

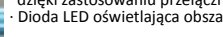

Dostarczone wyposażenie: Walizka 824913-9; Ogranicznik głębokości 331886-4; Uchwyt boczny prętowy kpl. 122878-2*

Moc znamionowa	800 W
Prędkość obr. na biegu jałowym	0-1200 obr./min
Częst. udarów na biegu jałowym	0-4600/min
Energia udaru	2,4 J
Maks. średnica wiercenia w stali	13 mm
w drewnie	32 mm
w betonie	26 mm
Uchwyt narzędziowy typu	SDS-PLUS
Wymiary (długość całkowita)	361 mm
Waga	2,9-3,4 kg

AVT
ANTI-VIBRATION TECHNOLOGY

HR2631FT

Młotowiertarka z opcją kucia 26 mm



Udar elektropneumatyczny

- Zmodyfikowany przełącznik trybu pracy oraz trwalsza przekładnia w porównaniu do poprzedniego modelu
- **Technologia Antywibracyjna AVT**
- 3 tryby pracy: wiercenie, wiercenie z udarem i kucie
- Osłona przeciwpyłowa uchwytu narzędziowego
- Przesuwany uchwyt ułatwia wymianę narzędzia
- 40-pozycyjne przestawianie dłuta
- Wyłącznik elektroniczny umożliwia rozpoczęcie pracy w ściśle określonym punkcie
- Dźwignia zmiany trybu pracy umiejscowiona w dolnej części obudowy w celu minimalizacji uszkodzenia
- Łatwy w ustawianiu ogranicznik głębokości
 - Zwiększona stabilność wiertła w uchwycie
- Prędkość i moment obrotowy są takie same przy prawych i lewych obrotach, dzięki zastosowaniu przełącznika na uchwycie szczotek węglowych
- Dioda LED oświetlająca obszar roboczy
- Szybkowymienny uchwyt narzędziowy typu SDS-PLUS i uchwyt szybkowymienny (cylindryczny)

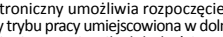

Dostarczone wyposażenie: Walizka 824915-5; Ogranicznik głębokości 331886-4; Uchwyt boczny prętowy kpl. 122878-2*; Szybkowymienny uchwyt typu SDS-PLUS 194080-7; Szybkowymienny uchwyt wiertarski 13 mm 194079-2

Moc znamionowa	800 W
Prędkość obr. na biegu jałowym	0-1200 obr./min
Częst. udarów na biegu jałowym	0-4600/min
Energia udaru	2,4 J
Maks. średnica wiercenia w stali	13 mm
w drewnie	32 mm
w betonie	26 mm
Uchwyt narzędziowy typu	SDS-PLUS
Wymiary (długość całkowita)	385 mm
Waga	3,1-3,6 kg



AVT
ANTI-VIBRATION TECHNOLOGY



*część zamienna

Makita

Młoty / Młotowiertarki / Uchwyt typu SDS-PLUS

Model	Tryb pracy	Maks. średnica wiercenia (mm)	Moc znamionowa (W)	AVT ANTI VIBRATION TECHNOLOGY	Dioda LED 	Uchwyt szybkowymienny 		
 HR1840	HR1840	2 tryby pracy	18	470	✗	✗	✗	
	HR1841F		18	470	✓	✓	✗	
	HR2010	 Wiercenie z udarem	20	600	✗	✗	✗	
	HR2300	 Wiercenie	23	720	✗	✗	✗	
	HR2600		26	800	✗	✗	✗	
 HR2630T  HR2811FT  HR3210FCT	HR2630	3 tryby pracy	26	800	✗	✗	✗	
	HR2630T		26	800	✗	✗	✓	
	HR2631F		26	800	✓	✓	✗	
	HR2631FT		26	800	✓	✓	✓	
	HR2652		26	800	✗	✗	✗	
	HR2653		 Wiercenie z udarem	26	800	✓	✗	✗
	HR2653T			26	800	✓	✗	✓
	HR2810		 Wiercenie	28	800	✓	✗	✓
	HR2811FT		 Kucie	28	800	✗	✓	✓
	HR3200C			32	850	✗	✗	✗
	HR3210C		32	850	✓	✗	✗	
	HR3210FCT		32	850	✓	✓	✓	

AVT & SOFT NO LOAD

ANTI VIBRATION TECHNOLOGY

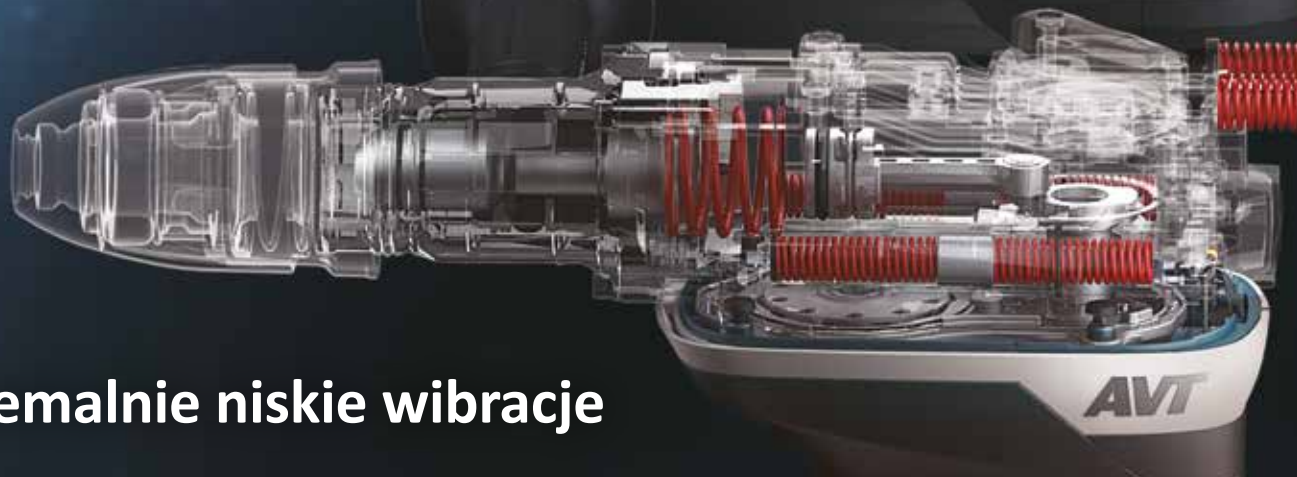

Ekstremalnie niskie wibracje

AVT
ANTI VIBRATION TECHNOLOGY
&
**SOFT
NO LOAD**

50 mm
Młot udarowo-obrotowy
HR5212C



40 mm
Młot udarowo-obrotowy
HR4013C



Młot udarowy
HM0871C



Młot udarowy
HM1111C
HM1213C



Młot udarowy
HM1214C



Młot wyburzeniowy
HM1317C
HM1317CB
HM1812



26 mm
Młoto-wiertarka z opcją kucia
HR2651



26 mm
Młoto-wiertarka z opcją kucia
HR2651T



18 mm
Młot udarowo-obrotowy
HR1841F



26 mm
Młoto-wiertarka z opcją kucia
HR2641



26 mm
Młoto-wiertarka z opcją kucia
HR2631FT / HR2631F

Młot udarowo-obrotowy
HR2601



32 mm
Młoto-wiertarka z opcją kucia
HR3210FCT / HR3210C



35 mm
Młoto-wiertarka z opcją kucia
HR3541FC



40 mm
Młot udarowo-obrotowy
HR4013C



45 mm
Młot udarowo-obrotowy
HR4511C / HR4510C



52 mm
Młot udarowo-obrotowy
HR5212C



AVT
ANTI VIBRATION TECHNOLOGY

Młoty / Młotowiertarki / Uchwyt typu SDS-PLUS

HR2810

Młotowiertarka z opcją kucia 28 mm

Udar elektropneumatyczny

- 3 tryby pracy: wiercenie, wiercenie z udarem i kucie
- Sprzęgło cierne zabezpiecza elektronarzędzie przy zablokowaniu wiertła
- Przesuwany uchwyt ułatwia wymianę narzędzia
- Ergonomiczna, gumowana rękojeść



Dostarczone wyposażenie: Walizka 824789-4; Ogranicznik głębokości 324219-0; Uchwyt boczny 158057-6

Moc znamionowa	800 W
Prędkość obr. na biegu jałowym	0-1100 obr./min
Częst. udarów na biegu jałowym	0-4500/min
Energia udaru	2,8 J
Maks. średnica wiercenia w stali	13 mm
w drewnie	32 mm
w betonie	28 mm
Uchwyt narzędziowy typu	SDS-PLUS
Wymiary (długość całkowita)	314 mm
Waga	3,4-3,8 kg

HR2811FT

Młotowiertarka z opcją kucia 28 mm

Udar elektropneumatyczny

- 3 tryby pracy: wiercenie, wiercenie z udarem i kucie
- Sprzęgło cierne zabezpiecza elektronarzędzie przy zablokowaniu wiertła
- Ergonomiczna, gumowana rękojeść
- Rękojeść pochłaniająca wibracje
- Dioda LED oświetlająca obszar roboczy
- Szybkowymienny uchwyt narzędziowy typu SDS-PLUS i uchwyt szybkowymienny (cylindryczny)



Dostarczone wyposażenie: Walizka 824789-4; Ogranicznik głębokości 324219-0; Uchwyt boczny 158057-6; Szybkowymienny uchwyt typu SDS-PLUS 194080-7; Szybkowymienny uchwyt wiertarski 13 mm 194079-2;

Moc znamionowa	800 W
Prędkość obr. na biegu jałowym	0-1100 obr./min
Częst. udarów na biegu jałowym	0-4500/min
Energia udaru	2,9 J
Maks. średnica wiercenia w stali	13 mm
w drewnie	32 mm
w betonie	28 mm
Uchwyt narzędziowy typu	SDS-PLUS
Wymiary (długość całkowita)	345 mm
Waga	3,6-3,9 kg



HR3200C / HR3210C

Młotowiertarka z opcją kucia 32 mm

Udar elektropneumatyczny

- 3 tryby pracy: wiercenie, wiercenie z udarem i kucie
- 24-pozycyjne przestawianie dłuta
- Sprzęgło cierne zabezpiecza elektronarzędzie przy zablokowaniu wiertła
- Przesuwny uchwyt ułatwia wymianę narzędzia
- Wskaźnik zużycia szczotek węglowych
- Ogranicznik prądu rozruchowego
- **HR3210C: Technologia Antywibracyjna AVT**



zdj.: HR3210C

Moc znamionowa	850 W
Prędkość obr. na biegu jałowym	315-630 obr./min
Częst. udarów na biegu jałowym	1650-3300/min
Energia udaru	5,1 J
Maks. średnica wiercenia w stali	13 mm
	w drewnie 32 mm
	w betonie 32 mm
Uchwyt narzędziowy typu	SDS-PLUS
Wymiary (długość całkowita)	398 mm
Waga (HR3200C / HR3210C)	4,8-5,2 / 5,2-5,6 kg

AVT
ANTI VIBRATION TECHNOLOGY (HR3210C)

Dostarczone wyposażenie: Walizka 824825-6; Ogranicznik głębokości 321248-4*; Uchwyt boczny 135197-7; Smar do wiertel i dłut 198993-4

HR3210FCT

Młotowiertarka z opcją kucia 32 mm

Udar elektropneumatyczny

- **Technologia Antywibracyjna AVT**
- 3 tryby pracy: wiercenie, wiercenie z udarem i kucie
- 24-pozycyjne przestawianie dłuta
- Wskaźnik zużycia szczotek węglowych
- Dioda LED oświetlająca obszar roboczy z funkcją opóźnionego wygaszania
- Szybkowymienny uchwyt narzędziowy typu SDS-PLUS i uchwyt szybkowymienny (cyldryczny)



Moc znamionowa	850 W
Prędkość obr. na biegu jałowym	315-630 obr./min
Częst. udarów na biegu jałowym	1650-3300/min
Energia udaru	4,9 J
Maks. średnica wiercenia w stali	13 mm
	w drewnie 32 mm
	w betonie 32 mm
Uchwyt narzędziowy typu	SDS-PLUS
Wymiary (długość całkowita)	424 mm
Waga	5,4-5,6 kg

AVT
ANTI VIBRATION TECHNOLOGY

Dostarczone wyposażenie: Walizka 824825-6; Ogranicznik głębokości 321248-4*; Uchwyt boczny 135197-7; Uchwyt szybkowymienny 194568-7; Smar do wiertel i dłut 100 ml 198993-4

HK0500

Dłutownica

Udar elektropneumatyczny

- Lekka dłutownica do podkuwania z uchwytem narzędziowym typu SDS-PLUS
- Idealna do odbijania tynku, resztek zaprawy murarskiej i starych płytek
- Z elektronicznym regulatorem częstotliwości udarów
- 12-pozycyjne przestawianie dłuta w odstępach co 30°
- Szczotki węglowe samoodłączające się
- Osłona przeciwpyłowa uchwytu narzędziowego
- Uchwyt pałkowy
- Idealna do prac remontowych w systemie prac dorywczych



Moc znamionowa	550 W
Częst. udarów na biegu jałowym	2000-3500/min
Energia udaru	1,8 J
Uchwyt narzędziowy typu	SDS-PLUS
Wymiary (długość całkowita)	468 mm
Waga	3,2 kg

Dostarczone wyposażenie: Walizka 824523-2; Uchwyt narzędzia 135167-6*; Przecinak szeroki A-30483

HK1820

Dłutownica

Udar elektropneumatyczny

- Lekka i kompaktowa dłutownica z uchwytem narzędziowym typu SDS-PLUS
- Przeznaczona do zdzierania płytek podłogowych lub ściennych
- Z elektronicznym regulatorem częstotliwości udarów
- Dłuto obracane o 360° w 12 różnych pozycjach
- Blokada wyłącznika
- Rękojeść tłumiąca wibracje zapewnia większą kontrolę oraz komfort pracy



Moc znamionowa	550 W
Częst. udarów na biegu jałowym	0-3200/min
Energia udaru	3,1 J
Uchwyt narzędziowy typu	SDS-PLUS
Wymiary (długość całkowita)	351 mm
Waga	3,4 kg

Dostarczone wyposażenie: Walizka 824789-4; Szpic 250 mm P-25068; Dłuto 20x200 mm P-25074



HR4003C

Młot udarowo-obrotowy 40 mm

Udar elektropneumatyczny

- 2 tryby pracy: wiercenie z udarem i kucie
- 24-pozycyjne przestawianie dłuta
- Elektroniczny układ regulacji obr. i układ łagodnego rozruchu
- Precyzyjny dobór częstotliwości udarów za pomocą pokrętki nastawczego
- Dioda LED wskazująca konieczność wymiany szczotek węglowych
- Lampka sygnalizująca problem z obwodem elektrycznym
- Przesuwany uchwyt szybkoocucujący
- Łatwa w obsłudze dźwignia zmiany trybu pracy umiejscowiona w górnej części obudowy
- Osobny przycisk do kucia w trybie ciągłym

Moc znamionowa	1100 W
Prędkość obr. na biegu jałowym	250-500 obr./min
Częst. udarów na biegu jałowym	1450-2900/min
Energia udaru	8,3 J
Maks. średnica wiercenia w betonie:	
koronka / wiertło	105 / 40 mm
Uchwyt narzędziowy typu	SDS-MAX
Wymiary (długość całkowita)	479 mm
Waga	6,2-6,4 kg



Dostarczone wyposażenie: Walizka; Ogranicznik głębokości 331955-1; Uchwyt boczny prętowy 123138-5; Uchwyt boczny pałkowy 196792-8; Smar do wiertel i dłut 198993-4; Szmata 443122-7

Pod obciążeniem

Bez obciążenia

AVT
ANTI VIBRATION TECHNOLOGY

„Aktywny” dynamiczny tłumik drgań Makita
Zmiana ciśnienia powietrza w komorze korbowej i komorze bębna „aktywnie” steruje stabilizatorem, który przesuwają się w przeciwnym, kierunku niż tłok

ZAWSZE
niskie vibracje

Włączenie maszyny na biegu jałowym bez obciążenia powoduje obniżenie obrotów oraz wibracji. W ten sposób operator może w sposób skuteczny i precyzyjny przyłożyć szpic lub dłuto w żądane miejsce rozpoczęcia pracy. W momencie docięnięcia narzędzia do materiału, układ elektroniczny przywraca pełną moc znamionową urządzenia.

SOFT
NO LOAD



HR4013C

Młot udarowo-obrotowy 40 mm

Udar elektropneumatyczny

- Technologia Antywibracyjna AVT
- System SOFT NO LOAD
- 2 tryby pracy: wiercenie z udarem i kucie
- 24-pozycyjne przestawianie dłuta
- Elektroniczny układ regulacji obrotów i układ łagodnego rozruchu
- Precyzyjny dobór częstotl. udarów za pomocą pokrętki nastawczego
- Dioda LED wskazująca konieczność wymiany szczotek węglowych
- Lampka sygnalizująca problem z obwodem elektrycznym
- Przesuwany uchwyt szybkoocucujący
- Łatwa w obsłudze dźwignia zmiany trybu pracy umiejscowiona w górnej części obudowy
- Osobny przycisk do kucia w trybie ciągłym

Moc znamionowa	1100 W
Prędkość obr. na biegu jałowym	250-500 obr./min
Częst. udarów na biegu jałowym	1450-2900/min
Energia udaru	8,0 J
Maks. średnica wiercenia w betonie:	
koronka / wiertło	105 / 40 mm
Uchwyt narzędziowy typu	SDS-MAX
Wymiary (długość całkowita)	479 mm
Waga	6,8-6,9 kg



Dostarczone wyposażenie: Walizka 196531-6; Ogranicznik głębokości 331955-1; Uchwyt boczny prętowy 123138-5; Uchwyt boczny pałkowy 196792-8; Smar do wiertel i dłut 198993-4; Szmata 443122-7

AVT & SOFT
ANTI VIBRATION TECHNOLOGY NO LOAD

Młoty / Młotowiertarki / Uchwyt typu SDS-MAX

HR4501C

Młot udarowo-obrotowy 45 mm

Udar elektropneumatyczny

- 2 tryby pracy: wiercenie z uderem i kucie
- 16-pozycyjne przestawianie dłuta
- Ślizgowy uchwyt typu SDS-MAX pozwala na łatwą wymianę narzędzia
- Dłuższa żywotność szczotek węglowych
- Dioda LED wskazująca konieczność wymiany szczotek węglowych
- Wskaźnik zużycia szczotek węglowych
- Lampka sygnalizująca problem z obwodem elektrycznym



Dostarczone wyposażenie: Walizka 140763-7; Ogranicznik głębokości 321248-4*; Uchwyt boczny pałkowy 134890-0; Uchwyt boczny przętowy 158131-0; Smar do wiertel i dłut 198993-4; Szmatka 443122-7

Moc znamionowa	1350 W
Prędkość obr. na biegu jałowym	130-280 obr./min
Częst. uderów na biegu jałowym	1250-2750/min
Energia uderu	10,1 J
Maks. średnica wiercenia w betonie:	
koronka / wiertło	125 / 45 mm
Uchwyt narzędziowy typu	SDS-MAX
Wymiary (długość całkowita)	458 mm
Waga	8,2-8,4 kg

HR4511C

Młot udarowo-obrotowy 45 mm

Udar elektropneumatyczny

- Technologia Antywibracyjna AVT
- 2 tryby pracy: wiercenie z uderem i kucie
- 16-pozycyjne przestawianie dłuta
- Przesuwany uchwyt typu SDS-MAX pozwala na łatwą wymianę narzędzia
- Wskaźnik zużycia szczotek węglowych
- Dłuższa żywotność szczotek węglowych
- Lampka sygnalizująca problem z obwodem elektrycznym



AVT
ANTI VIBRATION TECHNOLOGY



Dostarczone wyposażenie: Walizka 140763-7; Ogranicznik głębokości 321248-4*; Uchwyt boczny pałkowy 134890-0; Uchwyt boczny przętowy 158131-0; Smar do wiertel i dłut 198993-4; Szmatka 443122-7

Moc znamionowa	1350 W
Prędkość obr. na biegu jałowym	130-280 obr./min
Częst. uderów na biegu jałowym	1250-2750/min
Energia uderu	12,5 J
Maks. średnica wiercenia w betonie:	
koronka / wiertło	125 / 45 mm
Uchwyt narzędziowy typu	SDS-MAX
Wymiary (długość całkowita)	458 mm
Waga	9,0-9,1 kg

HR5202C

Młot udarowo-obrotowy 52 mm

Udar elektropneumatyczny

- 2 tryby pracy: wiercenie z uderem i kucie
- 24-pozycyjne przestawianie dłuta
- Dioda LED wskazująca konieczność wymiany szczotek węglowych
- Niższe vibracje w porównaniu do poprzedniego modelu
- Łatwa w obsłudze dźwignia zmiany trybu pracy umiejscowiona w górnej części obudowy
- Osobny przycisk do dławienia w trybie ciągłym
- Elektroniczny układ regulacji obrotów i układ łagodnego rozruchu
- Precyzyjny dobór częstotliwości uderów przy pomocy pokręćła nastawczego
- Przesuwany uchwyt szybko blokujący
- Kompatybilny z opcjonalnym adapterem do odsysania pyłu



Dostarczone wyposażenie: Walizka 196552-8; Ogranicznik głębokości 331955-1; Uchwyt boczny pałkowy 135283-4; Uchwyt boczny prosty 135629-4; Smar do wiertel i dłut 198993-4; Szmatka 443122-7

Moc znamionowa	1510 W
Prędkość obr. na biegu jałowym	150-310 obr./min
Częst. uderów na biegu jałowym	1100-2250/min
Energia uderu	20 J
Maks. średnica wiercenia w betonie:	
koronka / wiertło	160 / 52 mm
Uchwyt narzędziowy typu	SDS-MAX
Wymiary (długość całkowita)	599 mm
Waga	10,9-11,1 kg

HR5212C

Młot udarowo-obrotowy 52 mm

Udar elektropneumatyczny

- Technologia Antywibracyjna AVT
- System SOFT NO LOAD
- 2 tryby pracy: wiercenie z uderem i kucie
- 24-pozycyjne przestawianie dłuta
- Dioda LED wskazująca konieczność wymiany szczotek węglowych
- Niższe vibracje w porównaniu do poprzedniego modelu
- Łatwa w obsłudze dźwignia zmiany trybu pracy umiejscowiona w górnej części obudowy
- Osobny przycisk do kucia w trybie ciągłym
- Elektroniczny układ regulacji obrotów i układ łagodnego rozruchu
- Precyzyjny dobór częst. uderów przy pomocy pokręćła nastawczego



AVT & SOFT
ANTI VIBRATION TECHNOLOGY NO LOAD



Dostarczone wyposażenie: Walizka 196553-6; Ogranicznik głębokości 331955-1; Uchwyt boczny pałkowy 135283-4; Uchwyt boczny prosty 135629-4; Smar do wiertel i dłut 198993-4; Szmatka 443122-7

Moc znamionowa	1510 W
Prędkość obr. na biegu jałowym	150-310 obr./min
Częst. uderów na biegu jałowym	1100-2250/min
Energia uderu	19,1 J
Maks. średnica wiercenia w betonie:	
koronka / wiertło	160 / 52 mm
Uchwyt narzędziowy typu	SDS-MAX
Wymiary (długość całkowita)	599 mm
Waga	11,9-12,0 kg



HM0870C

Młot udarowy
Udar elektropneumatyczny

- Kompaktowy młot klasy 5 kg
- 12-pozycyjne przestawianie dłuta
- Lampka sygnalizująca problem z obwodem elektrycznym
- Samoodłączające się szczotki węglowe
- Wysoka wydajność kucia przy niewielkiej wadze
- Najwydajniejsze kucie w swojej klasie

Moc znamionowa	1100 W
Częst. udarów na biegu jałowym	1100-2650/min
Energia udaru	7,6 J
Uchwyt narzędziowy typu	SDS-MAX
Wymiary (długość całkowita)	449 mm
Waga	5,1-5,3 kg



Dostarczone wyposażenie: Walizka; Uchwyt boczny prętowy 135332-7*; Smar do wiertel i dłut 198993-4; Szmata 443122-7

HM0871C

Młot udarowy
Udar elektropneumatyczny

- Technologia Antywibracyjna AVT
- System SOFT NO LOAD
- Kompaktowy młot klasy 5 kg
- 12-pozycyjne przestawianie dłuta
- Stabilizujący układ elektroniczny zapewnia stałą częstotliwość udarów pod obciążeniem
- Obniżone obroty na biegu jałowym zapewniają dokładne przyłożenie i rozpoczęcie pracy
- Lampka sygnalizująca problem z obwodem elektrycznym
- Samoodłączające się szczotki węglowe
- Zabezpieczenie przed udarem na biegu jałowym
- Wysoka wydajność kucia przy niewielkiej wadze
- Najwydajniejsze kucie w swojej klasie

Moc znamionowa	1100 W
Częst. udarów na biegu jałowym	1100-2650/min
Energia udaru	8,1 J
Uchwyt narzędziowy typu	SDS-MAX
Wymiary (długość całkowita)	466 mm
Waga	5,6-5,8 kg



Dostarczone wyposażenie: Walizka 824904-0; Uchwyt boczny prętowy 135332-7*; Smar do wiertel i dłut 198993-4; Szmata 443122-7

AVT & SOFT
ANTI VIBRATION TECHNOLOGY
NO LOAD

HM1101C

Młot udarowy
Udar elektropneumatyczny

- Mocny silnik 1300 W zapewnia optymalną równowagę pomiędzy niewielką wagą a doskonałymi osiąganiami
- 12-pozycyjne przestawianie dłuta
- Lampka sygnalizująca problem z obwodem elektrycznym
- Samoodłączające się szczotki węglowe

Moc znamionowa	1300 W
Częst. udarów na biegu jałowym	1100-2650/min
Energia udaru	11,5 J
Uchwyt narzędziowy typu	SDS-MAX
Wymiary (długość całkowita)	528 mm
Waga	7,2-7,3 kg



Dostarczone wyposażenie: Walizka 140562-7; Uchwyt boczny pałkowy 134890-0; Smar do wiertel i dłut 198993-4; Szmata 443122-7

HM1111C

Młot udarowy
Udar elektropneumatyczny

- Technologia Antywibracyjna AVT
- System SOFT NO LOAD
- Mocny silnik 1300 W zapewnia optymalną równowagę pomiędzy niewielką wagą a doskonałymi osiąganiami
- 12-pozycyjne przestawianie dłuta
- Lampka sygnalizująca problem z obwodem elektrycznym
- Samoodłączające się szczotki węglowe
- Rękojeść antywibracyjna umożliwia pracę przy niskim poziomie drgań

Moc znamionowa	1300 W
Częst. udarów na biegu jałowym	1100-2650/min
Energia udaru	11,2 J
Uchwyt narzędziowy typu	SDS-MAX
Wymiary (długość całkowita)	528 mm
Waga	7,8-8,0 kg



Dostarczone wyposażenie: Walizka 140561-9*; Uchwyt boczny pałkowy 134890-0; Smar do wiertel i dłut 198993-4; Szmata 443122-7

AVT & SOFT
ANTI VIBRATION TECHNOLOGY
NO LOAD

HM1205C

Młot udarowy
Udar elektropneumatyczny

- Praca przy wysokiej energii udaru
- Zmodyfikowany udar bierny umożliwia skuteczną pracę w miękkim betonie
- 12-pozycyjne przestawianie dłuta
- Dłuższe szczotki węglowe o dłuższym czasie pracy
- Łagodny rozruch
- Uchwyt boczny pałkowy obracany o 360° (8 różnych ustawień przód/tył)
- Dioda LED informująca o konieczności wymiany szczotek węglowych
- Dioda LED sygnalizująca problemy z obwodem elektrycznym

Moc znamionowa	1510 W
Częst. udarów na biegu jałowym	950-1900/min
Energia udaru	19,1 J
Uchwyt narzędziowy typu	SDS-MAX
Wymiary (długość całkowita)	576 mm
Waga	9,7 kg



Dostarczone wyposażenie: Walizka 824876-9; Uchwyt boczny pałkowy 135269-8*; Szpic; Smar do wiertel i dłut 198993-4; Szmata 443122-7

Młoty / Młotowiertarki / Uchwyt typu SDS-MAX

HM1203C

Młot udarowy

Udar elektropneumatyczny

- Praca przy niskim poziomie drgań i wysokiej energii uderu
- 12-pozycyjne przestawianie dłuta
- Dłuższe szczotki węglowe o dłuższym czasie pracy
- Łagodny rozruch
- Uchwyt boczny pałkowy obracany o 360° (8 różnych ustawień przód/tył)
- Lampka sygnalizująca problem z obwodem elektrycznym
- Samoodłączające się szczotki węglowe



Dostarczone wyposażenie: Walizka 824876-9; Uchwyt boczny pałkowy 135269-8*; Szpic; Smar do wiertel i dłut 198993-4; Szmata 443122-7;

Moc znamionowa	1510 W
Częst. uderów na biegu jałowym	950-1900/min
Energia uderu	19,1 J
Uchwyt narzędziowy typu	SDS-MAX
Wymiary (długość całkowita)	576 mm
Waga	9,7 kg

HM1213C

Młot udarowy

Udar elektropneumatyczny

- Technologia Antywibracyjna AVT
- System SOFT NO LOAD
- 12-pozycyjne przestawianie dłuta
- Dłuższe szczotki węglowe o dłuższym czasie pracy
- Uchwyt boczny pałkowy obracany o 360° (8 różnych ustawień przód/tył)
- Lampka sygnalizująca problem z obwodem elektrycznym
- Samoodłączające się szczotki węglowe



AVT & SOFT
ANTI-VIBRATION TECHNOLOGY
NO LOAD



Dostarczone wyposażenie: Walizka 824908-2; Uchwyt boczny pałkowy 134890-0; Smar do wiertel i dłut 198993-4; Szmata 443122-7;

Moc znamionowa	1510 W
Częst. uderów na biegu jałowym	950-1900/min
Energia uderu	18,6 J
Uchwyt narzędziowy typu	SDS-MAX
Wymiary (długość całkowita)	576 mm
Waga	10,8 kg

HM1214C

Młot udarowy

Udar elektropneumatyczny

- Technologia Antywibracyjna AVT
- System SOFT NO LOAD
- Praca przy niskim poziomie drgań i wysokiej energii uderu
- 12-pozycyjne przestawianie dłuta
- Zaprojektowany do pracy w pionie
- Uchwyt boczny obracany o 360° i ustawiany w 8 różnych pozycjach
- Zabezpieczenie przed uderem na biegu jałowym
- Samoodłączające się szczotki węglowe



AVT & SOFT
ANTI-VIBRATION TECHNOLOGY
NO LOAD



Dostarczone wyposażenie: Walizka 824882-4; Uchwyt boczny pałkowy 135283-4; Szpic; Smar do wiertel i dłut 198993-4; Szmata 443122-7;

Moc znamionowa	1510 W
Częst. uderów na biegu jałowym	950-1900/min
Energia uderu	19,9 J
Uchwyt narzędziowy typu	SDS-MAX
Wymiary (długość całkowita)	701 mm
Waga	12,3 kg



Młoty / Młotowiertarki / Uchwyt sześciokątny 28,6 mm

171

MŁOTY,
MŁOTOWIERTARKI

HM1307CB

Młot wyburzeniowy

Udar elektropneumatyczny

- Wysoka trwałość i doskonała wydajność
- Elektroniczna regulacja częstotliwości ударов
- Rękojeść dodatkowa obracana bezstopniowo o 360°
- Lampka sygnalizacyjna informująca o konieczności wymiany szczotek węglowych
- Zabezpieczenie przed udarem na biegu jałowym
- Uniwersalny uchwyt narzędziowy z sześciokątem wewn. 1 1/8" (28,6 mm) dla narzędzi wkładanych z wpustem pod blokadę lub pierścieniem oporowym

Moc znamionowa	1510 W
Częst. ударов на biegu jałowym	730-1450/min
Energia udaru	23,6 J
Uchwyt narzędziowy	Ø 28,6 mm
Wymiary (długość całkowita)	824 mm
Waga	17,3 kg



Dostarczone wyposażenie: Walizka z kółkami 824897-1; Uchwyt boczny 163506-0; Szpic 410 mm

HM1317CB

Młot wyburzeniowy

Udar elektropneumatyczny

- Technologia Antywibracyjna AVT
- System SOFT NO LOAD
- Wysoka trwałość i doskonała wydajność
- Elektroniczna regulacja częstotliwości ударов
- Rękojeść dodatkowa obracana bezstopniowo o 360°
- Lampka sygnalizacyjna informująca o konieczności wymiany szczotek węglowych
- Zabezpieczenie przed udarem na biegu jałowym
- Uniwersalny uchwyt narzędziowy z sześciokątem wewn. 1 1/8" (28,6 mm) dla narzędzi wkładanych z wpustem pod blokadę lub pierścieniem oporowym

Moc znamionowa	1510 W
Częst. ударов на biegu jałowym	730-1450/min
Energia udaru	26,5 J
Uchwyt narzędziowy	Ø 28,6 mm
Wymiary (długość całkowita)	824 mm
Waga	19,0 kg



Dostarczone wyposażenie: Walizka z kółkami 824897-1; Uchwyt boczny 163506-0; Szpic 410 mm

AVT & SOFT
ANTI VIBRATION TECHNOLOGY NO LOAD

HM1812

Młot wyburzeniowy

Udar elektropneumatyczny

- Energia udaru zwiększona o 60% w porównaniu do poprzedniego modelu
- TECHNOLOGIA ANTYWIBRACYJNA AVT - mechanizm przeciwwagi oraz obudowa pochłaniająca wibracje
- SYSTEM SOFT NO LOAD
- 6-pozycyjne ustawienie narzędzia (ustawienie możliwe w serwisie)
- Do zdzierania nawierzchni ulic, fundamentów i kruszenia bloków betonowych
- Uniwersalny wewnętrzny uchwyt sześciokątny 1 1/8" (28,6 mm) dla narzędzi wkładanych z wpustem pod blokadę lub pierścieniem oporowym
- Lampka sygnalizacyjna wskazująca uszkodzenia wyłącznika lub przewodu
- Samoodłączające się szczotki węglowe
- Dodatkowy uchwyt w obudowie z obu stron ułatwia podnoszenie narzędzia

Moc znamionowa	2000 W
Częst. ударов на biegu jałowym	870/min
Energia udaru	72,8 J
Uchwyt narzędziowy	Ø 28,6 mm
Wymiary (długość całkowita)	843 mm
Waga	31,3 kg



Dostarczone wyposażenie: Uchwyt boczny; Klucz imbusowy 5 783203-8; Szpic samoostrzący 400mm B-10372

AVT & SOFT
ANTI VIBRATION TECHNOLOGY NO LOAD



Młoty / Młotowiertarki / Uchwyt sześciokątny 30 mm

HM1307C



Młot wyburzeniowy

Udar elektropneumatyczny

- Wysoka trwałość i doskonała wydajność
- Rękojeść dodatkowa obracana bezstopniowo o 360°
- Lampka sygnalizacyjna informująca o konieczności wymiany szczotek węglowych
- Uniwersalny uchwyt sześciokątny 30 mm dla narzędzi z rowkiem blokującym

Moc znamionowa	1510 W
Częst. uderów na biegu jałowym	730-1450/min
Energia uderu	25,5 J
Uchwyt narzędziowy	Ø 30 mm
Wymiary (długość całkowita)	715 mm
Waga	15,3 kg



Dostarczone wyposażenie: Walizka z kółkami 824898-9; Uchwyt boczny 163506-0; Szpic 400 mm

HM1317C



Młot wyburzeniowy

Udar elektropneumatyczny

- Technologia Antywibracyjna AVT
- System SOFT NO LOAD
- Wysoka trwałość i doskonała wydajność
- Elektroniczna regulacja częstotliwości uderów
- Rękojeść dodatkowa obracana bezstopniowo o 360°
- Lampka sygnalizacyjna informująca o konieczności wymiany szczotek węglowych
- Uniwersalny uchwyt sześciokątny 30 mm dla narzędzi z rowkiem blokującym

Moc znamionowa	1510 W
Częst. uderów na biegu jałowym	730-1450/min
Energia uderu	25 J
Uchwyt narzędziowy	Ø 30 mm
Wymiary (długość całkowita)	715 mm
Waga	17,0 kg



Dostarczone wyposażenie: Walizka z kółkami 824897-1; Uchwyt boczny 163506-0; Szpic 410 mm

AVT & SOFT
ANTI-VIBRATION TECHNOLOGY
NO LOAD

HM1802



Młot wyburzeniowy

Udar elektropneumatyczny

- Energia uderu zwiększona o 60% w porównaniu do poprzedniego modelu
- Obudowa pochłaniająca drgania - zapewnia praktyczne połączenie wysokiej mocy oraz niskich wibracji
- 6-pozycyjne ustawienie narzędzia (ustawienie możliwe w serwisie)
- Do skuwania nawierzchni ulic, fundamentów i kruszenia betonu, żelbetu.
- Uniwersalny wewnętrzny uchwyt sześciokątny 1 1/8" (28,6 mm) dla narzędzi wkładanych z wpustem pod blokadę lub pierścieniem oporowym
- Dioda LED ostrzegająca o uszkodzeniu obwodu elektrycznego
- Dioda LED sygnalizująca konieczność wymiany szczotek
- Szczotki węglowe samoodciążające się
 - Dodatkowy uchwyt w obudowie z obu stron ułatwia podnoszenie narzędzia
 - Przelicznik o wysokiej trwałości zapewniający zwiększoną ochronę przed pyłem

Moc znamionowa	2000 W
Częst. uderów na biegu jałowym	870/min
Energia uderu	71,4 J
Uchwyt narzędziowy	Ø 28,6 mm
Wymiary (długość całkowita)	843 mm
Waga	29,4 kg



Dostarczone wyposażenie: Uchwyt boczny; Klucz imbusowy 5 783203-8; Szpic samostrzący 400 mm B-10372



Młoty, młotowiertarki

*z odsysaniem pyłu

Model	Typ	Uchwyt (mm)	Moc znamionowa (W)	Energia udaru EPTA 05/2009	Waga netto (kg)	AVT	Soft No load	Dioda LED	Uchwyt szybkowymienny
Uchwyt SDS-PLUS									
HR1841F/ HR1840	młotowiertarka	18	470	1.4	2.0 - 2.5 / 2.0 - 2.4	•/-		•/-	
HR2230	młotowiertarka	22	710	2.2	2.6 - 3.1				
HR2300	młotowiertarka	23	720	2.3	2.7 - 3.1				
HR2470T	młotowiertarka z opcją kucia	24	780	2.4	3.0 - 3.3				•
HR2470	młotowiertarka z opcją kucia	24	780	2.4	2.9 - 3.3				
HR2460	młotowiertarka	24	780	2.4	2.8 - 3.2				
*HR2653T	młotowiertarka z opcją kucia	26	800	2.2	3.2 - 4.5	•			•
*HR2653	młotowiertarka z opcją kucia	26	800	2.2	3.1 - 4.3	•			
*HR2652	młotowiertarka z opcją kucia	26	800	2.2	3.0 - 4.3				
HR2631FT	młotowiertarka z opcją kucia	26	800	2.4	3.1 - 3.6	•		•	•
HR2631F	młotowiertarka z opcją kucia	26	800	2.4	2.9 - 3.4	•		•	
HR2630T	młotowiertarka z opcją kucia	26	800	2.4	3.0 - 3.5				•
HR2630	młotowiertarka z opcją kucia	26	800	2.4	2.8 - 3.3				
HR2600	młotowiertarka	26	800	2.4	3.0 - 3.4				
HR2811FT	młotowiertarka z opcją kucia	28	800	2.9	3.6 - 3.9			•	•
HR2810	młotowiertarka z opcją kucia	28	800	2.8	3.4 - 3.8				
HR3210FCT	młotowiertarka z opcją kucia	32	850	4.9	5.4 - 5.6	•		•	•
HR3210C	młotowiertarka z opcją kucia	32	850	5.0	5.2 - 5.6	•			
HR3200C	młotowiertarka z opcją kucia	32	850	5.1	4.8 - 5.2				

Uchwyt SDS-MAX

HR3541FC	młot udarowo-obrotowy	35	850	5.7	5.6 - 5.7	•		•	
HR3540C	młot udarowo-obrotowy	35	850	5.6	5.2 - 5.3				
HR4013C	młot udarowo-obrotowy	40	1,100	8.0	6.8 - 6.9	•	•		
HR4003C	młot udarowo-obrotowy	40	1,100	8.3	6.2 - 6.4				
HR4002	młot udarowo-obrotowy	40	1,050	6.1	6.6 - 6.8				
HR4511C	młot udarowo-obrotowy	45	1,350	9.4	9.0 - 9.1	•			
HR4501C	młot udarowo-obrotowy	45	1,350	10.1	8.2 - 8.4				
HR5212C	młot udarowo-obrotowy	52	1,510	20.0	11.9 - 12.0	•	•		
HR5202C	młot udarowo-obrotowy	52	1,510	19.1	10.9 - 11.1				

Młoty udarowe, młoty wyburzeniowe

Model	Typ	Moc znamionowa (W)	Energia udaru EPTA 05/2009	Waga netto (kg)	AVT	Soft No load
-------	-----	--------------------	----------------------------	-----------------	-----	--------------

Uchwyt SDS-MAX

HM0871C	Młot udarowy	1,100	8.1	5.6 - 5.8	•	•
HM0870C	Młot udarowy	1,100	7.6	5.1 - 5.3		
HM1111C	Młot udarowy	1,300	11.2	7.8 - 8.0	•	•
HM1101C	Młot udarowy	1,300	11.5	7.2 - 7.3		
HM1213C	Młot udarowy	1,510	18.6	10.8	•	•
HM1203C	Młot udarowy	1,510	19.1	9.7		
HM1205C	Młot udarowy	1,510	19.1	9.7		
HM1214C	Młot udarowy	1,510	19.9	12.3	•	•

Uchwyt sześciokątny 30 mm

HM1317C	Młot wyburzeniowy	1,510	25.0	17.0	•	•
HM1307C	Młot wyburzeniowy	1,510	25.5	15.3		
HM1400	Młot wyburzeniowy	1,240	29.5	18.1		

Uchwyt sześciokątny 28,6 mm

HM1317CB	Młot wyburzeniowy	1,510	26.5	19.0	•	•
HM1307CB	Młot wyburzeniowy	1,510	23.6	17.3		
HM1802	Młot wyburzeniowy	2,000	71.4	29.4		
HM1812	Młot wyburzeniowy	2,000	72.8	31.3	•	•

WIERTARKI / MIESZARKI



HP1640

Wiertarka udarowa 16 mm

Udar mechaniczny

- 2 tryby pracy: wiercenie i wiercenie z udarem
- Obroty w lewo/prawo z elektronicznym układem regulacyjnym i blokadą spustu włącznika
- Dźwignia zmiany trybu pracy
- Uchwyt wiertarski na kluczyk



Dostarczone wyposażenie: Uchwyt boczny 153503-4*; Uchwyt wiertarski na kluczyk 13 mm 766016-2; Kluczyk do uchwytu wiertarskiego 763448-4; Ogranicznik głębokości 324219-0*

Moc znamionowa	680 W
Prędkość obr. na biegu jałowym	0-2800 obr./min
Częst. udarów na biegu jałowym	0-44800/min
Zakres mocowania	1,5-13 mm
Maks. średnica wiercenia w stali	13 mm
w drewnie	30 mm
w betonie	16 mm
Wymiary (długość całkowita)	303 mm
Waga	2,0 kg

HP1640K

Wiertarka udarowa 16 mm

Udar mechaniczny

- 2 tryby pracy: wiercenie i wiercenie z udarem
- Obroty w lewo/prawo z elektronicznym układem regulacyjnym i blokadą spustu włącznika
- Dźwignia zmiany trybu pracy
- Uchwyt wiertarski na kluczyk
- W praktycznej walizce



Dostarczone wyposażenie: Walizka 824923-6; Uchwyt boczny 153503-4*; Uchwyt wiertarski na kluczyk 13 mm 766016-2; Kluczyk do uchwytu wiertarskiego 763448-4; Ogranicznik głębokości 324219-0*

Moc znamionowa	680 W
Prędkość obr. na biegu jałowym	0-2800 obr./min
Częst. udarów na biegu jałowym	0-44800/min
Zakres mocowania	1,5-13 mm
Maks. średnica wiercenia w stali	13 mm
w drewnie	30 mm
w betonie	16 mm
Wymiary (długość całkowita)	303 mm
Waga	2,0 kg

HP1641K

Wiertarka udarowa 16 mm

Udar mechaniczny

- 2 tryby pracy: wiercenie i wiercenie z udarem
- Uchwyt wiertarski szybkomocujący
- Obroty w prawo/lewo z elektronicznym układem regulacyjnym i blokadą spustu włącznika
- Dźwignia zmiany trybu pracy
- W praktycznej walizce



Dostarczone wyposażenie: Walizka 824923-6; Uchwyt boczny 153503-4*; Szybkomocujący uchwyt wiertarski 13 mm 763128-2; Ogranicznik głębokości 324219-0*

Moc znamionowa	680 W
Prędkość obr. na biegu jałowym	0-2800 obr./min
Częst. udarów na biegu jałowym	0-44800/min
Zakres mocowania	1,5-13 mm
Maks. średnica wiercenia w stali	13 mm
w drewnie	30 mm
w betonie	16 mm
Wymiary (długość całkowita)	303 mm
Waga	2,0 kg

HP1641FK

Wiertarka udarowa 16 mm

Udar mechaniczny

- 2 tryby pracy: wiercenie i wiercenie z udarem
- Uchwyt wiertarski szybkomocujący
- Obroty w prawo/lewo z elektronicznym układem regulacyjnym i blokadą spustu włącznika
- Dźwignia zmiany trybu pracy
- Dioda LED oświetlająca obszar roboczy
- W praktycznej walizce



Dostarczone wyposażenie: Walizka 824923-6; Uchwyt boczny 153503-4*; Szybkomocujący uchwyt wiertarski 13 mm 763128-2; Ogranicznik głębokości 324219-0*

Moc znamionowa	680 W
Prędkość obr. na biegu jałowym	0-2800 obr./min
Częst. udarów na biegu jałowym	0-44800/min
Zakres mocowania	1,5-13 mm
Maks. średnica wiercenia w stali	13 mm
w drewnie	30 mm
w betonie	16 mm
Wymiary (długość całkowita)	303 mm
Waga	2,0 kg

HP1630K

Wiertarka udarowa 16 mm

Udar mechaniczny

- Moc znamionowa 710 W, najwyższa w tej klasie
- 2 tryby pracy: wiercenie i wiercenie z udarem
- Uchwyt wiertarski na kluczyk
- Wytrzymała aluminiowa obudowa przekładni
- Cylindryczna obudowa silnika
- Regulacja prędkości obrotowej spustem włącznika
- W praktycznej walizce



Dostarczone wyposażenie: Walizka 824811-7; Uchwyt boczny 153503-4*; Uchwyt wiertarski na kluczyk 13 mm 763161-4; Kluczyk do uchwytu wiertarskiego 763441-8

Moc znamionowa	710 W
Prędkość obr. na biegu jałowym	0-3200 obr./min
Częst. udarów na biegu jałowym	0-48000/min
Zakres mocowania	1,5-13 mm
Maks. średnica wiercenia w stali	13 mm
w drewnie	30 mm
w betonie	16 mm
Wymiary (długość całkowita)	296 mm
Waga	2,1 kg

Wiertarki / Mieszarki

HP1631K

Wiertarka udarowa 16 mm



Udar mechaniczny

- Moc znamionowa 710 W, najwyższa w tej klasie
- 2 tryby pracy: wiercenie i wiercenie z udarem
- Uchwyt wiertarski szybkoomocujący
- Wytrzymała aluminiowa obudowa przekładni
- Cylindryczna obudowa silnika
- Regulacja prędkości obrotowej spustem włącznika
- W praktycznej walizce



Dostarczone wyposażenie: Walizka 824811-7; Samoociskowy uchwyt wiertarski 13 mm 196564-1; Uchwyt boczny 153503-4*

Moc znamionowa	710 W	
Prędkość obr. na biegu jałowym	0-3200 obr./min	
Częst. udarów na biegu jałowym	0-48000/min	
Zakres mocowania	1,5-13 mm	
Maks. średnica wiercenia w stali	13 mm	
	w drewnie	30 mm
	w betonie	16 mm
Wymiary (długość całkowita)	295 mm	
Waga	2,0 kg	

HP2050HJ

2-biegowa wiertarka udarowa 20 mm



Udar mechaniczny

- Wzmocniona przekładnia zębata
- Uchwyt wiertarski na klucz
- Duża wydajność wiercenia przy małych drganiach
- Mocna, smukła obudowa przekładni z odlewanej pod ciśnieniem aluminium
- Duży włącznik z pokrętłem regulacji prędkości obrotowej i przełącznikiem obrotu w prawo/lewo
- Dostarczana w walizce systemowej MAKPAC



Dostarczone wyposażenie: Walizka systemowa MAKPAC typ 1 821549-5; Wkład do walizki systemowej MAKPAC 838039-1; Uchwyt boczny 153503-4*; Uchwyt wiertarski na klucz 13 mm 192552-6; Kluczyk do uchwytu wiertarskiego 763430-3; Ogranicznik głębokości 415486-9*

Moc znamionowa	720 W	
	1 bieg	2 bieg
Prędkość obr. na biegu jał.	0-1200	0-2900 obr./min
Częst. udarów na biegu jał.	0-24000	0-58000/min
Zakres mocowania	1,5-13 mm	
Maks. średnica wiercenia		
	w stali	13
	w drewnie	40
	w betonie	25
Wymiary (długość całkowita)	362 mm	
Waga	2,5 kg	

HP2051HJ

2-biegowa wiertarka udarowa 20 mm



Udar mechaniczny

- Wzmocniona przekładnia zębata
- Uchwyt wiertarski szybkoomocujący
- Duża wydajność wiercenia przy małych drganiach
- Mocna, smukła obudowa przekładni z odlewanej pod ciśnieniem aluminium
- Duży włącznik z pokrętłem regulacji prędkości obrotowej i przełącznikiem obrotu w prawo/lewo
- Dostarczana w walizce systemowej MAKPAC



Dostarczone wyposażenie: Walizka systemowa MAKPAC typ 1 821549-5; Wkład do walizki systemowej MAKPAC 837656-4; Uchwyt boczny 153503-4*; Szybkomocujący uchwyt wiertarski 13 mm 194254-0; Ogranicznik głębokości 415486-9*

Moc znamionowa	720 W	
	1 bieg	2 bieg
Prędkość obr. na biegu jał.	0-1200	0-2900 obr./min
Częst. udarów na biegu jał.	0-24000	0-58000/min
Zakres mocowania	1,5-13 mm	
Maks. średnica wiercenia		
	w stali	13
	w drewnie	40
	w betonie	25
Wymiary (długość całkowita)	360 mm	
Waga	2,5 kg	

HP2070J

2-biegowa wiertarka udarowa 20 mm



Udar mechaniczny

- Mocny silnik 1010 W
- Uchwyt wiertarski na klucz
- Lampka sygnalizująca problem z obwodem elektrycznym
- Pokrętło regulacji dla stałej prędkości obrotowej pod obciążeniem oraz układ łagodnego rozruchu
- Mocna, smukła obudowa przekładni z odlewanej pod ciśnieniem aluminium
- Dostarczana w walizce systemowej MAKPAC



Dostarczone wyposażenie: Walizka systemowa MAKPAC typ 1 821549-5; Wkład do walizki systemowej MAKPAC 838039-1; Uchwyt boczny 153503-4*; Uchwyt wiertarski na klucz 13 mm 192552-6; Kluczyk do uchwytu wiertarskiego 763430-3; Ogranicznik głębokości 415486-9;

Moc znamionowa	1010 W	
	1 bieg	2 bieg
Prędkość obr. na biegu jał.	0-1200	0-2900 obr./min
Częst. udarów na biegu jał.	0-24000	0-58000/min
Zakres mocowania	2-13 mm	
Maks. średnica wiercenia		
	w stali	16
	w drewnie	40
	w betonie	25
Wymiary (długość całkowita)	364 mm	
Waga	2,6 kg	

HP2071J

2-biegowa wiertarka udarowa 20 mm



Udar mechaniczny

- Mocny silnik 1010 W
- Uchwyt wiertarski szybkoomocujący
- Lampka sygnalizująca problem z obwodem elektrycznym
- Pokrętło regulacji dla stałej prędkości obrotowej pod obciążeniem oraz układ łagodnego rozruchu
- Mocna, smukła obudowa przekładni z odlewanej pod ciśnieniem aluminium
- Dostarczana w walizce systemowej MAKPAC



Dostarczone wyposażenie: Walizka systemowa MAKPAC typ 1 821549-5; Wkład do walizki systemowej MAKPAC 837656-4; Uchwyt boczny 153503-4*; Szybkomocujący uchwyt wiertarski 13 mm 194254-0; Ogranicznik głębokości 324219-0*

Moc znamionowa	1010 W	
	1 bieg	2 bieg
Prędkość obr. na biegu jał.	0-1200	0-2900 obr./min
Częst. udarów na biegu jał.	0-24000	0-58000/min
Zakres mocowania	2-13 mm	
Maks. średnica wiercenia		
	w stali	16
	w drewnie	40
	w betonie	25
Wymiary (długość całkowita)	362 mm	
Waga	2,6 kg	

Wiertarki / Mieszarki

6413

Wiertarka 10 mm

Mała, poręczna wiertarka z mocną obudową o konstrukcji półkorupowej z tworzywa sztucznego wzmocnionego włóknem szklanym

- Uchwyt wiertarki szybkoocucujący
- Duży wyłącznik z układem elektronicznym i optymalnie umieszczonym przełącznikiem biegu w prawo/lewo
- Do wiercenia w ciasnych narożnikach
- Blokada włącznika do pracy ciągłej
- Idealna do precyzyjnych prac w trybie dorywczym



Dostarczone wyposażenie: Szybkoocucujący uchwyt wiertarki 10 mm 763180-0

Moc znamionowa	450 W
Prędkość obr. na biegu jałowym	0-3400 obr./min
Zakres mocowania	1,5-10 mm
Maks. średnica wiercenia w stali	10 mm
w drewnie	25 mm
Wymiary (długość całkowita)	234 mm
Waga	1,3 kg

6408

Wiertarka 10 mm

Poręczna wiertarka z mocną obudową o konstrukcji półkorupowej z tworzywa sztucznego wzmocnionego włóknem szklanym

- Uchwyt wiertarki szybkoocucujący
- Duży wyłącznik z układem elektronicznym i optymalnie umieszczonym przełącznikiem biegu w prawo/lewo
- Do wiercenia w ciasnych narożnikach: tylko 24 mm od krawędzi obudowy przekładni do szpica uchwytu wiertarskiego
- Szyjka wrzeciona Euro 43 mm pozwala także na zamocowanie w stojaku wiertarskim
- Idealna do precyzyjnych prac w trybie dorywczym



Dostarczone wyposażenie: Szybkoocucujący uchwyt wiertarki 10 mm 192016-0

Moc znamionowa	530 W
Prędkość obr. na biegu jałowym	0-2500 obr./min
Zakres mocowania	1-10 mm
Maks. średnica wiercenia w stali	10 mm
w drewnie	25 mm
Wymiary (długość całkowita)	261 mm
Waga	1,5 kg

6510LVR

Wiertarka 10 mm

Wysoki moment obrotowy przy niskiej prędkości obrotowej

- Uchwyt wiertarki szybkoocucujący
- Bezstopniowa, elektroniczna regulacja prędkości obrotowej
- Praktyczny uchwyt do zawieszania na pasku pozwala na większą swobodę ruchu
- Obroty w prawo/lewo



Dostarczone wyposażenie: Szybkoocucujący uchwyt wiertarki 10 mm 193924-8

Moc znamionowa	330 W
Prędkość obr. na biegu jałowym	0-1200 obr./min
Zakres mocowania	1-10 mm
Maks. średnica wiercenia w stali	10 mm
w drewnie	18 mm
Wymiary (długość całkowita)	242 mm
Waga	1,4 kg

DP4700

Wiertarka 13 mm

Wysoki moment obrotowy przy niskiej prędkości obrotowej

- Uchwyt wiertarki szybkoocucujący
- Uchwyt boczny dla pewniejszego prowadzenia, można go zamontować z lewej lub z prawej strony
- Obroty w prawo/lewo
- Praktyczny uchwyt do zawieszania na pasku pozwala na większą swobodę ruchu
- Bezstopniowa, elektroniczna regulacja prędkości obrotowej



Dostarczone wyposażenie: Uchwyt boczny 151949-8; Uchwyt samozaciskowy

Moc znamionowa	510 W
Prędkość obr. na biegu jałowym	0-550 obr./min
Zakres mocowania	1,5-13 mm
Maks. moment obrotowy	38 Nm
Maks. średnica wiercenia w stali	13 mm
w drewnie	36 mm
Wymiary (długość całkowita)	275 mm
Waga	2,2 kg



DP3003
Wiertarka 10 mm

- Silnik wysokiej mocy z przekładnią redukcyjną zapewnia wysoki moment obrotowy
- Mocna aluminiowa obudowa przekładni przystosowana do najcięższych zastosowań
 - Uchwyt wiertarski szybkoomocujący
 - Z układem elektronicznym i obrotami w prawo/lewo
 - Praktyczny uchwyt do zawieszania na pasku pozwala na większą swobodę ruchu



Dostarczone wyposażenie: Uchwyt boczny 134903-7; Szybkomocujący uchwyt wiertarski 10 mm 193226-2

Moc znamionowa	710 W
Prędkość obr. na biegu jałowym	0-1200 obr./min
Zakres mocowania	0,8-10 mm
Maks. moment obrotowy	36 Nm
Maks. średnica wiercenia w stali	10 mm
w drewnie	32 mm
Wymiary (długość całkowita)	296 mm
Waga	2,2 kg

DP4011
2-biegowa wiertarka 10 mm

- 2-biegowa przekładnia mechaniczna
- Uchwyt wiertarski szybkoomocujący
- Sztwna, cylindryczna obudowa
- Sprzęgło przeciążeniowe chroni użytkownika i przekładnię w przypadku zablokowania wiertła
- Ergonomiczna, gumowana rękojeść dająca większą kontrolę i komfort



Dostarczone wyposażenie: Uchwyt boczny 153503-4*; Szybkomocujący uchwyt wiertarski 13 mm 194254-0; Ogranicznik głębokości 324219-0*

Moc znamionowa	720 W
Prędkość obr. na biegu jał.	0-1200 0-2900 obr./min
Zakres mocowania	1,5-13 mm
Maks. średnica wiercenia	
w stali	13 8 mm
w drewnie	40 25 mm
Wymiary (długość całkowita)	347 mm
Waga	2,3 kg

DP4001
Wiertarka 13 mm

- Silnik dużej mocy z przekładnią redukcyjną dają wysoki moment obrotowy
- Mocna aluminiowa obudowa przekładni przystosowana do najcięższych zastosowań
 - Uchwyt wiertarski szybkoomocujący
 - Z układem elektronicznym i obrotami w prawo/lewo
 - Praktyczny uchwyt do zawieszania na pasku pozwala na większą swobodę ruchu



Dostarczone wyposażenie: Uchwyt boczny 134903-7; Szybkomocujący uchwyt wiertarski 13 mm 192956-2

Moc znamionowa	750 W
Prędkość obr. na biegu jałowym	0-950 obr./min
Zakres mocowania	1,5-13 mm
Maks. moment obrotowy	51 Nm
Maks. średnica wiercenia w stali	13 mm
w drewnie	38 mm
Wymiary (długość całkowita)	308 mm
Waga	2,4 kg

DP4003
Wiertarka 13 mm

- Silnik dużej mocy z przekładnią redukcyjną dają wysoki moment obrotowy
- Mocna aluminiowa obudowa przekładni przystosowana do najcięższych zastosowań
 - Uchwyt wiertarski szybkoomocujący
 - Z układem elektronicznym i obrotami w prawo/lewo
 - Praktyczny uchwyt do zawieszania na pasku pozwala na większą swobodę ruchu



Dostarczone wyposażenie: Uchwyt boczny 134903-7; Szybkomocujący uchwyt wiertarski 13 mm 192956-2

Moc znamionowa	750 W
Prędkość obr. na biegu jałowym	0-700 obr./min
Zakres mocowania	1,5-13 mm
Maks. moment obrotowy	73 Nm
Maks. średnica wiercenia w stali	13 mm
w drewnie	38 mm
Wymiary (długość całkowita)	308 mm
Waga	2,5 kg



Wiertarki / Mieszarki

6300-4

2-biegowa wiertarka 13 mm



Idealna do wiercenia, rozwiercania, zagęszczania i mieszania cieczy

- Uchwyt wiertarki na kluczyk
- Synchronizowana przekładnia 2-biegowa i elektroniczny przełącznik prędkości obrotowej

Moc znamionowa	650 W	
Prędkość obr. na biegu jał.	1 bieg	2 bieg
	niska	650 1250 obr./min
	wysoka	700 1500 obr./min
Zakres mocowania	1,5-13 mm	
Maks. średnica wiercenia	w stali	13 mm
	w drewnie	30 mm
Wymiary (długość całkowita)	385 mm	
Waga	2,9 kg	



Dostarczone wyposażenie: Uchwyt boczny 151949-8; Uchwyt wiertarki na kluczyk 13 mm 192877-8; Kluczyk do uchwytu wiertarskiego A-86228

DS4012

Wiertarka 13 mm



Mocny silnik 750 W z udoskonalonym systemem chłodzenia

- Z uchwytem wiertarskim na kluczyk
- Z dodatkowym uchwytem bocznym prostym i obracającym uchwytem zamkniętym (360°, 24 pozycje)
- Obroty w prawo/lewo
- Regulacja prędkości obrotowej
- Nadaje się do wiercenia świdrem
- Można używać jako mieszarki

Moc znamionowa	750 W	
Prędkość obr. na biegu jałowym	0-600 obr./min	
Zakres mocowania	2-13 mm	
Maks. średnica wiercenia w stali	13 mm	
	w drewnie	36 mm
Wymiary (D x S x W)	340 x 83 x 390 mm	
Waga	2,8 kg	



Dostarczone wyposażenie: Uchwyt boczny 151949-8; Uchwyt tylny zamknięty 188921-7*; Uchwyt wiertarki na kluczyk 13 mm 763078-1; Kluczyk do uchwytu wiertarskiego 763420-6;

DA3010F

Wiertarka kątowa 10 mm



Do pracy w trudno dostępnych miejscach

- Uchwyt wiertarki na kluczyk
- Nadzwyczaj mała wysokość - tylko 66 mm od wierzchołka uchwytu do górnej krawędzi przekładni
- Elektroniczny włącznik z pokrętką regulacji i blokadą przy optymalnej prędkości wiercenia
- Obroty w prawo/lewo
- Otwór gwintowany dla dodatkowego uchwytu bocznego

Moc znamionowa	450 W	
Prędkość obr. na biegu jałowym	0-2400 obr./min	
Zakres mocowania	1,5-10 mm	
Maks. średnica wiercenia w stali	10 mm	
	w drewnie	25 mm
Wymiary (długość całkowita)	270 mm	
Waga	1,6 kg	

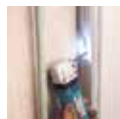

Dostarczone wyposażenie: Uchwyt boczny 153489-2*; Uchwyt wiertarki na kluczyk 10 mm 763174-5; Kluczyk do uchwytu wiertarskiego 763415-9;

DA3011F

Wiertarka kątowa 10 mm



Do pracy w trudno dostępnych miejscach

- Szybkomocujący uchwyt wiertarski
- Nadzwyczaj mała wysokość - tylko 93 mm od wierzchołka uchwytu do górnej krawędzi przekładni
- Elektroniczny włącznik z pokrętką regulacji i blokadą przy optymalnej prędkości wiercenia
- Obroty w prawo/lewo
- Otwór gwintowany dla dodatkowego uchwytu bocznego

Moc znamionowa	450 W	
Prędkość obr. na biegu jałowym	0-2400 obr./min	
Zakres mocowania	1,5-10 mm	
Maks. średnica wiercenia w stali	10 mm	
	w drewnie	25 mm
Wymiary (długość całkowita)	270 mm	
Waga	1,6 kg	

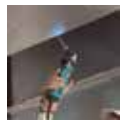

Dostarczone wyposażenie: Uchwyt boczny 153489-2*; Szybkomocujący uchwyt wiertarski 10 mm 192016-0;

DBM130

2-biegowa wiertnica diamentowa



Dokładne wiercenie w murze z cegiel oraz miękkim betonie

- 2-biegowa przekładnia mechaniczna
- Uniwersalna wiertnica do prac instalatorskich, wiercenie na sucho do \varnothing 132 mm
- Do wykorzystania w technice grzewczej i sanitarnej oraz podczas budowy instalacji wentylacyjnych, jak również w branży elektrycznej (np. puszkii pod gniazdka elektryczne)
- Regulacja obrotów przyciskiem włącznika
- Sprzęgło przeciążeniowe mechaniczne oraz termiczny wyłącznik przeciążeniowy
- Regulowana rękojeść boczna na kołnierzu z przodu maszyny

Moc znamionowa	1700 W	
Prędk. obr. na biegu jał.	1 bieg	2 bieg
	0-1000 obr./min	0-2000 obr./min
Uchwyt narzędziowy	M18	
Maks. średnica wiercenia w betonie (z koronką diamentową)	1 bieg	132 mm
	2 bieg	70 mm
Wymiary (długość całkowita)	477 mm	
Waga	5,5 kg	



Dostarczone wyposażenie: Walizka; Rękojeść boczna EE7332L695*;

UT1200
Mieszarka elektryczna

Do mieszania farb, kleju do płytek i środków wygładzających i poziomujących jednorazowo do 30 kg

- Regulacja prędkości obrotowej spustem włącznika
- Do mieszadeł o maksymalnej średnicy 120 mm
- Solidny uchwyt z metalu



Moc znamionowa	960 W
Prędkość obr. bez obciążenia	0-590 obr./min
Prędkość obr. pod obciążeniem	0-360 obr./min
Maks. średnica mieszadła	120 mm
Uchwyt narzędzia	M14
Zdolność mieszania	do 30 kg
Waga	3,2 kg

UT1400
Mieszarka elektryczna

Do mieszania farb, zapraw, kleju do płytek i środków wygładzających i poziomujących jednorazowo do 50 kg

- Regulacja prędkości obrotowej spustem włącznika
- Do mieszadeł o maksymalnej średnicy 140 mm
- Solidny uchwyt z metalu



Moc znamionowa	1300 W
Prędkość obr. bez obciążenia	0-900 obr./min
Prędkość obr. pod obciążeniem	0-580 obr./min
Maks. średnica mieszadła	140 mm
Uchwyt narzędzia	M14
Zdolność mieszania	do 50 kg
Waga	5,2 kg

UT1401
2-biegowa mieszarka elektryczna

Do mieszania prefabrykowanych zapraw, gipsu, wapna, betonu i innych materiałów budowlanych o średniej i wysokiej lepkości jednorazowo do 50 kg

- Mechaniczna przekładnia 2-biegowa
- Regulacja prędkości obrotowej spustem włącznika
- Do mieszadeł o maksymalnej średnicy 140 mm
- Solidny uchwyt z metalu



Moc znamionowa	1300 W
	1 bieg 2 bieg
Prędkość obr. bez obciążenia	0-400 0-730 obr./min
Prędkość obr. pod obciążeniem	0-250 0-450 obr./min
Maks. średnica mieszadła	140 mm
Uchwyt narzędzia	M14
Zdolność mieszania	do 50 kg
Waga	5,5 kg

UT1600
2-biegowa mieszarka elektryczna

Do mieszania materiałów o wysokiej lepkości, jak zaprawy murarskie, cement, wapno, beton, żywica epoksydowa z posypką kwarcową, fugi, kleje, uszczelniacze oraz gips i granulaty jednorazowo do 80 kg

- Mocna mieszarka do ciężkich zastosowań
- Mechaniczna przekładnia 2-biegowa
- Regulacja prędkości obrotowej spustem włącznika
- Do mieszadeł o maksymalnej średnicy 180 mm
- Solidny uchwyt z metalu



Moc znamionowa	1800 W
	1 bieg 2 bieg
Prędkość obr. bez obciążenia	0-440 0-970 obr./min
Prędkość obr. pod obciążeniem	0-250 0-580 obr./min
Maks. średnica mieszadła	180 mm
Uchwyt narzędzia	M14
Zdolność mieszania	do 80 kg
Waga	7,1 kg



WKRETKARKI / KLUCZE UDAROWE



6842

Wkrętarka z magazynkiem



Profesjonalne elektronarzędzie do szybkiego montażu płyt kartonowo-gipsowych, płyt laminowanych, płyt OSB

- Niewielki ciężar
- Zderzak uretanowy umożliwia przyłożenie bez poślizgu
- Beznarzędziowe ustawianie ogranicznika głębokości
- Taśma magazynowa wyjmowana w górę i w dół po przyciśnięciu przycisku
- Udoskonalony kształt rękojeści dla lepszej obsługi narzędzia
- 4 m przewód zasilający z ulepszoną osłoną kabla
- Możliwość stosowania wkrętów o różnych długościach
- Hak do zawieszania na pasku
- Możliwość współpracy z przedłużeniem uchwytu



Dostarczone wyposażenie: Walizka 824808-6; Końcówka wkrętakowa PH2 P-67795

Moc znamionowa	470 W
Prędkość obr. na biegu jałowym	4700 obr./min
Zdolność wkręcania	4 mm x 25-55 mm
Uchwyt narzędzia	Ø 1/4"
Wymiary (długość całkowita)	400 mm
Waga	2,0-2,7 kg

FS2300

Wkrętarka



Mocna wkrętarka do płyt kartonowo-gipsowych

- Prosta, kompaktowa konstrukcja umożliwia łatwy chwyt dający nacisk w osi z bitem
- Mocna obudowa przekładni z odlewane pod ciśnieniem aluminium
- Otwory wentylacyjne nie powodują pylenia podczas pracy przy podłożu
- Szybkowymienny ogranicznik głębokości
- Ciche sprzęgło
- Uchwyt na bit oraz na ogranicznik głębokości



Dostarczone wyposażenie: Ogranicznik głębokości 158875-2; Uchwyt z magnesem stałym 784811-8; Końcówka wkrętakowa PH2 784261-7

Moc znamionowa	570 W
Prędkość obr. na biegu jałowym	0-2500 obr./min
Wkręty samogwintujące	do 6 mm
Wkręty do szybkiego montażu	do 5 mm
Uchwyt narzędzia	Ø 1/4"
Wymiary (długość całkowita)	290 mm
Waga	1,6 kg

FS2700

Wkrętarka



Mocna wkrętarka do montażu z użyciem blachowkrętów i wkrętów samogwintujących

- Prosta, kompaktowa konstrukcja umożliwia łatwy chwyt dający nacisk w osi z bitem
- Mocna obudowa przekładni z odlewane pod ciśnieniem aluminium
- Szybkowymienny ogranicznik głębokości
- 6-stopniowa regulacja momentu obrotowego dla szerszej gamy zastosowań
- Otwory wentylacyjne nie powodują pylenia podczas pracy przy podłożu
- Uchwyt na bit oraz ogranicznik głębokości



Moc znamionowa	570 W
Prędkość obr. na biegu jałowym	0-2500 obr./min
Wkręty samogwintujące	do 6 mm
Wkręty do szybkiego montażu	do 6 mm
Uchwyt narzędzia	Ø 1/4"
Wymiary (długość całkowita)	301 mm
Waga	1,8 kg

FS4000

Wkrętarka



Mocna wkrętarka do płyt kartonowo-gipsowych, konstrukcji metalowych lub drewnianych

- Prosta, kompaktowa konstrukcja umożliwia łatwy chwyt dający nacisk w osi z bitem
- Obudowa przekładni z wytrzymałego materiału ABS dla obniżenia wagi
- Szybkowymienny ogranicznik głębokości
- Beznarzędziowa wymiana bitu
- Otwory wentylacyjne nie powodują pylenia podczas pracy przy podłożu
- Uchwyt na bit oraz ogranicznik głębokości



Dostarczone wyposażenie: Ogranicznik głębokości 158875-2; Uchwyt z magnesem stałym 784811-8; Końcówka wkrętakowa PH2 784261-7

Moc znamionowa	570 W
Prędkość obr. na biegu jałowym	0-4000 obr./min
Wkręty samogwintujące	do 6 mm
Wkręty do szybkiego montażu	do 5 mm
Uchwyt narzędzia	Ø 1/4"
Wymiary (długość całkowita)	269 mm
Waga	1,3 kg

FS4300

Wkrętarka



Mocna wkrętarka do płyt kartonowo-gipsowych, konstrukcji metalowych lub drewnianych

- Prosta, kompaktowa konstrukcja umożliwia łatwy chwyt dający nacisk w osi z bitem
- Mocna obudowa przekładni z odlewane pod ciśnieniem aluminium
- Szybkowymienny ogranicznik głębokości
- Otwory wentylacyjne nie powodują pylenia podczas pracy przy podłożu
- Uchwyt na bit oraz ogranicznik głębokości
- Ciche sprzęgło



Dostarczone wyposażenie: Ogranicznik głębokości 158875-2; Uchwyt z magnesem stałym 784811-8; Końcówka wkrętakowa PH2 784261-7

Moc znamionowa	570 W
Prędkość obr. na biegu jałowym	0-4000 obr./min
Wkręty samogwintujące	do 6 mm
Wkręty do szybkiego montażu	do 5 mm
Uchwyt narzędzia	Ø 1/4"
Wymiary (długość całkowita)	279 mm
Waga	1,4 kg

Wkrętarki / Klucze udarowe

FS6300

Wkrętarka



Mocna wkrętarka do płyt kartonowo-gipsowych

- Prosta, kompaktowa konstrukcja umożliwia łatwy chwyt dający nacisk w osi z bitem
- Mocna obudowa przekładni z odlewanej pod ciśnieniem aluminium
- Szybkowymienny ogranicznik głębokości
- Otwory wentylacyjne nie powodują pylenia podczas pracy przy podłożu
- Ciche sprzęgło
- Uchwyt na bit oraz ogranicznik głębokości

Moc znamionowa	570 W
Prędkość obr. na biegu jałowym	0-6000 obr./min
Wkręty do szybkiego montażu	do 4 mm
Uchwyt narzędzia	Ø 1/4"
Wymiary (długość całkowita)	279 mm
Waga	1,4 kg



Dostarczone wyposażenie: Ogranicznik głębokości 158875-2; Uchwyt z magnesem stałym 784811-8; Końcówka wkrętakowa PH2 784261-7

TD0101F

Wkrętarka udarowa



Łatwość wkręcania w wąskich przestrzeniach

- Solidna, aluminiowa obudowa przekładni
- Szczotki węglowe wymienne z zewnątrz
- Świecący w ciemności fluorescencyjny pierścień obudowy
- Niewielkie rozmiary i minimalna waga (jedna z najlżejszych maszyn w tej klasie)

Moc znamionowa	230 W
Prędkość obr. na biegu jałowym	0-3600 obr./min
Częst. udarów na biegu jałowym	0-3200/min
Maks. moment obrotowy	100 Nm
Uchwyt narzędziowy	Ø 1/4"
Śruby maszynowe	M4-M8
Śruby standardowe	M5-M14
Śruby o wys. wytrzymałości	M5-M10
Wymiary (długość całkowita)	184 mm
Waga	0,99 kg



Dostarczone wyposażenie: Końcówka wkrętakowa PH2 784244-7

DF0300

Wiertarko-wkrętarka



Lekka i kompaktowa wiertarko-wkrętarka sieciowa o mocy 320 W

- 20-stopniowa regulacja momentu obrotowego + wiercenie
- Mechaniczna przekładnia 2 biegowa
- Regulacja prędkości obrotowej spustem włącznika
- Uchwyt samozaciskowy
- Łatwa wymiana szczotek węglowych
- Ergonomiczna gumowana rękojeść zapewnia większą kontrolę oraz komfort użytkowania
- Długość kabla zasilającego - 2,5 m
- Możliwość zastosowania haka do zawieszenia na pasku (opcja)

Moc znamionowa	320 W
Prędk. obr. na biegu jał. 1 bieg	0-450 obr./min
2 bieg	0-1500 obr./min
Maks. moment obr. miękkiej / twardej	21 / 56 Nm
Maks. średn. wiercenia w stali	10 mm
w drewnie	28 mm
Zakres mocowania	1,0-10 mm
Wymiary (długość całkowita)	220 mm
Waga	1,2 kg



Dostarczone wyposażenie: Końcówka wkrętakowa nr 2 784637-8

HP0300

Wiertarko-wkrętarka udarowa



Lekka i kompaktowa wiertarko-wkrętarka udarowa sieciowa o mocy 320 W

- 20-stopniowa regulacja momentu obrotowego + wiercenie + wiercenie z udarem
- Mechaniczna przekładnia 2 biegowa
- Regulacja prędkości obrotowej spustem włącznika
- Uchwyt samozaciskowy
- Łatwa wymiana szczotek węglowych
- Ergonomiczna gumowana rękojeść zapewnia większą kontrolę oraz komfort użytkowania
- Długość kabla zasilającego - 2,5 m
- Możliwość zastosowania haka do zawieszenia na pasku (opcja)

Moc znamionowa	320 W
Prędk. obr. na biegu jał. 1 bieg	0-450 obr./min
2 bieg	0-1500 obr./min
Częst. udarów na biegu jał. 1 bieg	0-6750 /min
2 bieg	0-22500 /min
Maks. moment obr. miękkiej / twardej	21 / 56 Nm
Maks. średnica wiercenia w stali	10 mm
w drewnie	28 mm
w betonie	8 mm
Zakres mocowania	1,0-10 mm
Wymiary (długość całkowita)	235 mm
Waga	1,3 kg



Dostarczone wyposażenie: Końcówka wkrętakowa nr 2 784637-8



6953
Klucz udarowy

Lekki, poręczny klucz z wysokim momentem obrotowym - idealny do połączeń twardych

- Obudowa mechanizmu udarowego z odlewane pod ciśnieniem aluminium
- Praktyczny uchwyt do zawieszania na pasku zarówno dla praworęcznych, jak i dla leworęcznych



Dostarczone wyposażenie: Walizka 824630-1

Moc znamionowa	280 W
Prędkość obr. na biegu jałowym	0-3000 obr./min
Częst. udarów na biegu jałowym	0-3000/min
Maks. moment obrotowy	150 Nm
Uchwyt narzędziowy	■ 1/2"
Śruby standardowe	M10-M16
Śruby o wys. wytrzymałości	M8-M12
Wymiary (długość całkowita)	233 mm
Waga	1,5 kg

6904VH
2-biegowy klucz udarowy

Idealny do połączeń twardych

- Elektroniczny regulator prędkości obrotowej umożliwia wkręcanie wkrętów do drewna z zastosowaniem adaptera końcówek narzędziowych
- Ustawiane dwa różne momenty obrotowe
- Korzystne położenie środka ciężkości



Dostarczone wyposażenie: Walizka 824439-1; Klucz nasadowy 1/2" 19-38 mm 134831-6; Klucz nasadowy 1/2" 22-38 mm 134851-0; Klucz nasadowy 1/2" 24-45 mm 134841-3

Moc znamionowa	360 W
Prędkość obr. na b. jał.	0-2100 0-2400 obr./min
Częst. udarów na b. jał.	0-2500 0-3000/min
Maks. moment obr.	150 200 Nm
Uchwyt narzędziowy	■ 1/2"
Śruby standardowe	M10-M16
Śruby o wys. wytrzymałości	M10-M12
Wkręty samogwintujące	6 mm
Wymiary (długość całkowita)	265 mm
Waga	1,8 kg

TW0200
Klucz udarowy

Idealny do połączeń twardych

- Mocna obudowa mechanizmu udarowego z aluminium odlewane pod ciśnieniem
- Szczotki węglowe wymienne z zewnątrz
- Korzystne położenie środka ciężkości



Dostarczone wyposażenie: Walizka 824703-0; Klucz nasadowy 1/2" 24-45 mm 134841-3

Moc znamionowa	380 W
Prędkość obr. na biegu jałowym	0-2200 obr./min
Częst. udarów na biegu jałowym	0-2200/min
Maks. moment obrotowy	200 Nm
Uchwyt narzędziowy	■ 1/2"
Śruby standardowe	M10-M16
Śruby o wys. wytrzymałości	M10-M12
Wymiary (długość całkowita)	251 mm
Waga	2,1 kg

6905H
Klucz udarowy

Idealny do połączeń twardych

- Korzystne położenie środka ciężkości
- Gumowa osłona przekładni oraz pierścieni gumowy



Dostarczone wyposażenie: Walizka P-04101; Klucz nasadowy 1/2" 19-38 mm 134831-6; Klucz nasadowy 1/2" 22-38 mm 134851-0; Klucz nasadowy 1/2" 24-45 mm 134841-3

Moc znamionowa	470 W
Prędkość obr. na biegu jałowym	2200 obr./min
Częst. udarów na biegu jałowym	2600/min
Maks. moment obrotowy	294 Nm
Uchwyt narzędziowy	■ 1/2"
Śruby standardowe	M12-M20
Śruby o wys. wytrzymałości	M12-M16
Wymiary (długość całkowita)	275 mm
Waga	2,4 kg

6905B
Klucz udarowy

Idealny do połączeń twardych

- Łatwe dokręcanie i odkręcanie nakrętek i śrub bez uszkodzeń łbów śrub
- Korzystne położenie środka ciężkości



Dostarczone wyposażenie: Walizka P-04101; Klucz nasadowy 1/2" 19-38 mm 134831-6; Klucz nasadowy 1/2" 22-38 mm 134851-0; Klucz nasadowy 1/2" 24-45 mm 134841-3

Moc znamionowa	340 W
Prędkość obr. na biegu jałowym	1700 obr./min
Częst. udarów na biegu jałowym	2000/min
Maks. moment obrotowy	294 Nm
Uchwyt narzędziowy	■ 1/2"
Śruby standardowe	M12-M20
Śruby o wys. wytrzymałości	M12-M16
Wymiary (długość całkowita)	270 mm
Waga	2,8 kg

Wkrętarki / Klucze udarowe

TW0350

Klucz udarowy

Idealny do połączeń twardych

- Mocna obudowa mechanizmu udarowego z aluminium odlewane pod ciśnieniem
- Szczotki węglowe wymienne z zewnątrz
- Korzystne położenie środka ciężkości



Dostarczone wyposażenie: Walizka 824702-2; Klucz nasadowy 1/2" 24-45 mm 134841-3

Moc znamionowa	400 W
Prędkość obr. na biegu jałowym	2000 obr./min
Częst. udarów na biegu jałowym	2000/min
Maks. moment obrotowy	350 Nm
Uchwyt narzędziowy	■ 1/2"
Śruby standardowe	M12-M22
Śruby o wys. wytrzymałości	M12-M16
Wymiary (długość całkowita)	282 mm
Waga	3,0 kg

6906

Klucz udarowy

Idealny do połączeń twardych

- Nadzwyczaj wysoki moment obrotowy przy wadze 5,6 kg



Dostarczone wyposażenie: Walizka 182604-1; Uchwyt boczny 122464-9; Klucz nasadowy 3/4" 32-52 mm 134871-4

Moc znamionowa	620 W
Prędkość obr. na biegu jałowym	1700 obr./min
Częst. udarów na biegu jałowym	1600/min
Maks. moment obrotowy	588 Nm
Uchwyt narzędziowy	■ 3/4"
Śruby standardowe	M16-M22
Śruby o wys. wytrzymałości	M16-M20
Wymiary (długość całkowita)	327 mm
Waga	5,6 kg

TW1000

Klucz udarowy

Idealny do połączeń twardych

- Mocna obudowa mechanizmu wykonanego z aluminium odlewane pod ciśnieniem
- Włacznik wahadłowy zapewnia łatwą zmianę kierunku
- Uchwyt do zawieszania na ramieniu albo na szelce
- Szczotki węglowe wymienne z zewnątrz
- Gumowy zderzak chroni obudowę narzędzia
- Korzystne położenie środka ciężkości



Dostarczone wyposażenie: Walizka 824737-3; Uchwyt boczny 122727-3; Klucz nasadowy 1" 41-80 mm 134872-2;

Moc znamionowa	1200 W
Prędkość obr. na biegu jałowym	1400 obr./min
Częst. udarów na biegu jałowym	1500/min
Maks. moment obrotowy	1000 Nm
Uchwyt narzędziowy	■ 1"
Śruby standardowe	M22-M30
Śruby o wys. wytrzymałości	M22-M24
Wymiary (długość całkowita)	382 mm
Waga	8,8 kg



NOŽYCE DO BLACHY



Nożyce do blachy

JS1601

Nożyce do blachy 1.6 mm

Do cięcia prostego

- Czyste cięcie bez gratu, zanieczyszczeń i naprężeń
- Wiór zawija się w bok w kształcie spirali nie zadrapując powierzchni detalu
- Wąski kształt obudowy zapewnia większą kontrolę oraz wysoką manewrowalność



Dostarczone wyposażenie: Sprawdzian nastawczy 762013-6; Noże boczne 792533-6; Nóż środkowy 792534-4

Moc znamionowa	380 W
Częst. skoków na biegu jałowym	4500/min
Min. promień cięcia	250 mm
Maks. zdolność cięcia:	
stal o wytrzymał. na rozciąganie	
do 400 N/mm ²	1,6 mm
do 600 N/mm ²	1,2 mm
do 800 N/mm ²	0,8 mm
aluminium o wytrzymał. na rozciąganie	
do 200 N/mm ²	2,5 mm
Wymiary (długość całkowita)	320 mm
Waga	1,4 kg

JS1000

Nożyce do blachy 1.0 mm

Do cięcia krzywizn

- Czyste cięcie bez gratu, zanieczyszczeń i naprężeń
- Wiór zawija się w bok w kształcie spirali nie zadrapując powierzchni detalu
- Wąski kształt obudowy zapewnia większą kontrolę oraz wysoką manewrowalność
- Promień cięcia tylko 30 mm do cięcia ciasnych krzywizn



Dostarczone wyposażenie: Noże boczne 792536-0; Nóż środkowy 792537-8

Moc znamionowa	380 W
Częst. skoków na biegu jałowym	4500/min
Min. promień cięcia	30 mm
Maks. zdolność cięcia:	
stal o wytrzymał. na rozciąganie	
do 400 N/mm ²	1,0 mm
do 600 N/mm ²	0,7 mm
do 800 N/mm ²	0,5 mm
aluminium o wytrzymał. na rozciąganie	
do 200 N/mm ²	2,5 mm
Wymiary (długość całkowita)	322 mm
Waga	1,4 kg



JS1602

Nożyce do blachy 1.6 mm

Do cięcia prostego oraz krzywizn o promieniu do 30 mm

- Wąski kształt obudowy zapewnia większą kontrolę oraz manewrowalność
- Ślizgowa dźwignia włącznika z boku korpusu dla wygodniejszej obsługi jedną ręką
- Osłona ręki operatora chroni przed zranieniem



Dostarczone wyposażenie: Komplet noży 191383-0; Klucze imbusowe 3 783201-2

Moc znamionowa	380 W
Częst. skoków na biegu jałowym	4000/min
Min. promień cięcia	30 mm
Maks. zdolność cięcia:	
stal o wytrzymał. na rozciąganie	
do 400 N/mm ²	1,6 mm
do 600 N/mm ²	1,2 mm
do 800 N/mm ²	0,8 mm
aluminium o wytrzymał. na rozciąganie	
do 200 N/mm ²	2,5 mm
Wymiary (długość całkowita)	255 mm
Waga	1,6 kg

JS3201J

Nożyce do blachy 1.6 mm

Poręczne i łatwe w prowadzeniu

- Brak konieczności ostrzenia noża dzięki szybkowymiennemu, obracalnemu, 4-stronnemu ostrzu
- Rowki miernicze do sprawdzania grubości materiału
- Osłona zabezpiecza korpus narzędzia przed zadrapaniami oraz uszkodzeniem
- Możliwość przechowywania klucza imbusowego w korpusie narzędzia
- Dostarczane w walizce systemowej MAKPAC



Dostarczone wyposażenie: Sprawdzian nastawczy 762007-1; Klucz imbusowy 4 783202-0; Komplet noży 792287-5; Walizka systemowa makpac typ 2 821550-0; Wkład do walizki MAKPAC 837630-2

Moc znamionowa	710 W
Częst. skoków na biegu jałowym	1600/min
Min. promień cięcia	50 mm
Maks. zdolność cięcia:	
stal o wytrzymał. na rozciąganie	
do 400 N/mm ²	3,2 mm
do 600 N/mm ²	2,5 mm
do 800 N/mm ²	1,5 mm
aluminium o wytrzymał. na rozciąganie	
do 200 N/mm ²	4,0 mm
Wymiary (długość całkowita)	213 mm
Waga	3,4 kg



JN1601

Nożyce skokowe do blachy 1.6 mm

Do cięcia prostego blachy falistej i trapezowej

- Bezstopniowa przestawiana matryca, obracana o 360° z blokadą do 90°
- Dzięki nowemu silnikowi smukły kształt - Ø tylko 57 mm
- Długość skoku 7 mm
- Optymalna dł. narzędzia umożliwia cięcie także blach trapezowych
- Łatwa wymiana stempla i matrycy
- Rowki miernicze do sprawdzenia grubości materiału



Dostarczone wyposażenie: Uchwyt stempla 322701-3; Klucz sw 32 781028-4; Klucz imbusowy 2.5 783208-8; Matryca A-15051; Stempel A-83951

Moc znamionowa	550 W
Częst. skoków na biegu jałowym	2200/min
Średnica wejścia	22 mm
Szerokość cięcia	5 mm
Min. promień cięcia: wewn./zewn.	45 / 50 mm
Maks. zdolność cięcia:	
stal o wytrzymał. na rozciąganie	
do 400 N/mm ²	1,6 mm
do 600 N/mm ²	1,2 mm
do 800 N/mm ²	0,8 mm
aluminium o wytrzymał. na rozciąganie	
do 200 N/mm ²	2,5 mm
Wymiary (długość całkowita)	261 mm
Waga	1,6 kg

JN3201J

Nożyce skokowe do blachy 3.2 mm

Precyzyjne beznapiętniowe cięcie blachy po łuku lub linii prostej

- Łatwa wymiana stempla i matrycy
- Rowki miernicze do sprawdzania grubości materiału
- Możliwość przechowywania klucza imbusowego w korpusie narzędzia
- Dostarczane w walizce systemowej MAKPAC



Dostarczone wyposażenie: Uchwyt matrycy 152176-0; Podkładka dystansowa 341796-7; Klucz kontrujący SW 50 781019-5; Stempel 782728-1; Klucz imbusowy 3 783201-2; Matryca 792292-2; Walizka systemowa MAKPAC typ 2 821550-0; Wkład do walizki MAKPAC 837630-2

Moc znamionowa	710 W
Częst. skoków na biegu jałowym	1300/min
Średnica wejścia	42 mm
Szerokość cięcia	8 mm
Min. promień cięcia: wewn./zewn.	120 / 128 mm
Maks. zdolność cięcia:	
stal o wytrzymał. na rozciąganie	
do 400 N/mm ²	3,2 mm
do 600 N/mm ²	2,5 mm
do 800 N/mm ²	1,0 mm
aluminium o wytrzymał. na rozciąganie	
do 200 N/mm ²	3,5 mm
Wymiary (długość całkowita)	225 mm
Waga	3,4 kg



Nożyce do blachy

CA5000XJ

Wycinarka rowków do aluminium

Umożliwia wycinanie rowków w materiałach aluminiowych, takich jak zewnętrzne panele ścienne

Waga netto

5.1 kg

NOŻYCE DO BLACHY

Możliwość podłączenia do odkurzacza



Główny i pomocniczy uchwyt pokryty miękkim elastomerem zapewniającym komfort i wygodę pracy

Hamulec mechaniczny

Elektroniczna kontrola

- Łagodny rozruch
- Ochrona przed przeciążeniem
- Utrzymanie stałej prędkości obrotowej pod obciążeniem
- Regulacja prędkości obrotowej przy pomocy pokrętła (dla optymalnego dobrania prędkości cięcia)



Łatwa wymiana tarczy

Osłona tarczy otwiera się po poluzowaniu tylko jednej śruby blokującej przy pomocy klucza imbusowego dostarczonego wraz z urządzeniem, a tarczę wymienia się przy pomocy klucza



Pokrętło regulacji głębokości

- Beznarzędziowe ustawienie głębokości cięcia na głębokość 3 mm / 4 mm / 6 mm
- Łatwe ustawienie do pozycji zerowej



Tarcza tnąca

rowek profilowany 90° V (wyposażenie standardowe)

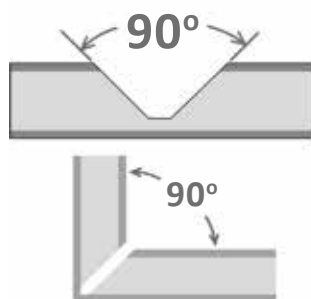

rowek profilowany 135° V (opcja)

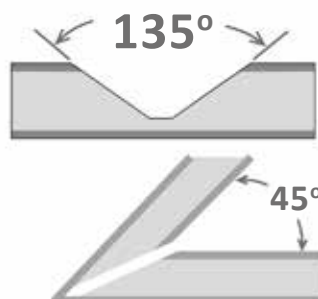

Kompatybilna z szyną prowadzącą



CA5000XJ

Wycinarka rowków do aluminium 118 mm

Frezarka do rowków do aluminium, jak i płyt z alucobondu oraz dibondu

- Możliwość współpracy z szyną prowadzącą
- Wyrzutnik wiórów z tyłu względem linii cięcia
- Regulacja prędkości obrotowej pokrętłem
- Dostarczana w walizce systemowej MAKPAC



Dostarczone wyposażenie: Walizka systemowa MAKPAC typ 4 821552-6; Wkład do walizki systemowej MAKPAC 838390-9; Frez do rowków (do aluminium) 118x20mm 6z 90 st 8-48832; Kluczyk imbusowy 5

Moc znamionowa	1300 W
Prędkość obr. na biegu jał.	2200-6400 obr./min
Średnica frezu tarczowego do rowków	118 mm
Średnica piły tarczowej	165 mm
Maks. głębokość cięcia:	
z frezem tarczowym do rowków	11 mm
z piłą tarczową	36 mm
Wymiary (długość całkowita)	346 mm
Waga	4,7 kg

SZLIFIERKI KĄTOWE / PRZECINARKI / BRUZDOWNICE



Szlifierki kątowe / Przecinarki / Bruzdownice

GA4530R



Szlifierka kąтова 115 mm

- Kompaktowy i ergonomiczny kształt
- Funkcja **anty-restart** zabezpiecza przed przypadkowym uruchomieniem
- Mała obudowa przekładni
- Silnik ze zwiększoną odpornością na ciepło
- Zwiększony stopień odchylenia rękojeści do 20°
- Dwa pierścienie typu labiryntowego uszczelniają łożyska kulkowe i całkowicie chronią mechanizm przekładni oraz silnik przed pyłem i zabrudzeniami
- Blokada wrzeciona ułatwiająca wymianę tarczy

Moc znamionowa	720 W
Prędkość obr. na biegu jałowym	11000 obr./min
Średnica tarczy	115 mm
Gwint wrzeciona	M14
Wymiary (D x S x W)	266 x 128 x 103 mm
Waga	1,88-2,22 kg

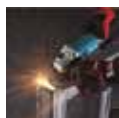

Dostarczone wyposażenie: Osona tarczy 115 mm 123098-1*; Uchwyt boczny 153489-2*; Kołnierz mocujący 224415-9*; Nakrętka kołnierza 224554-5*; Klucz do nakrętki kontrującej 782423-1; Tarcza szlifierska 115 mm

9557HNRG



Szlifierka kąтова 115 mm

- Oznaczenie G: obudowa przekładni ze wzmocnioną blokadą wrzeciona
- Funkcja **anty-restart** zabezpiecza przed przypadkowym uruchomieniem
- Silnik komutatorowy dużej mocy ze specjalną izolacją w celu ochrony przed pyłem szlifierskim
- Labiryntowa konstrukcja w celu ochrony łożyska kulkowego
- Wyjątkowo wąska, dająca się łatwo uchwycić obudowa
- Blokada wrzeciona ułatwiająca wymianę tarczy

Moc znamionowa	840 W
Prędkość obr. na biegu jałowym	11000 obr./min
Średnica tarczy	115 mm
Gwint wrzeciona	M14
Wymiary (D x S x W)	271 x 129 x 106 mm
Waga	1,7-2,4 kg



Dostarczone wyposażenie: Osona tarczy 115 mm 125267-0*; Uchwyt boczny 153489-2*; Kołnierz mocujący 224415-9*; Nakrętka kołnierza 224554-5*; Klucz do nakrętki kontrującej 782421-5; Tarcza szlifierska do metalu 115x6 mm D-18459

GA5030R



Szlifierka kąтова 125 mm

- Kompaktowy i ergonomiczny kształt
- Funkcja **anty-restart** zabezpiecza przed przypadkowym uruchomieniem
- Mała obudowa przekładni
- Silnik ze zwiększoną odpornością na ciepło
- Zwiększony stopień odchylenia rękojeści do 20°
- Dwa pierścienie typu labiryntowego uszczelniają łożyska kulkowe i całkowicie chronią mechanizm przekładni oraz silnik przed pyłem i zabrudzeniami
- Blokada wrzeciona ułatwiająca wymianę tarczy

Moc znamionowa	720 W
Prędkość obr. na biegu jałowym	11000 obr./min
Średnica tarczy	125 mm
Gwint wrzeciona	M14
Wymiary (D x S x W)	266 x 128 x 103 mm
Waga	1,91-3,06 kg



Dostarczone wyposażenie: Osona tarczy 125 mm 123099-9*; Uchwyt boczny 153489-2*; Kołnierz mocujący 224415-9*; Nakrętka kołnierza 224554-5*; Klucz do nakrętki kontrującej 782423-1; Tarcza szlifierska 125 mm

9558HNRG



Szlifierka kąтова 125 mm

- Oznaczenie G: obudowa przekładni ze wzmocnioną blokadą wrzeciona
- Funkcja **anty-restart** zabezpiecza przed przypadkowym uruchomieniem
- Silnik komutatorowy dużej mocy ze specjalną izolacją w celu ochrony przed pyłem szlifierskim
- Labiryntowa konstrukcja w celu ochrony łożyska kulkowego
- Wyjątkowo wąska, dająca się łatwo uchwycić obudowa
- Blokada wrzeciona ułatwiająca wymianę tarczy

Moc znamionowa	840 W
Prędkość obr. na biegu jałowym	11000 obr./min
Średnica tarczy	125 mm
Gwint wrzeciona	M14
Wymiary (D x S x W)	271 x 139 x 106 mm
Waga	1,7-3,2 kg



Dostarczone wyposażenie: Osona tarczy 125 mm 123099-9*; Uchwyt boczny 153489-2*; Kołnierz mocujący 224415-9*; Nakrętka kołnierza 224554-5*; Klucz do nakrętki kontrującej 782423-1; Tarcza szlifierska do metalu 125x6 mm D-18465





SUPER JOINT SYSTEM

Kiedy tarcza zostaje zablokowana: Tłumi siłę odbicia. Zabezpiecza przekładnię przed uszkodzeniem.



Rozciąganie się sprężyny spiralnej na skutek obrotów wałka wirnika zwiększa siłę docisku, przez co wałek wirnika przylega ściślej do stożkowego koła zębatego.



W przypadku zablokowania tarczy, sprężyna spiralna rozluźnia się i rozłącza przekładnię od silnika. W przypadku zatrzymania tarczy zarówno przekładnia jak i silnik są zabezpieczone.

Silnik

Ulepszona izolacja i uzwojenie spawanego laserowo stojana. Drut uzwojenia ma większy przekrój w celu lepszego wykorzystania energii. Opatentowana powłoka Zick-Zack z żywicy epoksydowej, w wyniku dużej prędkości obrotowej wirnika tworzy pierścień ochronny, który utrzymuje małe ciała obce i pył z dala od uzwojenia.



Szczotki węglowe

Szczotki węglowe nowej generacji są chłodzone strumieniem zasysanego powietrza i w ten sposób uzyskują większą żywotność.



Minimalne drgania podczas pracy
dzięki opatentowanemu systemowi SJS
zwiększone bezpieczeństwo pracy
oraz żywotność przekładni głównej.

Długi okres użytkowania
dzięki elektronicznej układowi sterowania silnika
i specjalnej ochronie przeciwpływowej.

Duża rezerwa mocy
dzięki nowej konstrukcji silnika zwiększającej wydajność.

Szlifierki kątowe / Przecinarki / Bruzdownice

9564PZ



Szlifierka kąтова 115 mm

- Oznaczenie P: łatwy w obsłudze, duży wyłącznik spustowy
- Unikalny system tłumienia drgań skrętnych (SJS) łagodzący rozruch dla ochrony przekładni zębatej
- Opatentowana powłoka wirnika Zick-Zack wykonana z żywicy epoksydowej w postaci zygzaka chroni uzwojenia przed piaskowaniem, umożliwiając pracę elektronarzędzia w trudnych warunkach
- Blokada wrzeciona ułatwia wymianę tarczy szlifierskiej
- Zwiększona ochrona przeciwpyłowa
- Wyższa odporność termiczna zwiększa żywotność silnika

Moc znamionowa	1100 W
Prędkość obr. na biegu jałowym	12000 obr./min
Średnica tarczy	115 mm
Gwint wrzeciona	M14
Wymiary (D x S x W)	307 x 129 x 103 mm
Waga	2,4-2,7 kg



Dostarczone wyposażenie: Osona tarczy 115 mm 123098-1*; Uchwyt boczny 153489-2*; Kołnierz mocujący 224415-9*; Nakrętka kołnierza 224554-5*; Klucz do nakrętki kontrującej 782423-1

9565HR



Szlifierka kąтова 125 mm

- Ergonomiczna budowa korpusu narzędzia umożliwia pewny chwyt
- Unikalny system tłumienia drgań skrętnych (SJS) łagodzący rozruch dla ochrony przekładni zębatej
- Opatentowana powłoka wirnika Zick-Zack wykonana z żywicy epoksydowej w postaci zygzaka chroni uzwojenia przed piaskowaniem, umożliwiając pracę elektronarzędzia w trudnych warunkach
- Blokada wrzeciona ułatwia wymianę tarczy
- Zwiększona ochrona przeciwpyłowa
- Łagodny rozruch z ogranicznikiem prądu rozruchowego
- Funkcja **anty-restart** zabezpiecza przed przypadkowym uruchomieniem
- Dioda LED ostrzegająca o uruchomieniu funkcji **anty-restart** (migająca czerwona) oraz informująca o możliwości uruchomienia narzędzia (kolor zielony)

Moc znamionowa	1100 W
Prędkość obr. na biegu jałowym	12000 obr./min
Średnica tarczy	125 mm
Gwint wrzeciona	M14
Wymiary (długość całkowita)	299 mm
Waga	2,4-3,5 kg



Dostarczone wyposażenie: Osona tarczy 115 mm 123098-1*; Uchwyt boczny 153489-2*; Kołnierz mocujący 224415-9*; Nakrętka kołnierza 224554-5*; Klucz do nakrętki kontrującej 197610-3; Tarcza szlifierska do metalu 125x6 mm D-18465

9565PZ



Szlifierka kąтова 125 mm

- Oznaczenie P: łatwy w obsłudze, duży wyłącznik spustowy
- Unikalny system tłumienia drgań skrętnych (SJS) łagodzący rozruch dla ochrony przekładni zębatej
- Opatentowana powłoka wirnika Zick-Zack wykonana z żywicy epoksydowej w postaci zygzaka chroni uzwojenia przed piaskowaniem, umożliwiając pracę elektronarzędzia w trudnych warunkach
- Blokada wrzeciona ułatwia wymianę tarczy
- Zwiększona ochrona przeciwpyłowa
- Wyższa odporność termiczna zwiększa żywotność silnika

Moc znamionowa	1100 W
Prędkość obr. na biegu jałowym	12000 obr./min
Średnica tarczy	125 mm
Gwint wrzeciona	M14
Wymiary (D x S x W)	307 x 139 x 103 mm
Waga	2,4-2,7 kg



Dostarczone wyposażenie: Osona tarczy 125 mm 123099-9*; Uchwyt boczny 153489-2*; Kołnierz mocujący 224415-9*; Nakrętka kołnierza 224554-5*; Klucz do nakrętki kontrującej 782423-1

GA5021



Szlifierka kąтова 125 mm

- Unikalny system tłumienia drgań skrętnych (SJS) łagodzący rozruch dla ochrony przekładni zębatej
- Szczelna konstrukcja ogranicza przedostawanie się pyłu do korpusu przekładni i silnika
- Mała obudowa przekładni zwiększa możliwość manewrowania
- Duży przycisk blokady wrzeciona ułatwia wymianę tarczy
- Wąski korpus silnika

Moc znamionowa	1050 W
Prędkość obr. na biegu jałowym	12000 obr./min
Średnica tarczy	125 mm
Gwint wrzeciona	M14
Wymiary (D x S x W)	384 x 139 x 120 mm
Waga	2,7-3,9 kg



Dostarczone wyposażenie: Osona tarczy szlifierskiej 125 mm 135108-2; Uchwyt boczny 153489-2*; Kołnierz mocujący 224415-9*; Nakrętka kołnierza 224554-5*; Klucz do nakrętki kontrującej 782423-1; Tarcza szlifierska do metalu 125x6 mm D-18465

GA5021C



Szlifierka kąтова 125 mm

- Unikalny system tłumienia drgań skrętnych (SJS) łagodzący rozruch dla ochrony przekładni zębatej
- Szczelna konstrukcja ogranicza przedostawanie się pyłu do korpusu przekładni i silnika
- Mała obudowa przekładni zwiększa możliwość manewrowania
- Duży przycisk blokady wrzeciona ułatwia wymianę tarczy
- Łagodny rozruch z ogranicznikiem prądu rozruchowego
- Dioda LED informuje o podłączeniu do zasilania (zielona) i aktywacji funkcji **anty-restart** (czerwona migająca)
- Stała kontrola prędkości obrotowej
- Funkcja **anty-restart** zabezpiecza przed przypadkowym uruchomieniem

Moc znamionowa	1450 W
Prędkość obr. na biegu jałowym	10000 obr./min
Średnica tarczy	125 mm
Gwint wrzeciona	M14
Wymiary (D x S x W)	390 x 139 x 120 mm
Waga	2,9-4,1 kg



Dostarczone wyposażenie: Osona tarczy szlifierskiej 125 mm 135108-2; Uchwyt boczny 153489-2*; Kołnierz mocujący 224415-9*; Nakrętka kołnierza 224554-5*; Klucz do nakrętki kontrującej 782423-1; Tarcza szlifierska do metalu 125x6 mm D-18465

GA6021

Szlifierka kąтова 150 mm

- Unikalny system tłumienia drgań skrętnych (SJS) łagodzący rozruch dla ochrony przekładni zębatej
- Pyłoszczelna konstrukcja ogranicza przedostawanie się pyłu do korpusu przekładni i silnika
- Mała obudowa przekładni zwiększa możliwość manewrowania
- Duży przycisk blokady przekładni
- Wąski korpus silnika

Moc znamionowa	1050 W
Prędkość obr. na biegu jałowym	10000 obr./min
Średnica tarczy	150 mm
Gwint wrzeciona	M14
Wymiary (D x S x W)	384 x 172 x 120 mm
Waga	2,8-3,2 kg



Dostarczone wyposażenie: Osłona tarczy szlifierskiej 150 mm 135243-6; Uchwyt boczny 153489-2*; Kołnierz mocujący 224415-9*; Nakrętka kołnierza 224554-5*; Klucz do nakrętki kontrolującej 782423-1; Tarcza szlifierska INOX 150x6x22 mm A-80846

GA6021C

Szlifierka kąтова 150 mm

- Unikalny system tłumienia drgań skrętnych (SJS) łagodzący rozruch dla ochrony przekładni zębatej
- Szczelna konstrukcja ogranicza przedostawanie się pyłu do korpusu przekładni i silnika
- Duży przycisk blokady przekładni
- Łagodny rozruch z ogranicznikiem prądu rozruchowego
- Dioda LED informuje o podłączeniu do zasilania (zielona) i aktywacji funkcji **anty-restart** (czerwona migająca)
- Stała kontrola prędkości obrotowej
- Funkcja **anty-restart** zabezpiecza przed przypadkowym uruchomieniem

Moc znamionowa	1450 W
Prędkość obr. na biegu jałowym	9000 obr./min
Średnica tarczy	150 mm
Gwint wrzeciona	M14
Wymiary (D x S x W)	390 x 169 x 120 mm
Waga	3,0-3,5 kg



Dostarczone wyposażenie: Osłona tarczy szlifierskiej 150 mm 135243-6; Uchwyt boczny 153489-2*; Kołnierz mocujący 224415-9*; Nakrętka kołnierza 224554-5*; Klucz do nakrętki kontrolującej 782423-1; Tarcza szlifierska INOX 150x6x22 mm A-80846

GA7012C

Szlifierka kąтова 180 mm

- Lekka i kompaktowa, zapewnia większy komfort pracy
- Pyłoszczelna konstrukcja dla zwiększonej żywotności silnika
- Elektroniczna kontrola prędkości obrotowej utrzymuje stałą prędkość pod obciążeniem zwiększając wydajność pracy
- Łagodny rozruch z ogranicznikiem prądu rozruchowego
- Szczotki węglowe samoodłączające się
- Funkcja **anty-restart** zabezpiecza przed przypadkowym uruchomieniem

Moc znamionowa	2000 W
Prędkość obr. na biegu jałowym	8400 obr./min
Średnica tarczy	180 mm
Gwint wrzeciona	M14
Wymiary (D x S x W)	453 x 200 x 137 mm
Waga	4,0-4,5 kg



Dostarczone wyposażenie: Osłona tarczy 180 mm; Uchwyt boczny 152539-0; Kołnierz mocujący 122444-5*; Nakrętka kołnierza 224543-0*; Klucz do nakrętki kontrolującej 197610-3

GA7020 / GA7020R

Szlifierka kąтова 180 mm

- Pyłoszczelna konstrukcja przedłuża żywotność silnika
- Dobrze przemyślana konstrukcja przeciwpylowa
- Opatentowana powłoka wirnika Zick-Zack wykonana z żywicy epoksydowej w postaci zygzaka chroni uzwojenia przed piaskowaniem, umożliwiając pracę elektronarzędzia w trudnych warunkach
- Pierścień labiryntowy chroniący łożysko kulkowe przed pyłem szlifierskim
- Koła zębate ze spieków wydłużające okres eksploatacji
- Szczotki węglowe wymieniane z zewnątrz
- Łagodny rozruch z ogranicznikiem prądu rozruchowego
- Możliwość zamontowania uchwytu bocznego w 3 pozycjach co 90°
- **GA7020:** Bez funkcji blokady włącznika do pracy ciągłej
- **GA7020R:** Funkcja **anty-restart** zabezpiecza przed przypadkowym uruchomieniem

Moc znamionowa	2200 W
Prędkość obr. na biegu jałowym	8500 obr./min
Średnica tarczy	180 mm
Gwint wrzeciona	M14
Wymiary (D x S x W)	473 x 200 x 140 mm
Waga	5,56-6,06 kg (GA7020) 5,66-6,16 kg (GA7020R)



Dostarczone wyposażenie: Osłona tarczy 180 mm 122889-7*; Antywibracyjny uchwyt boczny 162264-5; Nakrętka kołnierza 224543-0*; Klucz do nakrętki kontrolującej 782423-1



SJS II

SUPER JOINT SYSTEM

Nowy system tłumienia drgań występujących w trakcie pracy.

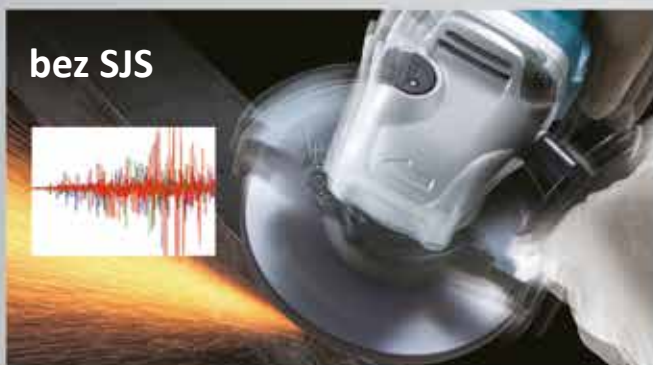

Amortyzator sprężynowy o większej średnicy skutecznie tłumia drgania w trakcie pracy.



Mechanizm tłumienia wibracji.



GA5040R

Szlifierka kąтова 125 mm

- Nowy system SJS II stworzony w celu efektywnego tłumienia wibracji
- Funkcja **anty-restart** zabezpiecza przed przypadkowym uruchomieniem
- Nowa, wytrzymała konstrukcja obudowy przekładni
- Ergonomiczna konstrukcja korpusu urządzenia

Moc znamionowa	1100 W
Prędkość obr. na biegu jałowym	11000 obr./min
Średnica tarczy	125 mm
Gwint wrzeciona	M14
Wymiary (długość całkowita)	303 mm
Waga	2,5-3,6 kg



Dostarczone wyposażenie: Osłona tarczy szlifierskiej 125 mm 123145-8*; Uchwyt boczny 153489-2*; Kołnierz mocujący 224415-9*; Nakrętka kołnierza 224554-5*; Klucz do nakrętki kontrolującej 197610-3; Tarcza szlifierska do metalu 125x6 mm D-18465

GA5040C

Szlifierka kąтова 125 mm

- Nowy system SJS II stworzony w celu efektywnego tłumienia wibracji
- Nowa, wytrzymała konstrukcja obudowy przekładni
- Ergonomiczna konstrukcja korpusu urządzenia
- Łagodny rozruch z ogranicznikiem prądu rozruchowego i regulacją prędkości obrotowej
- Funkcja **anty-restart** zabezpiecza przed przypadkowym uruchomieniem

Moc znamionowa	1400 W
Prędkość obr. na biegu jał.	2800-11000 obr./min
Średnica tarczy	125 mm
Gwint wrzeciona	M14
Wymiary (D x S x W)	303 x 140 x 116 mm
Waga	2,5-3,6 kg



Dostarczone wyposażenie: Osłona tarczy szlifierskiej 125 mm 123145-8*; Uchwyt boczny 153489-2*; Kołnierz mocujący 224415-9*; Nakrętka kołnierza 224554-5*; Klucz do nakrętki kontrolującej 197610-3; Tarcza szlifierska do metalu 125x6 mm D-18465

GA5041C01

Szlifierka kąтова 125 mm

- Nowy system SJS II stworzony w celu efektywnego tłumienia wibracji
- Łagodny rozruch z ogranicznikiem prądu rozruchowego i regulacją prędkości obrotowej
- Funkcja **anty-restart** zabezpiecza przed przypadkowym uruchomieniem
- Nowa, wytrzymała konstrukcja przekładni
- Ergonomiczna konstrukcja korpusu urządzenia
- Hamulec mechaniczny
- Antywibracyjny uchwyt boczny

Moc znamionowa	1400 W
Prędkość obr. na biegu jał.	2800-11000 obr./min
Średnica tarczy	125 mm
Gwint wrzeciona	M14
Wymiary (D x S x W)	325 x 140 x 116 mm
Waga	2,7-3,8 kg



Dostarczone wyposażenie: Osłona tarczy szlifierskiej 125 mm 123145-8*; Antywibracyjny uchwyt boczny 162258-0; Kołnierz mocujący 224415-9*; Nakrętka kołnierza 224554-5*; Klucz do nakrętki kontrolującej 197610-3; Tarcza szlifierska do metalu 125x6 mm D-18465

GA6040C

Szlifierka kąтова 150 mm

- Nowy system SJS II stworzony w celu efektywnego tłumienia wibracji
- Łagodny rozruch z ogranicznikiem prądu rozruchowego i regulacją prędkości obrotowej
- Funkcja **anty-restart** zabezpiecza przed przypadkowym uruchomieniem
- Nowa konstrukcja przekładni
- Ergonomiczna konstrukcja korpusu urządzenia

Moc znamionowa	1400 W
Prędkość obr. na biegu jał.	4000-9000 obr./min
Średnica tarczy	150 mm
Gwint wrzeciona	M14
Wymiary (D x S x W)	303 x 171 x 116 mm
Waga	2,5-2,9 kg

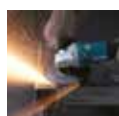

Dostarczone wyposażenie: Osłona tarczy szlifierskiej 150 mm 123146-6*; Uchwyt boczny 153489-2*; Kołnierz mocujący 224415-9*; Nakrętka kołnierza 224554-5*; Klucz do nakrętki kontrolującej 197610-3; Tarcza szlifierska do metalu 150 mm D-26163

Szlifierki kątowe / Przecinarki / Bruzdownice

GA9060R



Szlifierka kąтова 230 mm

- Szlifierka przystosowana do ciężkich zastosowań
- Funkcja **anty-restart** zabezpiecza przed przypadkowym uruchomieniem
- Łagodny rozruch z ogranicznikiem prądu rozruchowego
- Nowy, ułatwiony system dostępu do szczotek
- Przełącznik blokowany w pozycji „wyłączony” oraz „włączony” z funkcją anti-restart
- Szczotki węglowe o zwiększonej długości w celu wydłużenia czasu pracy pomiędzy wymianami
- **Nowa wersja włącznika bardziej uszczelnionego przed opiłkami metalu**

Moc znamionowa	2200 W
Prędkość obr. na biegu jałowym	6600 obr./min
Średnica tarczy	230 mm
Gwint wrzeciona	M14
Wymiary (długość całkowita)	450 mm
Waga	5,6 kg



Dostarczone wyposażenie: Osłona tarczy do szlifierek 230 mm 122891-0; Uchwyt boczny 143486-6; Nakrętka kołnierza 224485-8; Klucz do nakrętki kontrującej 782407-9

GA9061R



Szlifierka kąтова 230 mm

- Szlifierka przystosowana do ciężkich zastosowań
- System SJS II stworzony w celu efektywnego tłumienia drgań
- Funkcja **anty-restart** zabezpiecza przed przypadkowym uruchomieniem
- Łagodny rozruch z ogranicznikiem prądu rozruchowego
- Nowy, ułatwiony system dostępu do szczotek węglowych
- Przełącznik blokowany w pozycji „wyłączony” oraz „włączony” z funkcją anti-restart
- Szczotki węglowe o zwiększonej długości w celu wydłużenia czasu pracy
- **Nowa wersja włącznika bardziej uszczelnionego przed opiłkami metalu**

Moc znamionowa	2200 W
Prędkość obr. na biegu jałowym	6600 obr./min
Średnica tarczy	230 mm
Gwint wrzeciona	M14
Wymiary (długość całkowita)	450 mm
Waga	5,53-7,99 kg



Dostarczone wyposażenie: Osłona tarczy do szlifierek 230 mm 154672-4*; Uchwyt boczny 143486-6; Kołnierz mocujący 224415-9*; Nakrętka kołnierza 224485-8*; Klucz do nakrętki kontrującej 197610-3

GA9063R



Szlifierka kąтова 230 mm

- Silnik przystosowany do ciężkich zastosowań
- Nowy system SJS II w celu efektywnego tłumienia wibracji
- Łagodny rozruch z ogranicznikiem prądu rozruchowego
- Funkcja **anty-restart** zabezpiecza przed przypadkowym uruchomieniem
- Sztynna obudowa silnika z materiałem o ograniczonej absorpcji wody z powietrza
- Uchwyt w kształcie litery „D” chroni rękę użytkownika
- Osłona włącznika ochrania włącznik przed drobinami metalu

Moc znamionowa	2200 W
Prędkość obr. na biegu jałowym	6600 obr./min
Średnica tarczy	230 mm
Gwint wrzeciona	M14
Wymiary (długość całkowita)	450 mm
Waga	5,8-8,16 kg



Dostarczone wyposażenie: Osłona tarczy do szlifierek 230 mm 154672-4*; Uchwyt boczny 143486-6; Kołnierz mocujący 224415-9*; Nakrętka kołnierza 224543-0*; Klucz do nakrętki kontrującej 197610-3

GA7030R / GA7030RF01

zdj. GA7030R



Szlifierka kąтова 180 mm

- Łagodny rozruch z ogranicznikiem prądu rozruchowego
- Duży wspornik gumowy na obudowie zabezpiecza obrabiany materiał przed zadrapaniami
- Rękojeść tylna z gumowanymi okładzinami, tłumi wibracje dla lepszego komfortu pracy
- Funkcja **anty-restart** zabezpiecza przed przypadkowym uruchomieniem
- **GA7030RF01:** Antywibracyjny uchwyt boczny oraz super kołnierz (oznaczenie F) nr kat.: 192227-7; (Podkładka lub nakrętka z wbudowanym łożyskiem oporowym w zakresie 17°, umożliwiającą swobodne odkręcenie zablokowanej tarczy.)

Moc znamionowa	2400 W
Prędkość obr. na biegu jał.	8500 obr./min
Średnica tarczy	180 mm
Gwint wrzeciona	M14
Wymiary (D x S x W)	503 x 200 x 140 mm
Waga	6,17-6,67 kg



Dostarczone wyposażenie: Osłona tarczy 180 mm 1228889-7*; Kołnierz mocujący 224415-9*; Nakrętka kołnierza 224543-0*; Klucz do nakrętki kontrującej 782423-1; **Dodatkowo dla GA7030RF01:** Antywibracyjny uchwyt boczny 162264-5; Super kołnierz (flansa) 192227-7

GA7040R / GA7040RF01

zdj. GA7040R



Szlifierka kąтова 180 mm

- Łagodny rozruch z ogranicznikiem prądu rozruchowego
- Duży wspornik gumowy na obudowie zabezpiecza obrabiany materiał przed zadrapaniami
- Rękojeść tylna z gumowanymi okładzinami, tłumi wibracje dla lepszego komfortu pracy
- Funkcja **anty-restart** zabezpiecza przed przypadkowym uruchomieniem
- **GA7040RF01:** Antywibracyjny uchwyt boczny oraz super kołnierz (oznaczenie F) nr kat.: 192227-7; (Podkładka lub nakrętka z wbudowanym łożyskiem oporowym w zakresie 17°, umożliwiającą swobodne odkręcenie zablokowanej tarczy.)

Moc znamionowa	2600 W
Prędkość obr. na biegu jał.	8500 obr./min
Średnica tarczy	180 mm
Gwint wrzeciona	M14
Wymiary (D x S x W)	503 x 200 x 140 mm
Waga	6,48-6,98 kg



Dostarczone wyposażenie: Osłona tarczy szlifierskiej 180 mm 154674-0*; Kołnierz mocujący 224415-9*; Nakrętka kołnierza 224543-0*; Klucz do nakrętki kontrującej 782423-1; **Dodatkowo dla GA7040RF01:** Antywibracyjny uchwyt boczny 162264-5; Super kołnierz (flansa) 192227-7

GA9012C
Szlifierka kąтова 230 mm

- Łagodny rozruch z ogranicznikiem prądu rozruchowego
- Lekka oraz kompaktowa, zapewnia większy komfort pracy
- Pyłoszczelna konstrukcja przedłuża żywotność silnika
- Szczotki węglowe samoodłączające się
- Elektroniczna kontrola prędkości utrzymuje stałą prędkość pod obciążeniem zwiększając wydajność pracy
- Funkcja **anty-restart** zabezpiecza przed przypadkowym uruchomieniem

Moc znamionowa	2000 W
Prędkość obr. na biegu jałowym	6000 obr./min
Średnica tarczy	230 mm
Gwint wrzeciona	M14
Wymiary (D x S x W)	453 x 250 x 137 mm
Waga	4,37-6,66 kg



Dostarczone wyposażenie: Osłona tarczy szlifierskiej 230 mm 122847-3*; Antywibracyjny uchwyt boczny 162264-5; Kołnierz mocujący 224415-9*; Nakrętka kołnierza 224543-0*; Klucz do nakrętki kontrującej 197610-3

GA9020
Szlifierka kąтова 230 mm

- Bez funkcji blokady włącznika do pracy ciąglej
- Pyłoszczelna konstrukcja przedłuża żywotność silnika
- Opatentowana powłoka wirnika Zick-Zack wykonana z żywicy epoksydowej w postaci zygzaka chroni uzwojenia przed piaskowaniem, umożliwiając pracę elektronarzędzia w trudnych warunkach
- Pierścień labiryntowy chroniący łożysko kulkowe przed pyłem szlifierskim
- Koła zębate ze spieków dla dłuższego okresu eksploatacji
- Szczotki węglowe wymieniane z zewnątrz

Moc znamionowa	2200 W
Prędkość obr. na biegu jałowym	6600 obr./min
Średnica tarczy	230 mm
Gwint wrzeciona	M14
Wymiary (D x S x W)	473 x 249 x 140 mm
Waga	5,76-8,05 kg

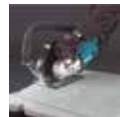

Dostarczone wyposażenie: Osłona tarczy szlifierskiej 230 mm 154672-4*; Uchwyt boczny 152539-0; Kołnierz mocujący 224415-9*; Nakrętka kołnierza 224543-0*; Klucz do nakrętki kontrującej 782423-1

GA9020R / GA9020RF
Szlifierka kąтова 230 mm

- Łagodny rozruch z ogranicznikiem prądu rozruchowego
- Opatentowana powłoka wirnika Zick-Zack wykonana z żywicy epoksydowej w postaci zygzaka chroni uzwojenia przed piaskowaniem, umożliwiając pracę elektronarzędzia w trudnych warunkach
- Pierścień labiryntowy chroniący łożysko kulkowe przed pyłem szlifierskim
- Koła zębate ze spieków dla dłuższego okresu eksploatacji
- Szczotki węglowe wymieniane z zewnątrz
- Funkcja **anty-restart** zabezpiecza przed przypadkowym uruchomieniem
- **GA9020RF:** Super kołnierz (oznaczenie F) nr kat.: 192227-7

Moc znamionowa	2200 W
Prędkość obr. na biegu jałowym	6600 obr./min
Średnica tarczy	230 mm
Gwint wrzeciona	M14
Wymiary (D x S x W)	473 x 249 x 140 mm
Waga	5,80-8,09 kg



Dostarczone wyposażenie: Osłona tarczy szlifierskiej 230 mm 154672-4*; Uchwyt boczny 152539-0; Kołnierz mocujący 224415-9*; Nakrętka kołnierza 224543-0*; Klucz do nakrętki kontrującej 197610-3

GA9030X01
Szlifierka kąтова 230 mm

- Bez funkcji blokady włącznika do pracy ciąglej
- Mocny silnik 2400 W
- Duży gumowy wspornik na obudowie zabezpiecza obrabiany materiał przed zadrapaniami
- Rękojeść tylna z gumowanymi okładzinami, tłumi wibracje dla lepszego komfortu pracy
- Antywibracyjny uchwyt boczny

Moc znamionowa	2400 W
Prędkość obr. na biegu jał.	6600 obr./min
Średnica tarczy	230 mm
Gwint wrzeciona	M14
Wymiary (D x S x W)	503 x 249 x 140 mm
Waga	6,26-8,55 kg



Dostarczone wyposażenie: Osłona tarczy szlifierskiej 230 mm 154672-4*; Antywibracyjny uchwyt boczny 162264-5; Kołnierz mocujący 224415-9*; Nakrętka kołnierza 224543-0*; Klucz do nakrętki kontrującej 782423-1

GA9030R / GA9030RF01
Szlifierka kąтова 230 mm

zdj. GA9030RF01

- Łagodny rozruch z ogranicznikiem prądu rozruchowego
- Duży gumowy wspornik na obudowie zabezpiecza obrabiany materiał przed zadrapaniami
- Rękojeść tylna z gumowanymi okładzinami, tłumi wibracje dla lepszego komfortu pracy
- Przystawny tylny uchwyt lewo/prawo o 90°
- Funkcja **anty-restart** zabezpiecza przed przypadkowym uruchomieniem
- **GA9030RF01:** antywibracyjny uchwyt boczny oraz super kołnierz (oznaczenie F) nr kat.: 192227-7; (Podkładka lub nakrętka z wbudowanym łożyskiem oporowym w zakresie 17°, umożliwiającą swobodne odkręcenie zablokowanej tarczy.)

Moc znamionowa	2400 W
Prędkość obr. na biegu jał.	6600 obr./min
Średnica tarczy	230 mm
Gwint wrzeciona	M14
Wymiary (D x S x W)	503 x 249 x 140 mm
Waga	6,36-8,65 kg



Dostarczone wyposażenie: Osłona tarczy szlifierskiej 230 mm 154672-4*; Antywibracyjny uchwyt boczny 162264-5; Kołnierz mocujący 224415-9*; Nakrętka kołnierza 224543-0*; Klucz do nakrętki kontrującej 782423-1; **Dodatkowo dla GA9030RF01:** Super-kołnierz (flansza) 192227-7

Szlifierki kątowe / Przecinarki / Bruzdownice

GA9040R / GA9040RF01



zdj.: GA9040R

Szlifierka kąтова 230 mm

- Łagodny rozruch z ogranicznikiem prądu rozruchowego
- Duży gumowy wspornik na obudowie zabezpiecza obrabiany materiał przed zadrapaniami
- Rękojeść tylna z gumowanymi okładzinami, tłumi wibracje dla lepszego komfortu pracy
- Przewidywalny tylny uchwyt lewo/prawo o 90°
- Przewidywalna głowica – możliwość ustawienia głowicy w 4 położeniach co 90°
- Funkcja **anty-restart** zabezpiecza przed przypadkowym uruchomieniem
- **GA9040RF01**: antywibracyjny uchwyt boczny oraz super kołnierzy (oznaczenie F) nr kat.: 192227-7; (Podkładka lub nakrętka z wbudowanym łożyskiem oporowym w zakresie 17°, umożliwiającą swobodne odkręcenie zablokowanej tarczy.)

Moc znamionowa	2600 W
Prędkość obr. na biegu jał.	6600 obr./min
Średnica tarczy	230 mm
Gwint wrzeciona	M14
Wymiary (D x S x W)	503 x 249 x 140 mm
Waga	6,69-8,98 kg



Dostarczone wyposażenie: Osłona tarczy szlifierskiej 230 mm 154672-4*; Antywibracyjny uchwyt boczny 162264-5; Kołnierzy mocujący 224415-9*; Nakrętka kołnierza 224543-0*; Klucz do nakrętki kontrującej 782423-1; **Dodatkowo dla GA9040RF01:** Super-kołnierzy (flansa) 192227-7

PC5001C

SZLIFIERKI KĄTOWE,
PRZECINARKI
I BRUZDOWNICE

Szlifierka do betonu

Idealna do usuwania gratu, załamania krawędzi, usuwania nierówności na betonowych powierzchniach licowych oraz do obróbki wykończeniowej fasady z betonu licowego

- Szlifuje wtrącenia metalowe w betonie, takie jak gwoździe, drut zbrojeniowy, szlifowane bez uszkodzenia ściernicy
- Pewne prowadzenie, dzięki dużej płycie podstawy oraz rolkom prowadzącym
- Kontrola stałej prędkości obrotowej
- Łagodny rozruch z ogranicznikiem prądu rozruchowego
- Wymienny worek na pył
- Funkcja **anty-restart** zabezpiecza przed przypadkowym uruchomieniem

Moc znamionowa	1400 W
Prędkość obr. na biegu jałowym	10000 obr./min
Średnica tarczy	125 mm
Wymiary (D x S x W)	479 x 182 x 195 mm
Waga	4,0 kg



Dostarczone wyposażenie: Walizka stalowa 140073-2; Tarcza diamentowa 125 mm B-12289; Worek na pył 122853-8; Klucz do nakrętki kontrującej 782426-5; Klucz imbusowy 5 783203-8;

PC5010C



SUPER JOINT SYSTEM



Szlifierka do betonu

Dzięki компактowym rozmiarom i niewielkiej wadze doskonale sprawdzi się w pracach w poziomie oraz nad głową

- Regulacja prędkości obrotowej za pomocą pokrętki
- **System SJS II** stworzony w celu efektywnego tłumienia wibracji
- Zdejmowana przednia pokrywa osłony umożliwia dotarcie do ścian i narożników
- Uchwyt typu pętla oraz ergonomicznie zaprojektowana rękojeść
- Łagodny rozruch z ogranicznikiem prądu rozruchowego
- Funkcja antyrestart zabezpiecza przed przypadkowym uruchomieniem
- Dostarczana w walizce stalowej

Moc znamionowa	1400 W
Prędkość obr. na biegu jał.	4000-9000 obr./min
Średnica tarczy	125 mm
Średnica otworu tarczy	22,23 mm
Maks. zdolność cięcia	350 mm
Waga	2,5-3,6 kg



Dostarczone wyposażenie: Walizka stalowa; Klucz do nakrętki kontrującej 782426-5

PW5000C / PW5000CH



zdj.: PW5000C

Szlifierko-polerka do kamienia

Idealna do efektywnego polerowania kamienia

- Możliwość regulacji prędkości obrotowej w zależności od potrzeb
- Łagodny rozruch z ogranicznikiem prądu rozruchowego
- 3-otworowa dysza gwarantuje równomierny dopływ wody eliminując pył i osad, zapobiegając równocześnie nagrzewaniu się obrabianej powierzchni
- Zawór wody umieszczony w miejscu łatwo dostępnym nie przeszkadzając w pracy
- Funkcja **anty-restart** zabezpiecza przed przypadkowym uruchomieniem
- Współpraca z transformatorem separującym: **PW5000C 230 V / 110 V nr kat. P-46660**; **PW5000CH 230 V / 230 V nr kat. P-67016** (transformatory na zamówienie)

Moc znamionowa	900 W
Prędkość obr. na biegu jał.	2000-4000 obr./min
Średnica tarczy	100 mm
Wymiary (długość całkowita)	313 mm
Waga	2,3-2,6 kg



Dostarczone wyposażenie: Uchwyt boczny 153489-2*; Tarcza 100 mm 743080-0*; Klucz kontrujący SW 17 781008-0

Lista porównawcza produktów

Szlifierki kątowe

Model			Moc znamionowa	Włącznik	Funkcja anty-restart	SJS	SJS2	Regulacja prędkości	Hamulec	Stała prędkość pod obciążeniem	Łagodny rozruch
115 mm	125 mm	150 mm									
	GA5021C	GA6021C	1450 W	duży spustowy	●	●				●	●
	GA5040C	GA6040C	1400 W	ślizgowy	●		●	●		●	●
	9565CVR	9566CVR	1400 W	ślizgowy	●	●		●		●	●
	9565CV	9566CV	1400 W	ślizgowy		●		●		●	●
	9565CVL/ 9565CLR		1400 W	ślizgowy	-/●	●		●		●	●
GA4540R	GA5040R		1100 W	ślizgowy	●		●				●
GA4540	GA5040		1100 W	ślizgowy			●				
	9565HR		1100 W	ślizgowy	●	●					●
	9565H		1100 W	ślizgowy		●					
9564P	9565P		1100 W	łopatkowy		●					
	GA5021	GA6021	1050 W	duży spustowy		●					
	GA5020	GA6020	1050 W	spustowy		●					
9557HN	9558HN		840 W	ślizgowy							
	9558NBR		840 W	ślizgowy	●						●
GA4530R	GA5030R		720 W	ślizgowy	●						●
GA4530	GA5030		720 W	ślizgowy							

Model		Moc znamionowa	Włącznik	Funkcja anty-restart	Stała prędkość pod obciążeniem	SJS2	Ogranicznik momentu obrotowego	Łagodny rozruch
180 mm	230 mm							
GA7040R	GA9040R	2600 W	duży spustowy	●			●	●
GA7030R	GA9030R	2400 W	duży spustowy	●			●	●
	GA9030	2400 W	duży spustowy				●	
	GA9061R/GA9063R	2200 W	duży spustowy	●		●		●
GA7060R/GA7062R	GA9060R	2200 W	duży spustowy	●				●
GA7020R	GA9020R	2200 W	duży spustowy	●				●
GA7020	GA9020	2200 W	duży spustowy					
GA7012C	GA9012C	1800 W	duży spustowy	●	●			●
GA7010C	GA9010C	1800 W	duży spustowy		●			●



Szlifierki kątowe / Przecinarki / Bruzdownice

GB602W

Szlifierka stołowa



Szlifowanie i polerowanie

- Silnik prądu przemiennego, jednofazowy z rozruchem kondensatorowym, nie wymagający prac konserwacyjnych
- Niewielkie wibracje
- Obustronna osłona zabezpieczająca przed iskrami regulowana bez użycia narzędzi
- Wraz z tarczą szlifierską A60 wykorzystywaną przy zgrubnych pracach szlifierskich
- Uchwyt do ostrzenia tarczy na wyposażeniu



Dostarczone wyposażenie: Kamień szlifierski A60 150x6,4x12,7 mm B-51859; Kamień szlifierski WA60 150x16x12,7 mm B-51926; Okulary ochronne; Komplet kluczy

Moc znamionowa	250 W
Prędkość obr. na biegu jał.	(50Hz) 2850 obr./min (60Hz) 3450 obr./min
Średnica tarczy	150 mm
Wymiary (D x S x W)	375 x 348 x 286 mm
Waga	8,93-9,27 kg

GB801

Szlifierka stołowa



Szlifowanie i polerowanie

- Silnik prądu przemiennego, jednofazowy z rozruchem kondensatorowym, nie wymagający prac konserwacyjnych
- Niewielkie wibracje
- Obustronna osłona zabezpieczająca przed iskrami, regulowana bez użycia narzędzi
- Wraz z tarczą szlifierską WA60 wykorzystywaną przy ogólnych pracach szlifierskich
- Wraz z tarczą szlifierską GC120 do szlifowania precyzyjnego



Dostarczone wyposażenie: Kamień szlifierski GC120 205x19x15,88 mm B-51976; Kamień szlifierski WA60 205x19x15,88 mm B-51960; Okulary ochronne; Komplet kluczy

Moc znamionowa	550 W
Prędkość obr. na biegu jał.	(50Hz) 2850 obr./min (60Hz) 3450 obr./min
Średnica tarczy	205 mm
Wymiary (D x S x W)	395 x 265 x 333 mm
Waga	19,63-19,91 kg

4131

Przecinarka do metalu



Lekka, poręczna do prac montażowych

- Cięcie na zimno
- Cięcie stali konstrukcyjnej do 6 mm
- Łatwo zdejmowana osłona tarczy ze zbiornikiem na opiłki
- Możliwość cięcia miękkich stali konstrukcyjnych
- Beziskrowa praca narzędzia bez odkształceń cieplnych w miejscu cięcia



Dostarczone wyposażenie: Tarcza tnąca 185 mm B-09743; Klucz imbusowy 5 783203-8; Okulary ochronne 192219-6

Moc znamionowa	1100 W
Prędkość obr. na biegu jałowym	3500 obr./min
Średnica tarczy	185 mm
Maks. zdolność cięcia	63 mm
Waga	4,8 kg

LC1230N

Przecinarka do metalu



Do miękkich stali konstrukcyjnych

- Szybkie i czyste cięcie rur, kątowników oraz kanałów kablowych
- Beziskrowa praca narzędzia bez odkształceń cieplnych w miejscu cięcia
- Zderzak ustawiany beznarzędziowo w zakresie 0° - 45°
- Blokada wrzeczona w celu szybkiej wymiany tarczy tnącej



Dostarczone wyposażenie: Tarcza ze spieku twardego 305 mm B-34132; Klucz nasadowy 17 782210-8; Okulary ochronne 192219-6

Moc znamionowa	1750 W
Prędkość obr. na biegu jałowym	1300 obr./min
Zdolność cięcia przy 90°	● 115 mm ■ 75 x 150 mm
przy 45°	● 90 mm ■ 85 x 85 mm
Średnica tarczy	305 mm
Wymiary (D x S x W)	516 x 306 x 603 mm
Waga	19,3 kg

LW1401

Przecinarka do metalu



Do przecinania metali, żelaza i profili żeliwnych

- Wzmocniona zębata wirnika
- Ręczna blokada wrzeczona w celu szybkiej wymiany tarczy tnącej
- Dzięki regulacji kąta imadła możliwość cięcia pod kątem 15°, 30°, 45°
- Większe bezpieczeństwo obsługi dzięki opuszczanej osłonie czołowej



Dostarczone wyposażenie: Tarcza ze spieku twardego; Nakrętka M6 931302-2*

Moc znamionowa	2200 W
Prędkość obr. na biegu jał.	3800 obr./min
Zdolność cięcia	przy 90° przy 45°
●	● 127 mm
■	■ 119 x 119 mm ■ 106 x 106 mm
■	■ 115 x 130 / 102 x 194 / ■ 115 x 103 mm
▲	▲ 70 x 233 mm
▲	▲ 137 x 137 x 10 ▲ 100 x 100 x 10
Średnica tarczy	355 mm
Wymiary (D x S x W)	500 x 290 x 620 mm
Waga	18,3 kg

SA5040C

Szlifierko-polerka

- Nowy system SJS II stworzony w celu efektywnego tłumienia wibracji
- Łagodny rozruch z ogranicznikiem prądu rozruchowego i regulacją prędkości obrotowej
- Funkcja **anty-restart** zabezpiecza przed przypadkowym uruchomieniem
- Nowa, wytrzymała konstrukcja przekładni
- Ergonomiczna konstrukcja korpusu narzędzia

Moc znamionowa	1400 W
Prędkość obr. na biegu jał.	2000-7800 obr./min
Średnica tarczy	125 mm
Gwint wrzeciona	M14
Wymiary (D x S x W)	315 x 115 x 121 mm
Waga	2,2 kg

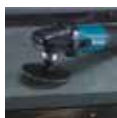

Dostarczone wyposażenie: Uchwyt boczny 153489-2*; Osłona przednia 453378-4*; Talerz szlifierski 125 mm 743060-6; Papier szlifierski 125 mm K60

4101RH

Przecinarka z tarczą diamentową „MOKRA”

Praca bezpyłowa dzięki doprowadzeniu wody

- Z wyłącznikiem przeciwporażeniowym P-21571 na 230 V
- Dzięki zamkniętej tarczy nie występuje wylamywanie krawędzi tnącej
- Głębokość cięcia regulowana bezstopniowo w zakresie 0 - 34 mm
- Specjalna tarcza diamentowa do cięcia materiałów ceramicznych, marmuru, granitu itp.
- Podstawa przechyłana o 45°

Moc znamionowa	860 W
Prędkość obr. na biegu jałowym	12000 obr./min
Średnica tarczy	110-125 mm
Głębokość cięcia przy 90°	41,5 mm
przy 45°	26 mm
Wymiary (długość całkowita)	236 mm
Waga	3,0 kg



Dostarczone wyposażenie: Adapter do przyłączenia wody 153409-6*; Wąż 412088-2*; Klucz kontrujący SW 22 781011-1; Klucz imbusowy 5 783203-8; Tarcza diamentowa 125 mm B-21951; Wyłącznik ochronny prądowy P-21571

4100KB

Przecinarka z tarczą diamentową „SUCHA”

Silnik o wysokiej mocy 1400 W

- Osłona przeciwpyłowa zapobiegająca rozpraszaniu się pyłu
- Maksymalna grubość tarczy - 2,2 mm
- Przycisk włącznika pokryty osłoną przeciwpyłową
- Obracany o 360° port umożliwiający podłączenie odkurzacza lub worka na pył
- Możliwość współpracy z szyną prowadzącą po zastosowaniu adaptera (opcjonalnie)

Moc znamionowa	1400 W
Prędkość obr. na biegu jałowym	12200 obr./min
Średnica tarczy	125 mm
Średnica otworu tarczy	20 mm
Maks. głębokość cięcia	40 mm
Wymiary (długość całkowita)	231 mm
Waga	3,0 kg



Dostarczone wyposażenie: Klucz do nakrętki kontrującej 22 781041-2; Klucz imbusowy 5 783203-8; Tarcza diamentowa 125 mm; Worek na pył

4112HS

Przecinarka tarczowa

Profesjonalna przecinarka tarczowa z dużym zapasem mocy

- Unikalny system tłumienia drgań skrętnych (SJS) łagodzący rozruch dla ochrony przekładni zębatej
- Łagodny rozruch z ogranicznikiem prądu rozruchowego
- Przystawna osłona z urządzeniem odsysającym
- Adapter 192613-2 umożliwiający podłączenie zewnętrznego urządzenia odsysającego

Moc znamionowa	2400 W
Prędkość obr. na biegu jałowym	5000 obr./min
Maks. głębokość cięcia	100 mm
Średnica tarczy	305 mm
Wymiary (D x S x W)	648 x 240 x 273 mm
Waga	10,4 kg



Dostarczone wyposażenie: Klucz nasadowy 17 782210-8; Walizka 824697-9



Szlifierki kątowe / Przecinarki / Bruzdownice

SG1251J



Bruzdownica do rowków

- Wygodny w obsłudze wyłącznik spustowy umieszczony w rękojeści
- Ustawianie szerokości i głębokości cięcia
- Unikalny system tłumienia drgań skrętnych (SJS) łagodzący rozruch dla ochrony przekładni zębatej
- Łagodny rozruch
- Elektroniczna kontrola stałej prędkości obrotowej pod obciążeniem
- Osłona z regulacją głębokości wykonana ze stabilnego, odlewane pod ciśnieniem aluminium
- Dostarczana w walizce MAKPAC z dwiema tarczami diamentowymi

Moc znamionowa	1400 W
Prędkość obr. na biegu jałowym	10000 obr./min
Średnica tarczy	125 mm
Szerokość cięcia	6-30 mm
Głębokość cięcia	0-30 mm
Wymiary (D x S x W)	350 x 151 x 178 mm
Waga	4,3 kg



Dostarczone wyposażenie: Walizka systemowa MAKPAC typ 4 821552-6; Wkład do walizki MAKPAC 838111-9; Tarcze diamentowe 125 mm (2 szt.); Podkładka dystansowa 3 mm 331661-8*; Podkładka dystansowa 6 mm 331662-6*; Klucz do nakrętki kontrolującej 197610-3; Klucz imbusowy 6 783204-6

SG150



Bruzdownica do rowków

Do szybkiego i precyzyjnego wykonywania szczelin i kanałów w murach

- Łagodny rozruch z ogranicznikiem prądu rozruchowego
- Obudowa przekładni i osłona wykonane ze stabilnego, odlewane pod ciśnieniem aluminium
- Wysoki moment obrotowy dzięki optymalnemu przełożeniu przekładni
- Układ elektroniczny ze wskaźnikiem optycznym do kontroli optymalnej prędkości obrotowej
- Dostarczana bez tarczy diamentowej

Moc znamionowa	1800 W
Prędkość obr. na biegu jałowym	7800 obr./min
Średnica tarczy	150 mm
Szerokość cięcia	7-35 mm
Głębokość cięcia	7-45 mm
Waga	5,6 kg



Dostarczone wyposażenie: Walizka stalowa B50856; Klucz SW13/17 B03384; Sworzeń B47720*; Przekładki dystansowe (3 szt.)

SG181



Bruzdownica do rowków

Do szybkiego i precyzyjnego wykonywania szczelin i kanałów w murach z ceramiki, pustaków i niewibrowanego betonu niskiej klasy

- Obudowa przekładni i osłona wykonane ze stabilnego, odlewane pod ciśnieniem aluminium pustaków i niewibrowanego betonu niskiej klasy
- Łagodny rozruch z ogranicznikiem prądu rozruchowego
- Obudowa przekładni i osłona wykonane ze stabilnego, odlewane pod ciśnieniem aluminium
- Układ elektroniczny ze wskaźnikiem optycznym do kontroli optymalnej prędkości obrotowej
- Dostarczana bez tarczy diamentowej

Moc znamionowa	2150 W
Prędkość obr. na biegu jałowym	7200 obr./min
Średnica tarczy	180 mm
Szerokość cięcia	9-43 mm
Głębokość cięcia	15-60 mm
Waga	5,6 kg



Dostarczone wyposażenie: Walizka stalowa; Klucz SW13/17 B03384; Uchwyt boczny B08482*; Dysza wydmuchu B44669; Kółko do ustawiania tarcz diamentowych B47100

STRUGI



N1923B

Strug do drewna



Idealny do wykonywania wręgów

- Duży rowek V ułatwiający struganie krawędzi
- Duża prędkość obrotowa wału struga umożliwiająca dokładne wykończenie
- Noże dwustronne
- Do obróbki drewna miękkiego można również stosować zwykłe noże ze stali szybko tnącej
- Poręczny dzięki ergonomicznie ukształtowanej rękojeści i korzystnemu położeniu środka ciężkości
- Bezstopniowa regulacja grubości strugania

Moc znamionowa	550 W
Prędkość obr. na biegu jałowym	16000 obr./min
Szerokość strugania	82 mm
Głębokość strugania	0-1 mm
Głębokość wręgu	0-23 mm
Stopa struga	295 mm
Wymiary (D x S x W)	295 x 115 x 160 mm
Waga	3,1 kg



Dostarczone wyposażenie: Noże dwustronne D-07945; Prowadnica równoległa 165259-7; Sprawdzian nastawczy noży 123062-2; Króciec odsysający 152122-3; Klucz nasadowy 9 782209-3;

KP0800

Strug do drewna



Idealny do zatamywania krawędzi i strugania powierzchni

- Przy zastosowaniu noży obracanych ze spieku twardego można obrabiać drewno klejone, płyty wiórowe oraz materiały plastyczne
- Do obróbki drewna miękkiego można stosować także noże ze stali szybko tnącej
- Duży rowek V ułatwiający struganie krawędzi
- Sztywna aluminiowa, odlewana ciśnieniowo pokrywa przekładni
- Lepszy wydmuch wiórów - wydmuch większej ilości powietrza niż w przypadku poprzednich modeli
- Stopniowana regulacja głębokości strugania co 0,1 mm

Moc znamionowa	620 W
Prędkość obr. na biegu jałowym	17000 obr./min
Szerokość strugania	82 mm
Głębokość strugania	0-2,5 mm
Głębokość wręgu	0-9 mm
Wymiary (D x S x W)	285 x 158 x 158 mm
Waga	2,8 kg



Dostarczone wyposażenie: Noże dwustronne D-07945; Sprawdzian nastawczy noży 123062-2; Klucz nasadowy 9 782209-3

KP0810

Strug do drewna



Posiada najwyższą grubość strugania w swojej klasie - 4 mm

- Wydmuch wiórów na prawą lub lewą stronę dla wygody operatora
- Płynna bezstopniowa regulacja głębokości strugania co 0,1 mm
- Blokada włącznika dostępna z obu stron
- Aluminiowa pokrywa przekładni zwiększająca żywotność narzędzia
- Możliwość zastosowania przystawki do ścinania krawędzi
- Podstawa przednia z 3 rowkami do ścinania krawędzi

Moc znamionowa	850 W
Prędkość obr. na biegu jałowym	16000 obr./min
Szerokość strugania	82 mm
Głębokość strugania	0-4 mm
Głębokość wręgu	0-25 mm
Stopa struga	290 mm
Wymiary (D x S x W)	290 x 168 x 176 mm
Waga	3,3 kg



Dostarczone wyposażenie: Noże dwustronne D-07945; Prowadnica równoległa 122785-9; Sprawdzian nastawczy noży 123062-2; Klucz nasadowy 9 782209-3

KP0810C

Strug do drewna



Posiada najwyższą grubość strugania w swojej klasie - 4 mm

- Wydmuch wiórów na prawą lub lewą stronę dla wygody operatora
- Blokada włącznika dostępna z obu stron
- Aluminiowa pokrywa przekładni zwiększająca żywotność narzędzia
- Możliwość zastosowania przystawki do ścinania krawędzi
- Podstawa przednia z 3 rowkami do ścinania krawędzi
- Płynna bezstopniowa regulacja głębokości strugania co 0,1 mm
- Utrzymanie stałej prędkości obrotowej pod obciążeniem
- Posiada wręgonik

Moc znamionowa	1050 W
Prędkość obr. na biegu jałowym	12000 obr./min
Szerokość strugania	82 mm
Głębokość strugania	0-4 mm
Głębokość wręgu	0-25 mm
Stopa struga	290 mm
Wymiary (D x S x W)	290 x 168 x 176 mm
Waga	3,4 kg



Dostarczone wyposażenie: Noże dwustronne D-07945; Prowadnica równoległa 122785-9; Sprawdzian nastawczy noży 123062-2; Klucz nasadowy 9 782209-3

1911B

Strug do drewna



Duży rowek V ułatwiający struganie krawędzi

- Wysoka prędkość obrotowa wału struga umożliwiająca dokładne wykończenie
- Poręczny dzięki ergonomicznie ukształtowanej rękojeści i korzystnemu położeniu środka ciężkości

Moc znamionowa	840 W
Prędkość obr. na biegu jałowym	16000 obr./min
Szerokość strugania	110 mm
Głębokość strugania	0-2 mm
Stopa struga	355 mm
Wymiary (D x S x W)	355 x 160 x 172 mm
Waga	4,1 kg



Dostarczone wyposażenie: Noże dwustronne 793008-8; Uchwyt noża do ostrzenia noży ze stali szybko tnącej 123055-9; Prowadnica równoległa 164371-0; Sprawdzian nastawczy noży 123062-2; Króciec odsysający 414468-8; Klucz nasadowy 9 782209-3

1806B

Strug ciesielski

Długa stopa struga umożliwiającą dokładną obróbkę i pewne prowadzenie

- Duża prędkość obrotowa wału struga umożliwia dokładne wykończenie
- Nisko położony punkt ciężkości sprawia, że praca nie męczy
- Dostarczany w drewnianej skrzynce



Dostarczone wyposażenie: Skrzynia drewniana 821137-8; Noże dwustronne D-63666; Uchwyt noża do ostrzenia noży ze stali szybko tnącej 123006-2; Prowadnica równoległa 123053-3; Trójkąt nastawczy 762001-3; Kluczek imbusowy 4 783202-0

Moc znamionowa	1200 W
Prędkość obr. na biegu jałowym	15000 obr./min
Szerokość strugania	170 mm
Głębokość strugania	0-2 mm
Stopa struga	530 mm
Wymiary (D x S x W)	530 x 240 x 150 mm
Waga	9,0 kg



KP312S

Strug ciesielski

Z ogranicznikiem prądu rozruchowego i ochroną przed przeciążeniami

- Centralne położenie środka ciężkości zapewniające czyste wykończenie
- Powiększony otwór odprowadzania zapobiegający zapychaniu w przypadku mokrych wiórów
- Przednia rolka zapewniająca łatwe prowadzenie po obrabianym przedmiocie
- Podpora chroniąca noże po odstawieniu struga



Dostarczone wyposażenie: Nóż ze stali szybko tnącej (2 szt.) B-02870; Trójkąt nastawczy 762001-3; Adapter do odkurzacza 181575-9; Końcówka wylotowa wiórów 193733-5; Kluczek imbusowy 4 783219-3

Moc znamionowa	2200 W	
Prędkość obr. na biegu jałowym	12000 obr./min	
Szerokość strugania	312 mm	
Głębokość strugania	3,5 mm	
	150 - 240 mm	2 mm
	240 - 312 mm	1,5 mm
Wymiary (D x S x W)	551 x 425 x 219 mm	
Waga	18,4 kg	

2012NBX

Grubościówka

Doskonała do prac stacjonarnych, przystosowana do transportu i prac montażowych

- Mocny silnik 1650 W o nieznacznym poziomie hałasu (tylko 83 dB)
- Doskonały mechanizm sterujący posuwem dla dokładnego wykończenia
- Regulowana grubość wiórów zależna od szerokości materiału
- Lampka kontrolna sygnalizująca gotowość urządzenia do pracy



Dostarczone wyposażenie: Nóż ze stali szybko tnącej (2 szt.) 793346-8; Uchwyt z magnesem trwałym 762014-4; Stół stacjonarny 194053-0; Kluczek nasadowy 782203-5; Kluczek imbusowy 2.5 783208-8

Moc znamionowa	1650 W	
Prędkość obr. na biegu jałowym	8500 obr./min	
Prędkość posuwu	0,14 m/s	
Głębokość strugania	0 - 150 mm	3,0 mm
	150 - 240 mm	1,5 mm
	240 - 312 mm	1,0 mm
Wymiary (D x S x W)	483 x 771 x 401 mm	
Waga	27,1-27,6 kg	

UKOŚNICE / PILARKI STOŁOWE / PILARKI TARCZOWE



LS0714N
Ukośnica 190 mm

- Głowica z podwójnym mechanizmem przesuwu na 4 szynach
- Talerz obrotowy przestawiany w prawo do 57° i w lewo do 45°
- Głowica odchylana bezstopniowo w lewo od 0° do 45° i w prawo od 0° do 5°
- Duża zdolność cięcia – 52 mm x 300 mm
- Specjalny system składania i blokowania
- Uchwyt do łatwego transportu



Dostarczone wyposażenie: Tarcza tnąca 190 mm B-08604; Worek na pył 122852-0; Pionowy zacisk śrubowy 122571-8; Rękojeść 273515-2*; Podpora boczna 123101-8*; Trójkąt nastawczy 762001-3; Klucz nasadowy 782223-9

Moc znamionowa	1010 W
Prędkość obr. na biegu jałowym	6000 obr./min
Maks. zdolność cięcia przy 90°	52 x 300 mm
przy 45°	52 x 212 mm
Średnica tarczy	190 mm
Średnica otworu tarczy	20 mm
Wymiary (D x S x W)	670 x 430 x 458 mm
Waga	13,4 kg

LS0714LN
Ukośnica 190 mm

- Głowica z podwójnym mechanizmem przesuwu na 4 szynach
- Talerz obrotowy przestawiany w prawo do 57° i w lewo do 45°
- Głowica odchylana bezstopniowo w lewo od 0° do 45° i w prawo od 0° do 5°
- Duża zdolność cięcia – 52 mm x 300 mm
- Specjalny system składania i blokowania
- Uchwyt do łatwego transportu
- Znacznik laserowy ustawiany w 3 pozycjach



Dostarczone wyposażenie: Tarcza tnąca 190 mm B-08604; Worek na pył 122852-0; Pionowy zacisk śrubowy 122571-8; Rękojeść 273515-2*; Podpora boczna 123101-8*; Trójkąt nastawczy 762001-3; Klucz nasadowy 782223-9

Moc znamionowa	1010 W
Prędkość obr. na biegu jałowym	6000 obr./min
Maks. zdolność cięcia przy 90°	52 x 300 mm
przy 45°	52 x 212 mm
Średnica tarczy	190 mm
Średnica otworu tarczy	20 mm
Wymiary (D x S x W)	670 x 430 x 458 mm
Waga	13,5 kg

LS0815FLN
Ukośnica 190 mm

- Talerz obrotowy przestawiany w prawo do 60° i w lewo do 50°
- Głowica odchylana bezstopniowo w lewo do 48° i w prawo do 5°
- Duża zdolność cięcia – 65 mm przy 90°, 50 mm przy 45°
- Uchwyt do łatwego transportu
- Znacznik laserowy
- Diody LED oświetlające obszar roboczy



Dostarczone wyposażenie: Tarcza tnąca 216 mm B-39506; Worek na pył JM23510010; Pionowy zacisk śrubowy JM23510009; Sprawdzian kąta prostego JM27000328; Przedłużenie podparcia (2 szt.) JM23000127;

Moc znamionowa	1400 W
Prędkość obr. na biegu jałowym	5000 obr./min
Maks. zdolność cięcia przy 90°	65 x 305 mm
przy 45°	65 x 215 mm
Średnica tarczy	216 mm
Średnica otworu tarczy	30 mm
Wymiary (D x S x W)	755 x 450 x 488 mm
Waga	14,1 kg

LS1018LN
Ukośnica 260 mm

- Łagodny rozruch z ogranicznikiem prądu rozruchowego oraz hamulec silnika
- Znacznik laserowy zasilany baterią, z osobnym wyłącznikiem
- Przesuwany zderzak (tylko z lewej strony)
- Głowica odchylana od 0° do 45° w lewo i prawo
- Talerz obrotowy przestawiany w prawo o 60° i w lewo o 47°
- Mięka gumowana rękojeść zapewnia większą kontrolę
- Blokada umożliwiająca przenoszenie



Dostarczone wyposażenie: Tarcza tnąca 260 mm B-08981; Worek na pył JM23100501; Pionowy zacisk śrubowy JM23100502; Sprawdzian kąta prostego JM27000328; Przedłużenie podparcia (2 szt.) JM23100500; Klucz imbusowy 6 783204-6; Bateria AA 1,5 V (2 szt.)

Moc znamionowa	1430 W
Prędkość obr. na biegu jałowym	4300 obr./min
Maks. zdolność cięcia przy 90°	91 x 310 mm
przy 45°	91 x 220 mm
Średnica tarczy	260 mm
Średnica otworu tarczy	30 mm
Wymiary (D x S x W)	825 x 536 x 633 mm
Waga	19,9 kg

LS1040N / LS1040FN
Ukośnica 255 mm

- Mocna konstrukcja zapewniająca precyzyjne cięcie
- Talerz obrotowy przestawiany w prawo do 52° i w lewo do 45°
- Głowica odchylana bezstopniowo w lewo w zakresie 0°–45°
- Maksymalna zdolność cięcia tarczą o średnicy 260 mm przy 90° – 90,5 x 95 mm, przy 45° – 90,5 x 67 mm, przy nachyleniu 45° x 90° – 53 x 95 mm, przy 45° x 45° – 49 x 67 mm
- **LS1040F:** Lampka oświetlająca obszar roboczy



Dostarczone wyposażenie: Tarcza tnąca 255 mm B-08925; Worek na pył 122852-0; Pionowy zacisk śrubowy 122536-0; Rękojeść 273444-9*; Podpora boczna 123101-8*; Trójkąt nastawczy 762001-3; Klucz nasadowy 13 782212-4;

Moc znamionowa	1650 W
Prędkość obr. na biegu jałowym	4600 obr./min
Maks. zdolność cięcia przy 90°	90,5 x 95 mm
przy 45°	90,5 x 67 mm
Średnica tarczy	255 mm
Średnica otworu tarczy	30 mm
Wymiary (D x S x W)	530 x 476 x 532 mm
Waga	12,6 kg

Ukośnice / Pilarki stołowe / Pilarki tarczowe

LH1040

Ukośnica / Pilarka stołowa 260 mm

Zwarta i wysokiej jakości ukośnica / stołowa pilarka tarczowa

- Mocna i stabilna płyta stołu ze stopu aluminium
- Mocny silnik 1650 W
- Talerz obrotowy przestawiany w prawo do 52° i w lewo do 47°
- Głowica piły odchylana bezstopniowo w lewo od 0° do 45°
- Wysoka zdolność cięcia ukośnego w trybie pracy ukośnicy 93 mm x 95 mm
- Maksymalna wysokość cięcia przy cięciu stołowym to 40 mm



Dostarczone wyposażenie: Tarcza tnąca 260 mm B-09020; Worek na pył 122852-0; Podpora boczna 123101-8*; Trójkąt nastawczy 762001-3; Uchwyt boczny 273495-2; Klucz nasadowy 13 782212-4;

Moc znamionowa	1650 W
Prędkość obr. na biegu jałowym	4800 obr./min
Maks. zdolność cięcia: pilarka stołowa	40 mm
ukośnica przy 90°	93 x 95 mm
ukośnica przy 45°	53 x 95 mm
Średnica tarczy	260 mm
Średnica otworu tarczy	30 mm
Wymiary (D x S x W)	530 x 476 x 535 mm
Waga	14,3 kg

LH1201FL

Ukośnica / Pilarka stołowa 305 mm

Łatwa zmiana funkcji pilarki stołowej i ukośnicy

- Precyzyjne cięcie wzdłużne, poprzeczne i ukośne
- Duża wydajność cięcia - do 200 mm, możliwość jednorazowego cięcia podwójnej warstwy paneli podłogowych o wymiarach 192 x 23 mm
- Talerz obrotowy przestawiany w prawo do 52° i w lewo do 47°
- Głowica piły odchylana w lewo od 0° - 45°
- Mocny stół wykonany ze stabilnego, odlewane pod ciśnieniem aluminium
- Funkcja anti-restart zabezpiecza przed przypadkowym uruchomieniem
- Wyposażona w 4 podświetlające diody LED
- Ze znacznikiem laserowym



Dostarczone wyposażenie: Tarcza tnąca JM23300006; Worek na pył JM23100501; Pionowy zacisk śrubowy JM23100502; Sprawdzian kąta prostego JM27000328; Przedłużenie podparcia JM23100500; Klucz imbusowy 6; Popychacz JM27000086*

Moc znamionowa	1650 W
Prędkość obr. na biegu jałowym	3800 obr./min
Maks. zdolność cięcia: pilarka stołowa	52 mm
ukośnica przy 90°	95 x 155 mm
ukośnica przy 45°	64 x 155 mm
Średnica tarczy	305 mm
Średnica otworu tarczy	30 mm
Wymiary (D x S x W)	610 x 535 x 692 mm
Waga	20,7 kg



LF1000

Ukośnica / Pilarka stołowa 260 mm

Łatwa zmiana funkcji pracy pilarki stołowej i ukośnicy

- Precyzyjne cięcie wzdłużne, poprzeczne i ukośne
- Talerz obrotowy przestawiany w lewo i prawo do 45°
- Głowica piły odchylana w lewo od 0° do 45°
- Stół maszynowy (składany) wykonany ze stabilnego, odlewane pod ciśnieniem aluminium
- Funkcja **anti-restart** zabezpiecza przed przypadkowym uruchomieniem



Dostarczone wyposażenie: Tarcza tnąca B-09020; Worek na pył 122852-0; Pionowy zacisk śrubowy 122728-1; Trójkąt nastawczy 762001-3; Osłona tarczy 122731-2; Komplet prowadnic 122729-9; Zderzak kątowy 122730-4; Zestaw odsysający 122732-0; Klucz imbusowy 6 783204-6; Pokrywa górna 123104-2

Moc znamionowa	1650 W
Prędkość obr. na biegu jałowym	2700 obr./min
Maks. zdolność cięcia: pilarka stołowa	68 x 155 mm
przy 45°	50 x 150 mm
Średnica tarczy	260 mm
Średnica otworu tarczy	30 mm
Wymiary (D x S x W):	
pilarka stołowa	660 x 650 x 845 mm
ukośnica stołowa	660 x 650 x 800 mm
Waga	36,0 kg

DXT

Technologia Głębokiego i Precyzyjnego Cięcia

GŁĘBOKIE CIĘCIE

3-stopniowa przekładnia redukcyjna oraz ruchoma tylna osłona ostrza zapewniają lepszą wydajność cięcia profili przysufitowych i listew przypodłogowych, które są typowymi przykładami materiałów obrabianych na ukośnicach przesuwnych.

DOKŁADNE CIĘCIE

Zalety zastosowania systemu 4 krótkich prowadnic w miejsce dotychczasowych 2 długich prowadnic, są następujące:

- doskonale tłumienie drgań
- precyzyjne, stabilne i dokładne cięcia
- kompaktowa konstrukcja narzędzia pozwalająca na zmniejszenie wymiarów, co ułatwia transport

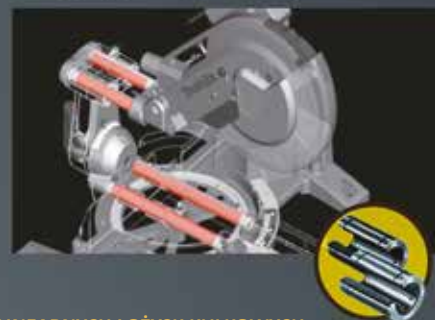
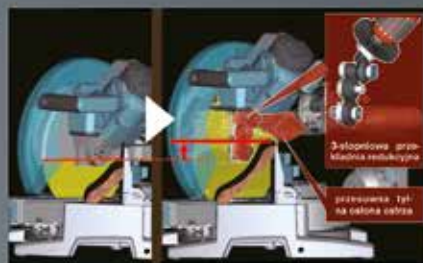

6 LINEARNYCH ŁOŻYSK KULKOWYCH

wspierających 4 prowadnice okrągłe zapewnia gładkie i precyzyjne cięcia przesuwne.

PODWÓJNA PROWADNICA PRZESUWNA



LS1019L

Ukośnica 260 mm



DXT
Deep and Exact Cutting Technology

Wysoka precyzja cięcia

- Głowica przesuwana po stałej prowadnicy rurowej pozwala na zaoszczędzenie miejsca z tyłu urządzenia a tym samym umieszczenie go blisko ściany
- Łagodny rozruch z ogranicznikiem prądu rozruchowego oraz hamulec silnika
- Głowica odchylana od 0° do 48° w prawo i w lewo
- Duży obrotowy talerz przestawiany w prawo do 60° oraz w lewo do 60°
- Czytelna skala cięcia ukośnego z dużą podziałką
- Gumowany poziomy uchwyt zapewnia większą kontrolę
- Doskonale odprowadzanie pyłu dzięki zastosowaniu nowego portu odprowadzającego pył
- Znacznik laserowy



Dostarczone wyposażenie: Tarcza tnąca; Worek na pył 122852-0; Trójkąt nastawczy 762001-3; Klucz imbusowy 2,5 783208-8

Moc znamionowa	1510 W
Prędkość obr. na biegu jałowym	3200 obr./min
Maks. zdolność cięcia przy 90°	91 x 279 mm
przy 45°	91 x 197 mm
Średnica tarczy	260 mm
Średnica otworu tarczy	30 mm
Wymiary (D x S x W)	805 x 644 x 660 mm
Waga	26,3 kg

LS1219L

Ukośnica 305 mm



DXT
Deep and Exact Cutting Technology

Wysoka precyzja cięcia

- Głowica przesuwana po stałej prowadnicy rurowej pozwala na zaoszczędzenie miejsca z tyłu urządzenia a tym samym umieszczenie go blisko ściany
- Łagodny rozruch z ogranicznikiem prądu rozruchowego oraz hamulec silnika
- Głowica odchylana od 0° do 45° w prawo i w lewo
- Duży obrotowy talerz przestawiany w prawo do 60° oraz w lewo do 60°
- Czytelna skala cięcia ukośnego z dużą podziałką
- Gumowany poziomy uchwyt zapewnia większą kontrolę
- Doskonale odprowadzanie pyłu dzięki zastosowaniu nowego portu odprowadzającego pył
- Znacznik laserowy



Dostarczone wyposażenie: Tarcza tnąca B-04606; Worek na pył 122852-0; Przedłużenie podparcia 327095-1*; Pionowy zacisk śrubowy 126617-2; Sprawdzian kąta prostego 762001-3; Klucz imbusowy 2,5 783208-8

Moc znamionowa	1800 W
Prędkość obr. na biegu jałowym	3200 obr./min
Maks. zdolność cięcia przy 90°	107 x 363 mm
przy 45°	107 x 255 mm
Średnica tarczy	305 mm
Średnica otworu tarczy	30 mm
Wymiary (D x S x W)	898 x 664 x 725 mm
Waga	29,5 kg



Ukośnice / Pilarki stołowe / Pilarki tarczowe

MLT100N

Pilarka stołowa 260 mm

Do prac budowlanych

- Stół wykonany ze stabilnego, odlewane pod ciśnieniem aluminium
- Mocny silnik 1500 W i elektryczny hamulec silnika
- Dwubiegowy system ślizgowy do podnoszenia i opuszczania tarczy tnącej dający najbardziej wydajne ustawienie głębokości cięcia
- Podziałka do pomiaru ukośno (z dociskiem)
- Prawo/lewostronne rozkładanie stołu
- Beznarzędziowa instalacja i demontaż osłony tarczy
- Większe możliwości cięcia: możliwość rozcinania wzdłużnego płyt warstwowych 4+8 mm
- Stół na zamówienie (nr kat.: JM27000300)

Wersja N zgodna jest z nowym standardem IEC/EN/AS/NZS 62841:

- dodany palec osłony w celu zmniejszenia odrzutu (tzw. kick-back)
- dodana górna osłona w celu kontroli maksymalnego rozmiaru obrabianego materiału
- zmieniona została śruba mocująca osłonę: ze śruby sześciokątnej na śrubę torx plus

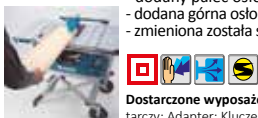

Dostarczone wyposażenie: Tarcza tnąca 260 x 30 mm JM27000097; Popychacz; Przymiar do cięcia ukośnego; Prowadnica równoległa JM27000202; Osłona tarczy; Adapter; Klucze montażowe

Moc znamionowa	1500 W
Prędkość obr. na biegu jałowym	4300 obr./min
Maks. zdolność cięcia przy 90°	93 mm
przy 45°	64 mm
Średnica tarczy	260 mm
Średnica otworu tarczy	30 mm
Wymiary (D x S x W)	726 x 984 x 333 mm
Waga	34,1 kg

2704N

Pilarka stołowa 260 mm

Do prac budowlanych oraz precyzyjnych prac wykończeniowych

- Stół wykonany ze stabilnego, odlewane pod ciśnieniem aluminium
- Powierzchnia stołu obrobiona maszynowo dla wysokiej precyzji cięcia
- Mocny silnik 1650 W wyposażony w elektryczny hamulec silnika
- Funkcja anti-restart
- Rowki prowadzące prowadnicę kątową w kształcie litery „T” zabezpieczają prowadnicę przed podnoszeniem
- Tylne przedłużenie stołu
- Beznarzędziowa instalacja i demontaż osłony bezpieczeństwa
- Adapter węża Ø 45 mm do podłączenia zewnętrznego urządzenia odsysającego
- Łatwa w odczycie skala z dużą podziałką i soczewką powiększającą



Dostarczone wyposażenie: Tarcza tnąca 260 mm B-17712; Osłona tarczy; Prowadnica równoległa 122739-6; Przymiar do cięcia ukośnego JM27000224*; Adapter; Klucz imbusowy 5 783203-8; Klucze montażowe

Moc znamionowa	1650 W
Prędkość obr. na biegu jałowym	4800 obr./min
Maks. zdolność cięcia przy 90°	93 mm
przy 45°	64 mm
Średnica tarczy	260 mm
Średnica otworu tarczy	30 mm
Wymiary (D x S x W)	715 x 753 x 344 mm
Waga	35,6~37,3 kg

2712

Pilarka stołowa 315 mm

Pilarka stołowa przeznaczona do prac budowlanych zasilana wydajnym silnikiem indukcyjnym zapewniającym długą żywotność

- Koła oraz uchwyty poprawiają mobilność urządzenia
- Przedłużenie stołu
- Możliwość podłączenia urządzenia odsysającego



Dostarczone wyposażenie: Tarcza tnąca 315 mm JM27170001; Popychacz JM27100130; Klucze montażowe

Moc znamionowa	2000 W
Prędkość obr. na biegu jałowym:	
niska - 50 Hz	2950 obr./min
wysoka - 60 Hz	3400 obr./min
Maks. zdolność cięcia przy 90°	85 mm
przy 45°	58 mm
Średnica tarczy	315 mm
Średnica otworu tarczy	30 mm
Wymiary (D x S x W)	1670 x 700 x 810 mm
Waga	52,9 kg

HS6601

Ręczna pilarka tarczowa 165 mm

- Silnik o mocy 1050 W
- Poręczne dźwignie umożliwiają beznarzędziowe ustawianie prowadnicy oraz głębokości i kąta cięcia
- Mocna podstawa z odlewane pod ciśnieniem aluminium ze stabilnym układem regulacji głębokości cięcia działającym na zasadzie nożycowej
- Ergonomicznie wyprofilowane uchwyty dla większego komfortu pracy
- Bez klina rozszczepiającego rzaz
- Możliwość zastosowania szyny prowadzącej (z użyciem adaptera - wyposażenie opcjonalne)



Dostarczone wyposażenie: Tarcza tnąca; Prowadnica równoległa 164095-8; Króciec odsysający 196520-1; Klucz imbusowy 5 783203-8

Moc znamionowa	1050 W
Prędkość obr. na biegu jałowym:	5200 obr./min
Maks. zdolność cięcia przy 90°	54,5 mm
przy 45°	37,5 mm
Średnica tarczy	165 mm
Średnica otworu tarczy	20 mm
Wymiary (długość całkowita)	296 mm
Waga	3,5 kg

HS6100

Ręczna pilarka tarczowa 165 mm

- Poręczne dźwignie umożliwiają beznarzędziowe ustawienie prowadnicy oraz głębokości i kąta cięcia
- Bardzo lekka i poręczna
- Cięcie kątowe do 50°
- Funkcja wydmuchiwanie wiórów z linii cięcia
- Bez klina rozszczepiającego rzaz
- Możliwość zastosowania szyny prowadzącej (z użyciem adaptera - wyposażenie opcjonalne)



Dostarczone wyposażenie: Tarcza tnąca 165 mm B-08159; Prowadnica równoległa 164095-8; Króciec odsysający 453289-3; Klucz imbusowy 6 783204-6

Moc znamionowa	1100 W
Prędkość obr. na biegu jałowym:	5500 obr./min
Maks. zdolność cięcia przy 90°	54,5 mm
przy 45°	39,5 mm
Średnica tarczy	165 mm
Średnica otworu tarczy	20 mm
Wymiary (długość całkowita)	297 mm
Waga	3,5 kg

HS7601
Ręczna pilarka tarczowa 190 mm

- Silnik o dużej mocy 1200 W
- Poręczne dźwignie umożliwiają beznarzędziowe ustawianie prowadnicy oraz głębokości i kąta cięcia
- Mocna podstawa z odlewanego pod ciśnieniem aluminium ze stabilnym układem regulacji głębokości cięcia działającym na zasadzie nożycowej
- Dzięki ergonomicznie wyprofilowanemu uchwytowi dodatkowemu łatwiejsza obsługa przy uniwersalnym zastosowaniu
- Płaska obudowa silnika ułatwia wymianę tarczy
- Bez klina rozszczepiającego rżaz
- Możliwość zastosowania szyny prowadzącej (z użyciem adaptera - wyposażenie opcjonalne)

Moc znamionowa	1200 W
Prędkość obr. na biegu jałowym:	5200 obr./min
Maks. zdolność cięcia przy 90°	66 mm
przy 45°	46 mm
Średnica tarczy	190 mm
Średnica otworu tarczy	30 mm
Wymiary (długość całkowita)	309 mm
Waga	3,8 kg



Dostarczone wyposażenie: Tarcza tnąca 190 mm; Prowadnica równoległa 164095-8; Króciec odsysający 196520-1; Klucz imbusowy 5 783203-8

5017RKB
Ręczna pilarka tarczowa z pochłaniaczem 190 mm

- Bezpyłowa, czysta praca dzięki zbiornikowi o wysokiej zdolności zbierania pyłu
- Przezroczysty zbiornik na pył umożliwiający łatwą kontrolę jego zapelnienia
- Regulacja kąta cięcia
- Bezstopniowa regulacja głębokości cięcia
- Z klinem rozszczepiającym rżaz
- Możliwość zastosowania szyny prowadzącej (z użyciem adaptera - wyposażenie opcjonalne)

Moc znamionowa	1400 W
Prędkość obr. na biegu jałowym:	4800 obr./min
Maks. zdolność cięcia przy 90°	60 mm
przy 45°	46 mm
Średnica tarczy	190 mm
Średnica otworu tarczy	30 mm
Wymiary (długość całkowita)	356 mm
Waga	5,5 kg



Dostarczone wyposażenie: Tarcza tnąca 190 mm B-08355; Prowadnica równoległa 165108-8; Klucz imbusowy 5 783203-8

HS7100 / HS7101
Ręczna pilarka tarczowa 190 mm

- Poręczne dźwignie umożliwiają beznarzędziowe ustawianie prowadnicy oraz głębokości i kąta cięcia
 - Bardzo lekka i poręczna
 - Płaska obudowa silnika ułatwia wymianę tarczy
 - Cięcia kątowe do 50°
 - Funkcja wydmuchiwania wiórów z linii cięcia
 - Bez klina rozszczepiającego rżaz
 - Możliwość zastosowania szyny prowadzącej (z użyciem adaptera - wyposażenie opcjonalne)
- Dodatkowo w HS7101:**
- Podwójna dioda LED oświetlająca linię cięcia
 - Z hamulcem elektrycznym

Moc znamionowa	1400 W
Prędkość obr. na biegu jałowym:	5500 obr./min
Maks. zdolność cięcia przy 90°	67 mm
przy 45°	48,5 mm
Średnica tarczy	190 mm
Średnica otworu tarczy	30 mm
Wymiary (długość całkowita)	310 mm
Waga HS7100 / HS7101	3,7 kg / 3,8 kg



Dostarczone wyposażenie: Tarcza tnąca 190 mm B-08224; Prowadnica równoległa 164095-8; Króciec odsysający 453289-3; Klucz imbusowy 6 783204-6

HS7611
Ręczna pilarka tarczowa 185 mm

- Ręczna pilarka tarczowa z mocnym silnikiem 1600 W
- Poręczne dźwignie umożliwiają beznarzędziowe ustawianie prowadnicy i kąta cięcia
- Możliwość zastosowania tarcz o średnicy 185 mm i 190 mm
- Dźwignia do ustawienia kąta cięcia znajdująca się z tyłu dla wygodnego i precyzyjnego ustawienia kąta cięcia
- Płaska obudowa silnika ułatwia wymianę tarczy
- Cięcia kątowe do 45°
- Dzięki ergonomicznie wyprofilowanemu uchwytowi dodatkowemu łatwiejsza obsługa przy uniwersalnym zastosowaniu
- Poręczne dźwignie pokryte antypoślizgowym elastomerem umożliwiają beznarzędziowe ustawienie prowadnicy oraz głębokości i kąta cięcia
- Aluminiowa płyta podstawy oraz pokrywa bezpieczeństwa
- Możliwość zastosowania szyny prowadzącej (z użyciem adaptera - wyposażenie opcjonalne)

Moc znamionowa	1600 W
Prędkość obr. na biegu jałowym:	5500 obr./min
Maks. zdolność cięcia przy 90°	65 mm
przy 45°	45 mm
Średnica tarczy	190 mm
Średnica otworu tarczy	30 mm
Wymiary (długość całkowita)	311 mm
Waga	3,9 kg



Dostarczone wyposażenie: Tarcza tnąca 190 mm B-07967; Prowadnica równoległa 164095-8; Króciec odsysający 196520-1; Klucz imbusowy 5 783203-8

5008MG
Ręczna pilarka tarczowa 210 mm

- Lekka dzięki użyciu stopów magnezowych do wykonania podstawy, obudowy ostrza i osłony bezpieczeństwa
- Maksymalne wychylenie: 50°
- Bez klina rozszczepiającego rżaz
- Nie współpracuje z szyną prowadzącą

Moc znamionowa	1800 W
Prędkość obr. na biegu jałowym:	5200 obr./min
Maks. zdolność cięcia przy 90°	75,5 mm
przy 45°	57 mm
Średnica tarczy	210 mm
Średnica otworu tarczy	30 mm
Wymiary (D x S x W)	332 x 243 x 277 mm
Waga	5,1 kg



Dostarczone wyposażenie: Tarcza tnąca do drewna 210 mm D-29050; Prowadnica równoległa 164095-8; Króciec odsysający 450079-5; Klucz imbusowy 6 783204-6

Ukośnice / Pilarki stołowe / Pilarki tarczowe

HS0600

Ręczna pilarka tarczowa 270 mm



- Silnik o dużej mocy 2000 W
- Niska waga oraz wysoka manewrowalność w swojej klasie
- Płaska obudowa silnika poprawia stabilność podczas wymiany tarczy
- Możliwość zastosowania tarcz o średnicy 255 mm, 260 mm oraz 270 mm
- Cięcie kątowe do 50°
- Uchwyt dodatkowy pokryty elastomerem zapewnia większą kontrolę i komfort pracy
- Poręczne dźwignie umożliwiają beznarzędziowe ustawienie prowadnicy oraz głębokości i kąta cięcia
- Aluminiowa płyta podstawy
- Odlewana z lekkiego stopu magnezowego pokrywa ostrza oraz osłona bezpieczeństwa
- Możliwość zastosowania szyny prowadzącej (z użyciem adaptera - wyposażenie opcjonalne)

Moc znamionowa	2000 W
Prędkość obr. na biegu jałowym:	4300 obr./min
Maks. zdolność cięcia przy 90°	101 mm
przy 45°	71 mm
przy 50°	63 mm
Średnica tarczy	270 mm
Średnica otworu tarczy	30 mm
Wymiary (długość całkowita)	418 mm
Waga	6,9 kg



Dostarczone wyposażenie: Tarcza tnąca 270x30 B-12859; Prowadnica równoległa 164367-1; Króciec odsysający 198263-1; Kluczek imbusowy 6 783204-6

N5900B

Ręczna pilarka tarczowa 235 mm



- Zaprojektowana do wszelkich prac w miękkim i twardym drewnie
- Doskonała do cięć wzdłużnych i poprzecznych, zalecana do płyt warstwowych
- Mocna stalowa osłona i podstawa o dużej wytrzymałości
- Stalowa osłona o kącie rozwarcia 5° w pozycji wyjściowej
- Płaska obudowa silnika ułatwia wymianę tarczy
- Regulacja kąta cięcia do 50°
- Ergonomiczna konstrukcja dźwigni regulującej głębokość cięcia
- Bez klina rozszczepiającego rżaz
- Nie współpracuje z szyną prowadzącą

Moc znamionowa	2000 W
Prędkość obr. na biegu jałowym:	4100 obr./min
Maks. zdolność cięcia przy 90°	85 mm
przy 45°	60 mm
przy 50°	53 mm
Średnica tarczy	235 mm
Średnica otworu tarczy	30 mm
Wymiary (długość całkowita)	380 mm
Waga	6,7 kg



Dostarczone wyposażenie: Tarcza tnąca 235 mm; Prowadnica równoległa 164367-1; Uchwyt boczny 152612-6; Króciec odsysający 193068-4; Kluczek płaski 13 782016-4

5903R

Ręczna pilarka tarczowa 235 mm



- Silnik o dużej mocy 2000 W
- Blokada przekładni ułatwiająca wymianę tarczy
- Regulacja głębokości cięcia na zasadzie nożycowej
- Mocna podstawa z odlewanej pod ciśnieniem aluminium umożliwia precyzyjną pracę
- Z klinem rozszczepiającym rżaz
- Możliwość zastosowania szyny prowadzącej (z użyciem adaptera - wyposażenie opcjonalne)

Moc znamionowa	2000 W
Prędkość obr. na biegu jałowym:	4500 obr./min
Maks. zdolność cięcia przy 90°	85 mm
przy 45°	64 mm
Średnica tarczy	235 mm
Średnica otworu tarczy	30 mm
Wymiary (długość całkowita)	400 mm
Waga	7,2 kg



Dostarczone wyposażenie: Tarcza tnąca 235 mm B-08399; Prowadnica równoległa 165084-6; Króciec odsysający 415426-7; Kluczek imbusowy 6 783204-6

5103R

Ręczna pilarka tarczowa 270 mm



- Bezstopniowa regulacja głębokości cięcia na zasadzie nożycowej
- Nowego rodzaju tłumik drgań skrętnych w piaście wraz z łagodnym rozruchem z elektronicznym ogranicznikiem prądu rozruchowego zapewniają długą żywotność dzięki perfekcyjnej ochronie silnika, przekładni i łożysk
- Unikalny system tłumienia drgań skrętnych (SJS) łagodzący rozruch dla ochrony przekładni zębatej
- Bezstopniowa regulacja kąta w zakresie 0°–45° poprzez podwójny mechanizm odchylenia
- Możliwość dokładnej regulacji dzięki śrubom nastawczym
- Poręczny uchwyt dodatkowy zapewniający komfort pracy
- Z klinem rozszczepiającym rżaz
- Możliwość zastosowania szyny prowadzącej (z użyciem adaptera - wyposażenie opcjonalne)

Moc znamionowa	2100 W
Prędkość obr. na biegu jałowym:	3800 obr./min
Maks. zdolność cięcia przy 90°	100 mm
przy 45°	73 mm
Średnica tarczy	270 mm
Średnica otworu tarczy	30 mm
Wymiary (długość całkowita)	442 mm
Waga	9,3 kg



Dostarczone wyposażenie: Tarcza tnąca 270 mm B-08268; Prowadnica równoległa 165084-6; Króciec odsysający 415426-7; Kluczek imbusowy 6 783204-6

5104S

Ręczna pilarka tarczowa 270 mm

SJS
SUPER-JOINT SYSTEM



- Kompatybilna z tarczami tnącymi 270 i 260 mm
- Mocna aluminiowa podstawa
- Bezstopniowa regulacja kąta do 45°
- Zmniejszona wysokość narzędzia z bardziej zwartą obudową ostrza
- Duży uchwyt ułatwia przenoszenie
- Bez klina rozszczepiającego rżaz
- Nie współpracuje z szyną prowadzącą

Moc znamionowa	2100 W
Prędkość obr. na biegu jałowym	3800 obr./min
Maks. zdolność cięcia przy 90°	100 mm
przy 45°	73 mm
Średnica tarczy	270 mm
Średnica otworu tarczy	30 mm
Wymiary (długość całkowita)	405 mm
Waga	8,2 kg



Dostarczone wyposażenie: Tarcza tnąca 270 mm B-08268; Prowadnica równoległa 165084-6; Króciec odsysający 450316-7*; Kluczek imbusowy 6 783204-6

5143R

Ręczna pilarka tarczowa 355 mm

- Bezstopniowa regulacja głębokości cięcia na zasadzie nożycowej
- Nowego rodzaju tłumik drgań skrętnych w piaście wraz z łagodnym rozruchem z elektronicznym ogranicznikiem prądu rozruchowego
- Znaczniki linii cięcia (0°, 30°, 45°, 60°) w trzech różnych pozycjach
- Bezstopniowa regulacja kąta
- Dokładne ustawienie 0° dzięki śrubom nastawczym
- Blokada wrzeciona ułatwiająca wymianę tarczy
- Z klinem rozszepiającym rżaz
- Nie współpracuje z szyną prowadzącą

Moc znamionowa	2200 W
Prędkość obr. na biegu jałowym	2700 obr./min
Maks. zdolność cięcia przy 90°	50-130 mm
przy 45°	90 mm
Średnica tarczy	355 mm
Średnica otworu tarczy	30 mm
Wymiary (długość całkowita)	607 mm
Waga	14,5 kg



Dostarczone wyposażenie: Tarcza tnąca 355 mm B-08274; Prowadnica równoległa 152498-8; Króciec odsysający 415816-4; Klucz imbusowy 6 783204-6

SP600J

Ręczna pilarka tarczowa - zagłębiarka 165 mm

- Dokładne cięcie
- Solidne i trwałe zaczepy blokujące do szyny prowadzącej
- Cięcie blisko krawędzi w odległości 18 mm
- Wyrzutnik wiórów w tył względem kierunku cięcia
- Korpus pilarki z lekkiego stopu magnezowego
- Regulacja prędkości obrotów
- Możliwość współpracy z szyną prowadzącą 1400 mm, 1900 mm i 3000 mm
- Dostarczana w walizce systemowej MAKPAC, bez prowadnicy wzdużnej

Moc znamionowa	1300 W
Prędkość obr. na biegu jał.	2000-5800 obr./min
Maks. zdolność cięcia przy 90°	56 mm
przy 45°	40 mm
przy 48°	38 mm
Średnica tarczy	165 mm
Średnica otworu tarczy	20 mm
Wymiary (długość całkowita)	341 mm
Waga	4,4 kg



Dostarczone wyposażenie: Walizka systemowa MAKPAC typ 4 821552-6; Wkład do walizki MAKPAC 837945-7; Tarcza tnąca 165 mm B-09298; Klucz imbusowy 5 783203-8

7104L

Dłutownica łańcuchowa

- Przystawny w 3 pozycjach miecz łańcucha umożliwiający wykonanie czopów o szerokości do 130 mm w jednej fazie roboczej
- Maksymalna głębokość dłutowania do 155 mm
- Komfortowe przestawianie zderzaka bocznego, aż do 308 mm grubości belki
- Nowa ochrona bezpieczeństwa odpowiadająca przepisom UE
- Przewód zasilający o długości 5 m

Moc znamionowa	1140 W
Prędkość obr. na biegu jałowym	3200 obr./min
Maks. głębokość dłutowania	155 mm
Maks. szerokość czopów	130 mm
Maks. szerokość mocowania	308 mm
Wymiary (D x S x W)	512 x 298 x 513 mm
Waga	17,8-18,2 kg



Dostarczone wyposażenie: Łańcuch frezujący 16,5 mm A-16570; Prowadnica 133571-3*; Olej łańcuchowy 182229-1; Klucze montażowe 781204-0

KC100

Dłutownica łańcuchowa

Do szybkiego i precyzyjnego wykonywania gniazd czopów

- Wygodne przestawienie zderzaka bocznego dzięki samocentrującemu stożkowi rozprężnemu
- Dzięki dużej stopie oporowej z odlewanej pod ciśnieniem aluminium zagwarantowany jest kąt frezowania dokładnie 90°
- Odprowadzanie wiórów na bok umożliwia swobodny widok na detal
- Przewód zasilający o długości 8 m
- Możliwość stosowania zestawu łańcuchowego 30, 40 oraz 50 mm

Moc znamionowa	2000 W
Prędkość obr. na biegu jałowym	4500 obr./min
Maks. głębokość dłutowania	100 mm
Waga	14 kg



Dostarczone wyposażenie: Łańcuch frezujący 40 mm P-22084; Prowadnica łańcucha 40 mm P-22115; Koło łańcuchowe 40 mm P-22143; Zderzak boczny kompletny; Narzędzie montażowe



WYRZYNARKI / PIŁY POSUWOWE / PIŁY TAŚMOWE



4326

Wyrzynarka

Najmniejsza wyrzynarka w ofercie przeznaczona do prac wstępnych

- Przestawna, przezroczysta osłona zapewniająca wysoki poziom bezpieczeństwa oraz swobodny widok na detal i linię cięcia
- Płyta podstawy odchylana w obie strony o 45°, a do cięcia blisko krawędzi przesuwana do tyłu
- Przycisk blokujący do pracy ciągłej
- Możliwość podłączenia zewnętrznego urządzenia odsysającego



Dostarczone wyposażenie: Brzeszczot B-10 A-85628; Klucz imbusowy 3 783201-2

Moc znamionowa	450 W
Częst. skoków na biegu jałowym	3100 obr./min
Długość skoku	18 mm
Zdolność cięcia w drewnie	65 mm
w stali miękkiej	6 mm
Wymiary (D x S x W)	223 x 77 x 197 mm
Waga	1,9 kg

4327

Wyrzynarka

Poręczne elektroniczne narzędzie dla użytkowników wykonujących lekkie prace przydomowe

- Przestawna, przezroczysta osłona zapewniająca wysoki poziom bezpieczeństwa oraz swobodny widok na detal i linię cięcia
- Płyta podstawy odchylana w obie strony o 45°, a do cięcia blisko krawędzi przesuwana do tyłu
- Przycisk blokujący do pracy ciągłej
- Elektroniczna regulacja obrotów
- Możliwość podłączenia zewnętrznego urządzenia odsysającego



Dostarczone wyposażenie: Brzeszczot B-10 A-85628; Klucz imbusowy 3 783201-2

Moc znamionowa	450 W
Częst. skoków na biegu jał.	500-3100 obr./min
Długość skoku	18 mm
Zdolność cięcia w drewnie	65 mm
w stali miękkiej	6 mm
Wymiary (D x S x W)	223 x 77 x 197 mm
Waga	1,9 kg

4329

Wyrzynarka z podcinaniem

Dla użytkowników wykonujących lekkie prace przydomowe

- Przestawna, przezroczysta osłona zapewniająca wysoki poziom bezpieczeństwa oraz swobodny widok na detal i linię cięcia
- Płyta podstawy odchylana w obie strony o 45°, a do cięcia blisko krawędzi przesuwana do tyłu
- Przycisk blokujący do pracy ciągłej
- 3-stopniowa regulacja podcinania + cięcie proste
- Płyta podstawy wykonana z aluminium zapewnia zwiększoną żywotność urządzenia oraz stabilniejszą pracę (cięcie)
- Elektroniczna regulacja obrotów
- Możliwość podłączenia zewnętrznego urządzenia odsysającego



Dostarczone wyposażenie: Brzeszczot B-10 A-85628; Klucz imbusowy 3 783201-2

Moc znamionowa	450 W
Częst. skoków na biegu jał.	500-3100 obr./min
Długość skoku	18 mm
Zdolność cięcia w drewnie	65 mm
w stali miękkiej	6 mm
Wymiary (D x S x W)	223 x 77 x 197 mm
Waga	1,9 kg

JV0600K

Wyrzynarka z podcinaniem

Doskonale uzupełnienie oferty wyrzynarek Makita

- Beznarzędziowy system wymiany brzeszczotu
- System wydmuchu wiórów z linii cięcia
- 3-stopniowa regulacja podcinania + cięcie proste w celu optymalizacji prędkości przecinania
- Płyta podstawy wykonana z odlewanego pod ciśnieniem aluminium odchylana w obie strony o 45°
- Dostarczana w walizce
- Możliwość podłączenia zewnętrznego urządzenia odsysającego



Dostarczone wyposażenie: Walizka 824998-5; Brzeszczot B-10 A-85628; Klucz imbusowy 3 783201-2

Moc znamionowa	650 W
Częst. skoków na biegu jał.	500-3100 obr./min
Długość skoku	23 mm
Zdolność cięcia w drewnie	90 mm
w stali miękkiej	10 mm
w aluminium	20 mm
Wymiary (długość całkowita)	236 mm
Waga	2,4 kg

4350CT / 4350CTJ

Wyrzynarka z podcinaniem

Z dużym zapasem mocy dla najbardziej wymagających użytkowników

- Utrzymanie stałej prędkości obrotowej pod obciążeniem
- System wydmuchu wiórów z linii cięcia
- Niski poziom hałasu i wibracji dzięki wykorzystaniu mechanizmu balansowego
- Beznarzędziowy system wymiany brzeszczotu
- 3-stopniowa regulacja podcinania + cięcie proste
- Płyta podstawy z odlewanego pod ciśnieniem aluminium odchylana w obie strony o 45°
- Możliwość podłączenia zewnętrznego urządzenia odsysającego
- 4350CTJ:** dostarczana w walizce systemowej MAKPAC



zdj. 4350CT



Dostarczone wyposażenie: Komplet brzeszczotów (6 szt.); Płyta ślizgowa z tworzywa sztucznego 417852-6*; Zabezpieczenie przed wyrzucaniem wiórów 415524-7; Klucz imbusowy 4 783202-0; **Dodatkowo dla 4350CT:** Walizka 824809-4; **Dodatkowo dla 4350CTJ:** Walizka systemowa MAKPAC typ 1 821549-5; Wkład do walizki MAKPAC 837803-7

Moc znamionowa	720 W
Częst. skoków na biegu jał.	800-2800 obr./min
Długość skoku	26 mm
Zdolność cięcia w drewnie	135 mm
w stali miękkiej	10 mm
w aluminium	20 mm
Wymiary (długość całkowita)	236 x 73 x 207 mm
Waga	2,7 kg

Wyrzynarki / Piły posuwowe / Piły taśmowe

4350FCT / 4350FCTJ



zdj. 4350FCT

Wyrzynarka z podcinaniem

Z dużym zapasem mocy dla najbardziej wymagających użytkowników

- System wydmuchu wiórów z linii cięcia
- Niski poziom hałasu i wibracji dzięki wykorzystaniu mechanizmu balansowego
- Elektronika zastosowana w urządzeniu gwarantuje płynną regulację obrotów
- Beznarzędziowy system wymiany brzeszczotu
- 3-stopniowa regulacja podcinania + cięcie proste
- Płyta podstawy z odlewanego pod ciśnieniem aluminium odchylana w obie strony o 45°
- **4350FCTJ**: dostarczana w walizce systemowej MAKPAC



4350FCT 4350FCTJ

Dostarczone wyposażenie: Komplet brzeszczotów (6 szt.); Płyta ślizgowa z tworzywa sztucznego 417852-6*; Zabezpieczenie przed wrywaniem wiórów 415524-7; Klucz imbusowy 4 783202-0; **Dodatkowo dla 4350FCT:** Walizka 824809-4; **Dodatkowo dla 4350FCTJ:** Walizka systemowa MAKPAC typ 1 821549-5; Wkład do walizki MAKPAC 837803-7

Moc znamionowa	720 W
Częst. skoków na biegu jał.	800-2800 obr./min
Długość skoku	26 mm
Zdolność cięcia w drewnie	135 mm
w stali miękkiej	10 mm
w aluminium	20 mm
Wymiary (D x S x W)	236 x 73 x 207 mm
Waga	2,7 kg

4351CT / 4351CTJ



zdj. 4351CT

Wyrzynarka z podcinaniem

Z dużym zapasem mocy dla najbardziej wymagających użytkowników

- System wydmuchu wiórów z linii cięcia
- Niski poziom hałasu i wibracji dzięki wykorzystaniu mechanizmu balansowego
- Elektronika zastosowana w urządzeniu gwarantuje płynną regulację obrotów
- Beznarzędziowy system wymiany brzeszczotu
- 3-stopniowa regulacja podcinania + cięcie proste
- Płyta podstawy z odlewanego pod ciśnieniem aluminium odchylana w obie strony o 45°
- **4351CTJ**: dostarczana w walizce systemowej MAKPAC



4351CT 4351CTJ

Dostarczone wyposażenie: Komplet brzeszczotów (6 szt.); Płyta ślizgowa z tworzywa sztucznego 417852-6*; Zabezpieczenie przed wrywaniem wiórów 415524-7; Klucz imbusowy 4 783202-0; **Dodatkowo dla 4351CT:** Walizka 824809-4; **Dodatkowo dla 4351CTJ:** Walizka systemowa MAKPAC typ 1 821549-5; Wkład do walizki MAKPAC 837803-7

Moc znamionowa	720 W
Częst. skoków na biegu jał.	800-2800 obr./min
Długość skoku	26 mm
Zdolność cięcia w drewnie	135 mm
w stali miękkiej	10 mm
w aluminium	20 mm
Wymiary (D x S x W)	271 x 73 x 187 mm
Waga	2,5 kg

4351FCT / 4351FCTJ



zdj. 4351FCT

Wyrzynarka z podcinaniem

Z dużym zapasem mocy dla najbardziej wymagających użytkowników

- System wydmuchu wiórów z linii cięcia
- Niski poziom hałasu i wibracji dzięki wykorzystaniu mechanizmu balansowego
- Elektronika zastosowana w urządzeniu gwarantuje płynną regulację obrotów
- Beznarzędziowy system wymiany brzeszczotu
- 3-stopniowa regulacja podcinania + cięcie proste
- Płyta podstawy z odlewanego pod ciśnieniem aluminium odchylana w obie strony o 45°
- **4351FCTJ**: dostarczana w walizce systemowej MAKPAC



4351FCT 4351FCTJ

Dostarczone wyposażenie: Komplet brzeszczotów (6 szt.); Płyta ślizgowa z tworzywa sztucznego 417852-6*; Zabezpieczenie przed wrywaniem wiórów 415524-7; Klucz imbusowy 4 783202-0; **Dodatkowo dla 4351FCT:** Walizka 824809-4; **Dodatkowo dla 4351FCTJ:** Walizka systemowa MAKPAC typ 1 821549-5; Wkład do walizki MAKPAC 837803-7

Moc znamionowa	720 W
Częst. skoków na biegu jał.	800-2800 obr./min
Długość skoku	26 mm
Zdolność cięcia w drewnie	135 mm
w stali miękkiej	10 mm
w aluminium	20 mm
Wymiary (D x S x W)	271 x 73 x 187 mm
Waga	2,5 kg

JR3050



Piła posuwowa

Beznarzędziowa regulacja stopy za pomocą przycisku

- Uchwyt mocujący na śrubie
- Zabezpieczenie przed pyłem i wilgocią zapewnia dłuższą żywotność
- Bezstopniowa regulacja częstotliwości skoków i duża prędkość cięcia
- Uniwersalny uchwyt do wszystkich dostępnych w handlu brzeszczotów



Dostarczone wyposażenie: Walizka 821621-3; Zestaw brzeszczotów „SUPER EXPRESS” do pił posuwowych (3 szt.) B-13677

Moc znamionowa	1010 W
Częst. skoków na biegu jałowym	0-2800/min
Zdolność cięcia w rurze	130 mm
w drewnie	255 mm
Długość skoku	28 mm
Wymiary (długość całkowita)	452 mm
Waga	3,2 kg

JR3051TK

Nowość!

Piła posuwowa

Beznarzędziowy system wymiany brzeszczotu

- Pionowy mechanizm korbowy redukuje wibracje w kierunku poziomym oraz minimalizuje odchylenie brzeszczotu od punktu przyłożenia w szczególności podczas cięcia metalu
- Beznarzędziowy system wymiany brzeszczotu
- Regulacja częstotliwości skoków spustem włącznika
- Uniwersalny uchwyt do wszystkich dostępnych w handlu brzeszczotów
- Wysoka wytrzymałość urządzenia
- Hak umożliwiający zawieszenie narzędzia
- Ergonomiczny uchwyt pokryty elastomerem
- Dostarczana w walizce



Dostarczone wyposażenie: Walizka; Brzeszczot do metalu (dł. 153mm, 1 szt.) B-05038; Brzeszczot uniwersalny (dł. 153mm, 1 szt.) B-05044; Brzeszczot do drewna 203mm (dł. 203mm, 1 szt.) B-05153

Moc znamionowa	1200 W
Częst. skoków na biegu jałowym	0-3000/min
Zdolność cięcia w drewnie	130 mm
w drewnie	255 mm
Długość skoku	30 mm
Wymiary (długość całkowita)	447 mm
Waga	3,2-3,3 kg

JR3060T
Piła posuwowa

Beznarzędziowy system wymiany brzeszczotu

- Sprzęgło przeciążeniowe chroniące użytkownika i sygnalizujące uszkodzenie przekładni
- Beznarzędziowa regulacja stopy za pomocą przycisku
- Bezstopniowa regulacja częstotliwości skoków i 4-stopniowa regulacja ruchu wahadłowego
- Innowacyjna konstrukcja przeniesienia napędu zwiększa żywotność szczonek, zmniejsza drgania oraz poprawia precyzję cięcia
- Uniwersalny uchwyt do wszystkich dostępnych w handlu brzeszczotów

Moc znamionowa	1250 W
Częst. skoków na biegu jałowym	0-2800/min
Zdolność cięcia w rurze	130 mm
w drewnie	255 mm
Długość skoku	32 mm
Wymiary (długość całkowita)	485 mm
Waga	4,4 kg



Dostarczone wyposażenie: Walizka 824734-9; Zestaw brzeszczotów „SUPER EXPRESS” do pił posuwowych (3 szt.) B-13677

JR3061T
Nowość!
Piła posuwowa

Beznarzędziowy system wymiany brzeszczotu

- Pionowy mechanizm korbowy redukuje wibracje w kierunku poziomym oraz minimalizuje odchylenie brzeszczotu od punktu przyłożenia w szczególności podczas cięcia metalu
- Beznarzędziowa regulacja stopy za pomocą przycisku
- Regulacja częstotliwości skoków spustem włącznika
- Uniwersalny uchwyt do wszystkich dostępnych w handlu brzeszczotów
- Dioda led oświetlająca obszar roboczy
- Wysoka wytrzymałość urządzenia
- Hak umożliwiający zawieszenie narzędzia
- Ergonomiczny uchwyt pokryty elastomerem
- Dostarczana w walizce

Moc znamionowa	1250 W
Częst. skoków na biegu jałowym	0-3000/min
Długość skoku	32 mm
Zdolność cięcia w rurze	130 mm
w drewnie	255 mm
Wymiary (długość całkowita)	487 mm
Waga	3,8 kg



Dostarczone wyposażenie: Walizka; Zestaw brzeszczotów „SUPER EXPRESS” do pił posuwowych (3 szt.) B-13677

JR3070CT
Piła posuwowa

Technologia antywibracyjna AVT

- Elektronika zastosowana w urządzeniu gwarantuje płynną regulację obrotów i obroty constans
- Z ogranicznikiem prądu rozruchowego
- Sprzęgło przeciążeniowe chroniące użytkownika i sygnalizujące uszkodzenie przekładni
- Beznarzędziowa regulacja stopy prowadzącej za pomocą przycisku
- Zabezpieczenie przed pyłem i wodą
- Bezstopniowa regulacja częstotliwości skoków i 4-stopniowa regulacja ruchu wahadłowego
- Uniwersalny uchwyt do wszystkich dostępnych w handlu brzeszczotów

Moc znamionowa	1510 W
Częst. skoków na biegu jałowym	0-2800/min
Zdolność cięcia w rurze	130 mm
w drewnie	255 mm
Długość skoku	32 mm
Wymiary (długość całkowita)	485 mm
Waga	4,6 kg



Dostarczone wyposażenie: Walizka z tworzywa 821621-3; Zestaw brzeszczotów „SUPER EXPRESS” do pił posuwowych (3 szt.) B-13677

2107FK
Piła taśmowa

Idealna do przecinania rur, profili metali kolorowych oraz drewna

- Proste użycie: piła pod własnym ciężarem przecina szybko i czysto bez pyłu oraz iskier
- Płynna preselekcja obrotów (prędkość brzeszczotu 60 - 105 m/min.)
- Stojak z imadłem do rur do 4" oraz profili do 75 x 110 mm na zamówienie: nr kat.: 196326-7
- Wyposażona w zderzak chroniący materiał przed wyrwaniem

Moc znamionowa	710 W
Zdolność cięcia: rura	120 mm
Profil zamknięty / pręt	120 x 120 / 30 mm
Prędkość brzeszczotu	1,0-1,7 m/s
Rozmiar taśmy brzeszczotu	1140 x 13 x 0,5 mm
Wymiary (D x S x W)	496 x 184 x 249 mm
Waga	6,3 kg



Dostarczone wyposażenie: Walizka 824728-4; Brzeszczot bezkońcowy ze stali szlachetnej 792559-8; Kluczyk imbusowy 4 783202-0

LB1200F
Stołowa piła taśmowa

Wysoka wydajność

- Włącznik z funkcją anti-restart
- Łatwa wymiana brzeszczotu
- Pojemnik na kurz
- Koła zapewniające łatwy transport
- Stół odchylany pod kątem 45°

Moc znamionowa	900 W
Maks. wysokość cięcia	165 mm
Min. promień cięcia	35 mm
Prędkość brzeszczotu wysoka (50 Hz)	800 m/min
niska (50 Hz)	400 m/min
Wymiary (D x S x W)	615 x 775 x 1600 mm
Waga	82 kg

*z brzeszczotem B-16689



Dostarczone wyposażenie: Brzeszczot bezkońcowy do drewna, cięcie poprzeczne B-16667; Brzeszczot bezkońcowy do drewna, uniwersalny B-16673; Brzeszczot bezkońcowy do drewna, cięcie krzywizn B-16689; Brzeszczot bezkońcowy do metali nieżelaznych B-16695; Prowadnica równoległa JM21080230; Prowadnica kątowna kpl. JM21080260; Popychacz JM21080290; Przyłącze pojemnika na pył JM21080293; Stół; Kieszeń na wióry; Rękojeść stołu

FREZARKI



3709
Frezarka jednoręczna 6 mm
Silnik wysokoobrotowy 30000 obr./min gwarantuje doskonałe rezultaty pracy

- Bezstopniowa, precyzyjna regulacja głębokości frezowania - mechanizm zębatkowy
- Antypoślizgowa stopa prowadząca powleczona gumą
- Kompletnie łożyskowanie na łożyskach kulkowych, proste czynności serwisowe
- Przezroczysta prosta płyta podstawy dla lepszej widoczności frezu i materiału
- Dzięki prowadnicy rolkowej możliwość zastosowania jako frezarki do krawędzi

Moc znamionowa	530 W
Prędkość obr. na biegu jałowym	30000 obr./min
Uchwyt narzędziowy	Ø 6 mm
Wymiary (długość całkowita)	199 mm
Waga	1,5 kg

Dostarczone wyposażenie: Podstawa kompletna 194268-9; Tulejka zaciskowa 6 mm 763662-2; Prowadnica równoległa 122704-5; Prowadnica konturowa 122703-7; Szablon Ø 10 mm 343577-5; Frez palcowy ze spieku twardego 6 mm 733239-7; Kluczek do mocowania 10 781036-5; Kluczek do mocowania 17 781037-3

3710
Frezarka jednoręczna 6 mm
Silnik wysokoobrotowy 30000 obr./min gwarantuje doskonałe rezultaty pracy

- Bezstopniowa, precyzyjna regulacja głębokości frezowania - mechanizm zębatkowy
- Antypoślizgowa stopa prowadząca powleczona gumą
- Kompletnie łożyskowanie na łożyskach kulkowych, proste czynności serwisowe
- Przezroczysta stopa prowadząca, przestawiana o 45° w celu wykonywania faz
- Idealna do obróbki oklein meblowych

Moc znamionowa	530 W
Prędkość obr. na biegu jałowym	30000 obr./min
Uchwyt narzędziowy	Ø 6 mm
Wymiary (długość całkowita)	302 mm
Waga	1,6 kg

Dostarczone wyposażenie: Podstawa kompletna 194270-2; Tulejka zaciskowa 6 mm 763662-2; Prowadnica równoległa 122745-1; Prowadnica konturowa 122703-7; Szablon prowadzący Ø 10 mm 343577-5; Frez palcowy ze spieku twardego 6 mm 733239-7; Kluczek do mocowania 10 781036-5; Kluczek do mocowania 17 781037-3

RT0700CX2J
Frezarka-wycinarka 6 mm
Kompatybilna z narzędziami Ø 6 oraz 8 mm

- Moc znamionowa: 710 W
- Blokada uchwytu narzędzia, elektroniczna regulacja prędkości oraz łagodny rozruch
- Płaska górna część obudowy oraz poziome umieszczenie przewodu zapewniają stabilizację podczas wymiany narzędzia
- Regulacja prędkości obrotowej za pomocą pokrętki
- Korpus urządzenia wykonany z aluminium
- Wymienne przystawki dla szerokiej gamy zastosowań: przystawka do wycinania, przystawka do frezowania wgnębne, przystawka do frezowania / wycinania pod kątem w zakresie (-30° - 45°), przystawka do frezowania przy krawędziach (opcja)
- Dostarczana w walizce systemowej MAKPAC

Moc znamionowa	710 W
Prędkość obr. na biegu jał.	10000-30000 obr./min
Głębokość frezowania	0-35 mm
Głębokość wycinania	0-40 mm
Uchwyt narzędziowy	Ø 6 mm
Wymiary (długość całkowita)	200 mm
Waga	1,8~2,7 kg

Dostarczone wyposażenie: Walizka systemowa MAKPAC typ 4 821552-6; Wkład do walizki MAKPAC 837247-1; Tulejka zaciskowa 6 mm 763636-3; Tulejka zaciskowa 8 mm 763618-5; Prowadnica równoległa 122965-7; Przystawka do wycinania 196612-6; Przystawka do frezowania kąтового 198985-3; Przystawka do frezowania wgnębne 195563-0; Szablon prowadzący Ø 10 mm 343577-5; Adapter do odsysania 195559-1; Uchwyt boczny 153489-2

RP110CJ
Frezarka górnoprzeczionowa 8 mm
Mocna frezarka o bardzo zwartej budowie i prostych elementach obsługi

- Osłona łożysk z mocnego aluminium odlewanego pod ciśnieniem
- Adapter urządzenia odsysającego zamontowany powyżej lub poniżej obudowy
- Ogranicznik głębokości ustawiany przez wciśnięcie przycisku lub osobny mechanizm dokładnej regulacji
- Wyłącznik bezpieczeństwa z blokadą do pracy ciągłej
- Pełna elektronika z regulacją prędkości obrotowej w celu dostosowania jej do obrabianego materiału
- Ogranicznik prądu rozruchowego
- Dostarczana w walizce systemowej MAKPAC

Moc znamionowa	1100 W
Prędkość obr. na biegu jał.	8000-24000 obr./min
Głębokość frezowania	0-57 mm
Uchwyt narzędziowy	Ø 8 mm
Wymiary (długość całkowita)	260 mm
Waga	3,4 kg

Dostarczone wyposażenie: Walizka systemowa MAKPAC typ 2 821550-0; Wkład do walizki MAKPAC 837660-3; Tulejka zaciskowa z nakrętką 8 mm 193178-7; Dysza 122609-9; Prowadnica równoległa 164834-6; Szablon prowadzący Ø 12 mm 193332-3; Kluczek kontrujący SW 17 781008-0; Kluczek 8 781213-9

RP0900
Frezarka górnoprzeczionowa 8 mm
3-stopniowa regulacja głębokości frezowania

- Łatwa do odczytu skala głębokości frezowania
- Łatwa w obsłudze dźwignia blokująca (po zwolnieniu blokady dźwignia pozostaje w zmienionej pozycji)
- Może być ustawiana w odwrotnej pozycji podczas wymiany akcesoriów lub kiedy nie jest w użyciu
- Większe łożyska kulkowe zapewniają dłuższą żywotność
- Łożyska kulkowe zabezpieczone przed kurzem
- Łatwo dostępny wyłącznik spustowy

Moc znamionowa	900 W
Prędkość obr. na biegu jał.	27000 obr./min
Głębokość frezowania	0-35 mm
Uchwyt narzędziowy	Ø 8 mm
Wymiary (długość całkowita)	217 mm
Waga	2,7 kg

Dostarczone wyposażenie: Tulejka zaciskowa 6 mm 763636-3; Adapter do odsysania 194733-8; Prowadnica równoległa 164834-6; Kluczek montażowy

Frezarki

RP1801FX



Frezarka górnowrzecionowa 12 mm

Mocna frezarka o stałych obrotach

- Z hamulcem elektrycznym
- Prosta wymiana frezu dzięki blokadzie wrzeciona
- Łatwa do odczytu skala głębokości frezowania
- Regulacja głębokości frezowania co 0,1 mm, blokada na 3 różnych głębokościach frezowania
- Zwiększona wytrzymałość dzięki większym łożyskom kulkowym po stronie napędowej oraz filtrom labiryntowym i wentylatorom
- Podwójna dioda LED oświetlająca obszar roboczy z funkcją opóźnionego wygaszania

Moc znamionowa	1650 W
Prędkość obr. na biegu jał.	22000 obr./min
Głębokość frezowania	0-70 mm
Uchwyt narzędziowy	∅ 12 mm
Wymiary (długość całkowita)	312 mm
Waga	6,0 kg



Dostarczone wyposażenie: Tulejka zaciskowa 6 mm 763801-4; Tulejka zaciskowa 8 mm 763804-8; Adapter do odsysania 194934-8; Klucz kontrolujący SW 24 781030-7; Prowadnica równoległa 318383-7



RP2301FCX



Frezarka górnowrzecionowa 12 mm

Mocna frezarka o stałych obrotach

- Z hamulcem elektrycznym
- Prosta wymiana frezu dzięki blokadzie wrzeciona
- Łatwa do odczytu skala głębokości frezowania
- Regulacja głębokości frezowania co 0,1 mm, blokada na 3 różnych głębokościach frezowania
- Zwiększona wytrzymałość dzięki większym łożyskom kulkowym po stronie napędowej oraz filtrom labiryntowym i wentylatorom
- Podwójna dioda LED oświetlająca obszar roboczy z funkcją opóźnionego wygaszania
- Mocna frezarka o bardzo zwartej obudowie i prostych elementach obsługi
- Pełna elektronika z regulacją prędkości obrotowej w celu dostosowania jej do obrabianego materiału

Moc znamionowa	2100 W
Prędkość obr. na biegu jał.	9000-22000 obr./min
Głębokość frezowania	0-70 mm
Uchwyt narzędziowy	∅ 12 mm
Wymiary (długość całkowita)	312 mm
Waga	6,1 kg



Dostarczone wyposażenie: Tulejka zaciskowa 6 mm 763801-4; Tulejka zaciskowa 8 mm 763804-8; Adapter do odsysania 194934-8; Prowadnica równoległa 318383-7; Klucz kontrolujący SW 24 781030-7

PJ7000J



Frezarka do rowków

Frezarka do rowków do wszystkich dostępnych na rynku kołków płaskich, nadaje się również do nacinania szczelin maskowanych w ścianie i sufitcie

- Kompaktowa konstrukcja zapewnia większą manewrowalność
- Nadzwyczaj dokładne i łatwe ustawienie głębokości zderzaka do 40 mm poprzez listwę zębatą
- Zderzak pochylony ustawiany bezstopniowo na każdy kąt w zakresie 0-90°
- 6-stopniowa regulacja głębokości frezowania za pomocą pokrętła nastawczego
- Dostarczana w walizce systemowej MAKPAC

Moc znamionowa	701 W
Prędkość obr. na biegu jałowym	11000 obr./min
Średnica pily - frezu	100 mm
Maks. głębokość frezowania	20 mm
Wymiary (długość całkowita)	302 mm
Waga	2,8 kg



Dostarczone wyposażenie: Walizka systemowa MAKPAC typ 3 821551-8; Wkład do walizki MAKPAC 837661-1; Frez do rowków 100 mm x 22 mm x 6Z (4 mm) B-20644; Worek na pył 123150-5; Klucz do nakrętki kontrolującej 782401-1

SZLIFIERKI / SZLIFIERKO-POLERKI

SJST II
SUPER JOINT SYSTEM



Szlifierki / Szlifierko-polerki

9741

Szlifierka szczotkowa

Przeznaczona do szlifowania, nadawania struktury, czyszczenia i polerowania różnych materiałów

- Łatwa wymiana szczotki
- Maksymalne ugięcie szczotki ustawiane na rolce prowadzącej – 2 mm
- Regulowana głębokość szlifowania



Dostarczone wyposażenie: Szczotka szlifierska nylonowa K80 794384-3; Króciec odsysający 410899-9; Klucz imbusowy 6 783204-6;

Moc znamionowa	860 W
Prędkość obr. na biegu jałowym	3500 obr./min
Wymiary szczotki	100 x 120 mm
Średnica otworu	12,9 mm
Wymiary (D x S x W)	310 x 185 x 182 mm
Waga	4,2 kg

BO4557

Szlifierka oscylacyjna

Lekka i poręczna, przeznaczona do szlifowania powierzchni materiałów z drewna, tworzywa sztucznego i metalu, jak również do szlifowania powierzchni malowanych

- Trwała podstawa z zabezpieczeniem przeciwpylowym
- Płyta szlifierska z mocowaniem na docisk



Dostarczone wyposażenie: Pojemnik na worek na pył 135246-0*; Płyta dziurkująca 450066-4; Papier szlifierski 1 kpl.

Moc znamionowa	180 W
Prędkość oscylacyjna	14000/min
Częstotliwość skoków	28000/min
Średnica oscylacji	1,5 mm
Wymiary papieru	114 x 140 mm
Powierzchnia szlifująca	112 x 102 mm
Wymiary (D x S x W)	131 x 112 x 137 mm
Waga	1,0 kg

BO4556K

Szlifierka oscylacyjna

Lekka i poręczna, przeznaczona do szlifowania powierzchni materiałów z drewna, tworzywa sztucznego i metalu, jak również do szlifowania powierzchni malowanych

- Trwała podstawa z zabezpieczeniem przeciwpylowym
- Niski poziom vibracji i hałasu
- Łatwy montaż papieru szlifierskiego
- Płyta szlifierska z mocowaniem na docisk



Dostarczone wyposażenie: Walizka 824806-0; Pojemnik na worek na pył 135246-0*; Płyta dziurkująca 450066-4; Papier szlifierski 1 kpl.

Moc znamionowa	200 W
Prędkość oscylacyjna	14000/min
Częstotliwość skoków	28000/min
Średnica oscylacji	1,5 mm
Wymiary papieru	114 x 140 mm
Powierzchnia szlifująca	112 x 102 mm
Wymiary (D x S x W)	131 x 112 x 141 mm
Waga	1,1 kg

BO4565K

Szlifierka oscylacyjna

Lekka i poręczna, przeznaczona do szlifowania powierzchni materiałów z drewna, tworzywa sztucznego i metalu, jak również do szlifowania powierzchni malowanych

- Optymalna do szlifowania w narożnikach
- Gumowa osłona włącznika zapobiega przedostawaniu się pyłu do wnętrza urządzenia
- Wbudowany system odsysający
- Trwała podstawa z zabezpieczeniem przeciwpylowym
- Papier szlifierski mocowany na rzep



Dostarczone wyposażenie: Walizka 824806-0; Pojemnik na worek na pył 135246-0*; Papier szlifierski (kpl.)

Moc znamionowa	200 W
Prędkość oscylacyjna	14000/min
Częstotliwość skoków	28000/min
Średnica oscylacji	1,5 mm
Wymiary papieru	114 x 102 mm
Powierzchnia szlifująca	112 x 190 mm
Wymiary (D x S x W)	219 x 112 x 139 mm
Waga	1,2 kg

BO5030

Szlifierka mimośrodowa

Silnik o wysokiej mocy do najcięższych zastosowań

- Ogranicznik wybiegu talerza szlifierskiego
- Łożyska o zwiększonej wytrzymałości
- Efektywne odsysanie pyłu przez płytę podstawy
- Łatwa wymiana papieru szlifierskiego dzięki mocowaniu na rzep

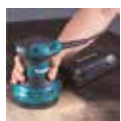

Dostarczone wyposażenie: Pojemnik na worek na pył 135246-0*; Talerz szlifierski 123 mm 197468-0*

Moc znamionowa	300 W
Prędkość oscylacyjna	12000 obr./min
Częstotliwość skoków	24000/min
Średnica oscylacji	2,8 mm
Średnica papieru szlifierskiego	125 mm
Średnica talerza szlifierskiego	123 mm
Wymiary (D x S x W)	153 x 123 x 153 mm
Waga	1,3 kg

BO5041
Szlifierka mimośrodowa

Silnik o wysokiej mocy do najcięższych zastosowań

- Łożyska o zwiększonej wytrzymałości
- Efektywne odsysanie pyłu przez płytę podstawy
- Przednia rękojeść obracana o 300°
- Kontrola prędkości obrotowej za pomocą pokrętła
- Możliwość pracy obręczą
- Łatwa wymiana papieru szlifierskiego dzięki mocowaniu na rzep



Dostarczone wyposażenie: Pojemnik na worek na pył; 135246-0*; Talerz szlifierski 123 mm 197468-0*; Uchwyt dodatkowy 125779-3

Moc znamionowa	300 W
Prędkość oscylacyjna	4000-12000 obr./min
Częstotliwość skoków	8000-24000/min
Wielkość mimośrodowo	1,4 mm
Średnica oscylacji	2,8 mm
Średnica papieru szlifierskiego	125 mm
Średnica talerza szlifierskiego	123 mm
Wymiary (D x S x W)	218 x 123 x 153 mm
Waga	1,4 kg

BO6050J
Szlifierka mimośrodowa

Profesjonalna szlifierka o dużej wydajności

- 2 tryby pracy: oscylacja wymuszona i bezwładnościowa
- Regulacja prędkości obrotowej
- Przedłużona dysza wylotowa umieszczona pod rękojeścią dla zwiększenia swobody ruchów
- Węższa obudowa silnika dla lepszego chwytu
- Można używać również jako polerki
- Zderzak do ochrony szlifierki oraz obrabianego przedmiotu podczas obrabiania w ciasnych przestrzeniach



Dostarczone wyposażenie: Walizka systemowa MAKPAC typ 3 821551-8; Wkład do walizki MAKPAC 838246-4; Talerz szlifierski 150 mm (miękki) 197314-7; Zderzak 456127-8*; Dysza odsysająca 143326-8*; Uchwyt boczny 143328-4; Tarcza ścierna

Moc znamionowa	750 W
Prędkość obr. ruch swobodny	1600-6800 obr./min
zabieranie wymuszone	140-600 obr./min
Średnica talerza szlifierskiego	150 mm
Średnica oscylacji	5,5 mm
Wymiary (długość całkowita)	330 mm
Waga	2,6 kg

BO6030
Szlifierka mimośrodowa

Profesjonalna szlifierka dwuręczna do szlifowania, matowania podkładu i polerowania

- Mocna obudowa przekładni z odlewanej pod ciśnieniem aluminium
- Elektroniczna regulacja prędkości obrotowej
- Łożyska kulkowe zabezpieczone przed pyłem
- Zdejmowany uchwyt prowadzący oraz uchwyt z wyłącznikiem pokryte gumą
- Efektywne odsysanie pyłu przez płytę podstawy
- Papier szlifierski mocowany na rzep



Dostarczone wyposażenie: Talerz szlifierski 150 mm 196684-1; Uchwyt z workiem na pył (papierowym) 193294-5*; Klucz imbusowy 5 783203-8; Papier szlifierski śr. 150 mm, K120 P-31952

Moc znamionowa	310 W
Prędkość oscylacyjna	4000-10000 obr./min
Wielkość mimośrodowo	3 mm
Średnica oscylacji	6 mm
Średnica talerza szlifierskiego	150 mm
Wymiary (długość całkowita)	309 mm
Waga	2,4 kg

BO3710
Szlifierka oscylacyjna

Przeznaczona do szlifowania dużych powierzchni materiałów z drewna, tworzywa sztucznego i metalu, jak również do szlifowania powierzchni malowanych

- Zmniejszona wysokość narzędzia dla łatwego chwytu i większej wygody użytkownika
- Ergonomiczna budowa szlifierki zapewnia pewny chwyt i pozwala na pracę zarówno jedną, jak i dwiema rękami
- Łatwa wymiana papieru szlifierskiego dzięki zaokrąglonym brzegom zacisku
- Aluminiowy korpus stopy z powierzchnią z mikrogumy osadzony na gumowych amortyzatorach zapewnia wysoką trwałość i skuteczne tłumienie drgań



Dostarczone wyposażenie: Pojemnik na worek na pył 135246-0*; Płyta dziurkująca 451271-6; Papier szlifierski (kpl.)

Moc znamionowa	190 W
Prędkość oscylacyjna	11000/min
Częstotliwość skoków	22000/min
Średnica oscylacji	2,0 mm
Wymiary papieru	93 x 288 mm
Powierzchnia szlifująca	93 x 185 mm
Wymiary (długość całkowita)	253 mm
Waga	1,6 kg

BO3711
Szlifierka oscylacyjna

Przeznaczona do szlifowania dużych powierzchni materiałów z drewna, tworzywa sztucznego i metalu, jak również do szlifowania powierzchni malowanych

- Regulacja prędkości oscylacyjnej za pomocą pokrętła
- Zmniejszona wysokość narzędzia dla łatwego chwytu i większej wygody użytkownika
- Ergonomiczna budowa szlifierki zapewnia pewny chwyt i pozwala na pracę zarówno jedną, jak i dwiema rękami
- Łatwa wymiana papieru szlifierskiego dzięki zaokrąglonym brzegom zacisku
- Aluminiowy korpus stopy z powierzchnią z mikrogumy osadzony na gumowych amortyzatorach zapewnia wysoką trwałość i skuteczne tłumienie drgań



Dostarczone wyposażenie: Papier szlifierski K120; Pojemnik na worek na pył 135246-0; Płyta dziurkująca 451271-6

Moc znamionowa	190 W
Prędkość oscylacyjna	4000-11000 /min
Częstotliwość skoków	8000-22000 /min
Średnica oscylacji	2 mm
Wymiary papieru	93 x 288 mm
Powierzchnia szlifująca	93 x 185 mm
Wymiary (długość całkowita)	253 mm
Waga	1,6 kg

Szlifierki / Szlifierko-polerki

BO4900VJ

Szlifierka oscylacyjna



Przeznaczona do szlifowania dużych powierzchni materiałów z drewna, tworzywa sztucznego i metalu, jak również do szlifowania powierzchni malowanych

- Elektroniczny wybór częstotliwości skoków pokrętkiem nastawczym
- Bieg prawie bez drgań
- Efektywne odsysanie pyłu przez płytę podstawy
- Duża dźwignia mocująca w celu łatwej wymiany papieru szlifierskiego
- Można stosować papier szlifierski z mocowaniem na rzep
- Dostarczana w walizce systemowej MAKPAC



Dostarczone wyposażenie: Uchwyt z workiem na pył (papierowym) 193294-5; Papier szlifierski 115x280 mm, K120 P-33043; Walizka systemowa MAKPAC typ 2 821550-0; Wkład do walizki systemowej MAKPAC 837675-0

Moc znamionowa	330 W
Prędkość oscylacyjna	4000-10000/min
Częstotliwość skoków	8000-20000/min
Średnica oscylacji	2,6 mm
Wymiary papieru	115 x 280 mm
Wymiary papieru mocow. na rzep	115 x 232 mm
Powierzchnia szlifująca	115 x 229 mm
Wymiary (długość całkowita)	289 mm
Waga	2,9 kg

BO4901

Szlifierka oscylacyjna



Przeznaczona do szlifowania dużych powierzchni materiałów z drewna, tworzywa sztucznego i metalu, jak również do szlifowania powierzchni malowanych

- Bieg prawie bez drgań
- Duża dźwignia mocująca w celu łatwej wymiany papieru szlifierskiego
- Ergonomiczne, przeciwpoślizgowe uchwyty prowadzące w celu optymalnej obsługi
- Odsysanie pyłu tylko po podłączeniu zewnętrznego urządzenia odsysającego



Dostarczone wyposażenie: Papier szlifierski 115x280mm, K120 P-33043

Moc znamionowa	330 W
Prędkość oscylacyjna	10000/min
Częstotliwość skoków	20000/min
Średnica oscylacji	2,6 mm
Wymiary papieru	115 x 280 mm
Wymiary papieru mocow. na rzep	115 x 232 mm
Powierzchnia szlifująca	115 x 229 mm
Wymiary (długość całkowita)	289 mm
Waga	2,8 kg

9046

Szlifierka oscylacyjna



Przystosowana do szlifowania płyt gipsowych

- Pyłoszczelna konstrukcja silnika dzięki osobnym komórkom z turbinami odsysającymi pył
- Bezobsługowa przekładnia (brak konieczności ponownego smarowania)
- Odsysanie pyłu przez płytę podstawy
- Wysokowydajna przekładnia gwarantująca szybką i dokładną pracę
- Papier mocowany urządzeniem napinającym lub na rzep



Dostarczone wyposażenie: Uchwyt z workiem na pył (papierowym) 193294-5*; Papier szlifierski kpl.

Moc znamionowa	600 W
Częstotliwość drgań	6000/min
Średnica oscylacji	5 mm
Wymiary papieru	115 x 280 mm
Wymiary papieru mocow. na rzep	115 x 232 mm
Powierzchnia szlifująca	115 x 229 mm
Wymiary (długość całkowita)	283 mm
Waga	3,1 kg

PO600C

Szlifierko-polerka mimośrodowa

2 tryby pracy: oscylacja wymuszona i bezwładnościowa

- Osłona obudowy przekładni pokryta elastomerem pozwala na położenie urządzenia tarczą do góry na lakierze bez jego uszkodzenia
- Regulacja prędkości obrotowej podczas pracy spustem włącznika
- Blokada włącznika do pracy ciągłej
- Możliwość zastosowania uchwyty boczny poprawiającego manewrowalność urządzenia
- Wygodny uchwyt przedni przydatny do pracy zarówno w lakierze jak i w kamieniu



Dostarczone wyposażenie: Talerz na rzep 150 mm 197928-2

Moc znamionowa	900 W
Prędkość obr. ruch swobodny	0-6800 obr./min
zabieranie wymuszone	0-780 obr./min
Wielkość mimośrod	5,5 mm
Średnica talerza szlifierskiego	150 mm
Wymiary (długość całkowita)	451 mm
Waga	2,8-3,0 kg



9032
Pilnik taśmowy
Ramię prowadzące odchylane do 100°

- Pełny układ elektroniczny z regulacją
- Precyzyjna regulacja taśmy przy pomocy pokręćła nastawczego
- Dźwignia mocująca dla szybkiej i łatwej wymiany taśmy ścierniej
- Rolka przednia o średnicy tylko 14 mm przy głębokości szlifowania do 110 mm
- Mocna, aluminiowa obudowa przekładni
- Możliwość przebrojenia po wymianie rolki na szerokość 6 ÷ 9 ÷ 13 mm

Dostarczone wyposażenie: Ramię prowadzące 9 mm 125158-5; Adapter urządzenia odsysającego 122652-8; Taśma szlifierska 533x9 mm K80 P-43278

Moc znamionowa	500 W
Prędkość taśmy szlifierskiej	300-1700 m/min
Wymiary taśmy szlifierskiej	9 x 533 mm
Min. wysokość szlifowania	110 mm
Wymiary (długość całkowita)	420 mm
Waga	1,6 kg

9031
Pilnik taśmowy
Może być stosowany wszędzie tam, gdzie należy szlifować metal, szkło, drewno, ceramikę i inne

- Prędkość taśmy regulowana bezstopniowo przez układ elektroniczny
- Bezproblemowe szlifowanie w miejscach trudno dostępnych dzięki wąskiemu wysięgnikowi i zdejmowanemu, odchylanemu uchwytowi
- Długa stopa ślizgowa do szlifowania płaskiego
- Wyposażony w przełącznik do ciągłego trybu pracy

Dostarczone wyposażenie: Uchwyt boczny 153489-2*; Zestaw taśm szlifierskich (kpl.)

Moc znamionowa	550 W
Prędkość taśmy szlifierskiej	200-1000 m/min
Wymiary taśmy szlifierskiej	30 x 533 mm
Maks. głębokość szlifowania	380 mm
Wymiary (długość całkowita)	380 mm
Waga	2,1 kg

9910
Szlifierka taśmowa
Szlifowanie do samej krawędzi

- Automatyczne centrowanie taśmy szlifierskiej
- Efektywne odsysanie pyłu dzięki zmodernizowanej turbinie wentylatora
- Z zaciskiem (192694-6) może być stosowana jako narzędzie stacjonarne (na zamówienie)
- Napęd taśmy może przejąć wysokie obciążenia dzięki stabilnym, zębatym kołom pasowym z aluminium
- Szczególnie niski poziom hałasu
- Bezproblemowe opróżnianie worka na pył dzięki szynie zamykającej

Dostarczone wyposażenie: Worek na pył 122548-3; Taśma szlifierska 457x76 mm K80 P-37116; Płyta stalowa 345503-0*

Moc znamionowa	650 W
Prędkość taśmy szlifierskiej	270 m/min
Wymiary taśmy szlifierskiej	76 x 457 mm
Wymiary (długość całkowita)	262 mm
Waga	2,7 kg

9911
Szlifierka taśmowa
Szlifowanie do samej krawędzi

- Automatyczne centrowanie taśmy szlifierskiej
- Efektywne odsysanie pyłu dzięki zmodernizowanej turbinie wentylatora
- Z zaciskiem (192694-6) może być stosowana jako narzędzie stacjonarne (na zamówienie)
- Napęd taśmy może przejąć wysokie obciążenia dzięki stabilnym, zębatym kołom pasowym z aluminium
- Szczególnie niski poziom hałasu
- Elektroniczna regulacja prędkości taśmy
- Bezproblemowe opróżnianie worka na pył dzięki szynie zamykającej

Dostarczone wyposażenie: Worek na pył 122548-3; Taśma szlifierska 457x76 mm K80 P-37116; Płyta stalowa 345503-0*

Moc znamionowa	650 W
Prędkość taśmy szlifierskiej	75-270 m/min
Wymiary taśmy szlifierskiej	76 x 457 mm
Wymiary (długość całkowita)	262 mm
Waga	2,7 kg

9920
Szlifierka taśmowa
Mocna i profesjonalna z perfekcyjnie rozłożonym ciężarem, bardzo wygodna w obsłudze

- Elektroniczna regulacja prędkości taśmy w celu obróbki różnych materiałów
- Automatyczna boczna regulacja położenia taśmy
- Dokładne szlifowanie aż do samej krawędzi
- Duża wydajność odsysania
- Rama szlifierska jako wyposażenie opcjonalne (na zamówienie)
- Bezproblemowe opróżnianie worka na pył dzięki szynie zamykającej

Dostarczone wyposażenie: Worek na pył 122591-2; Taśma szlifierska 610x76 mm K80 P-37334; Podkładka grafitowa (zamontowana) 423316-0*; Płytki korkowo-gumowa (zamontowana) 423313-6*

Moc znamionowa	1010 W
Prędkość taśmy szlifierskiej	210-440 m/min
Wymiary taśmy szlifierskiej	76 x 610 mm
Wymiary (długość całkowita)	334 mm
Waga	4,5 kg

Szlifierki / Szlifierko-polerki

9404J

Szlifierka taśmowa

Mocna i profesjonalna, z perfekcyjnie rozłożonym ciężarem

- Elektroniczna regulacja prędkości taśmy w celu obróbki różnych materiałów
- Automatyeczna boczna regulacja położenia taśmy
- Dokładne szlifowanie do samej krawędzi
- Duża wydajność odsysania
- Niski poziom hałasu
- Rama szlifierska jako wyposażenie opcjonalne (na zamówienie)
- Bezproblemowe opróżnianie worka na pył dzięki szynie zamykającej
- Dostarczana w walizce systemowej MAKPAC



Dostarczone wyposażenie: Walizka systemowa MAKPAC typ 3 821551-8; Wkład do walizki MAKPAC 837653-0; Worek na pył 122591-2; Taśma szlifierska 610x100 mm K80 P-36902; Podkładka grafitowa (zamontowana) 423317-8*; Płytko korkowo-gumowa (zamontowana) 423314-4*

Moc znamionowa	1010 W
Prędkość taśmy szlifierskiej	210-440 m/min
Wymiary taśmy szlifierskiej	100 x 610 mm
Wymiary (długość całkowita)	334 mm
Waga	4,8 kg

9924DB

Szlifierka taśmowa

Korzystny rozkład ciężaru w stosunku do płyty podstawy

- Można stosować taśmy o szerokościach 76 mm i 100 mm
- Może być stosowana jako narzędzie stacjonarne
- Niewielka emisja pyłu dzięki wydajnemu urządzeniu odsysającemu
- Bezproblemowe opróżnianie worka na pył dzięki szynie zamykającej



Dostarczone wyposażenie: Worek na pył 122296-4; Taśma szlifierska 1 szt.; Podkładka grafitowa (zamontowana) 423036-6*; Podkładka korkowa 423035-8* (zamontowana)

Moc znamionowa	850 W
Prędkość taśmy szlifierskiej	400 m/min
Wymiary taśmy szlifierskiej	76 x 620 mm
Wymiary (długość całkowita)	355 mm
Waga	4,8 kg

9403J

Szlifierka taśmowa

Dokładne szlifowanie do samej krawędzi

- Korzystny rozkład ciężaru w stosunku do płyty podstawy
- Szczególnie niski poziom hałasu
- Komfortowo zaokrąglony uchwyt prowadzący
- Worek na pył obracany o 360°
- Konstrukcja labiryntowa chroniąca łożyska przed pyłem
- Bezproblemowe opróżnianie worka na pył dzięki szynie zamykającej
- Dostarczana w walizce systemowej MAKPAC



Dostarczone wyposażenie: Walizka systemowa MAKPAC typ 3 821551-8; Wkład do walizki systemowej MAKPAC 837652-2; Worek na pył 122562-9; Podkładka grafitowa (zamontowana) 424057-1*; Podkładka korkowa (zamontowana) 424058-9*; Taśma szlifierska 610x100 mm, K80 P-36902

Moc znamionowa	1200 W
Prędkość taśmy szlifierskiej	500 m/min
Wymiary taśmy szlifierskiej	100 x 610 mm
Wymiary (długość całkowita)	353 mm
Waga	5,7 kg

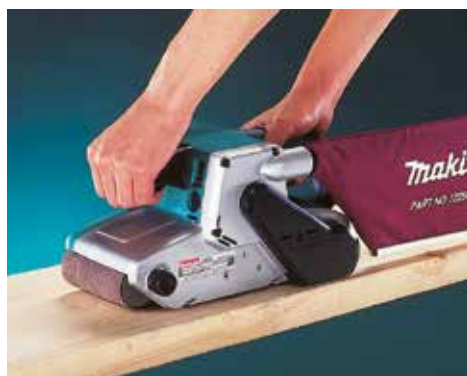

GD0600
Szlifierka prosta

Przeznaczona do szlifowania materiałów żelaznych i odlewów

- Obudowa o małej średnicy ułatwia trzymanie narzędzia
- Aluminiowa obudowa przekładni pokryta gumą
- Zespół napędowy bardzo dobrze zabezpieczony przed pyłem
- Zaokrąglona nakrętka tulejki zabezpiecza przed uszkodzeniem obrabianego materiału
- Otwory wentylacyjne wydmuchują powietrze w kierunku od operatora
- Łopatkowa dźwignia włącznika pozwala na obsługę narzędzia jedną ręką
- Niski poziom hałasu bez obciążenia – 73 dB (A)



Dostarczone wyposażenie: Tuleja samozaciskowa 6 mm 763620-8; Klucz 13 781039-9 (2 szt.); Nakrętka tulejki zaciskowej 763664-8

Moc znamionowa	400 W
Prędkość obr. na biegu jałowym	25000 obr./min
Tuleja zaciskowa: na wyposażeniu	Ø 6 mm
opcjonalnie	Ø 3, 6, 8 mm
Wymiary (długość całkowita)	358 mm
Waga	1,71-1,87 kg

GD0602
Szlifierka prosta

Przeznaczona do szlifowania materiałów żelaznych i odlewów

- Obudowa o małej średnicy ułatwia trzymanie narzędzia
- Krótka głowica oraz niewielki rozmiar zapewniają precyzyjną obróbkę
- Aluminiowa obudowa przekładni z kołnierzem o średnicy 43 mm do mocowania uchwyty boczne
- Zespół napędowy bardzo dobrze zabezpieczony przed pyłem
- Zaokrąglona nakrętka tulejki zabezpiecza przed uszkodzeniem obrabianego materiału
- Otwory wentylacyjne wydmuchują powietrze w kierunku od operatora
- Gumowa osłona termoizolacyjna o antypoślizgowej powierzchni zapewniającej pewny chwyt
- Niski poziom hałasu bez obciążenia – 73 dB (A)



Dostarczone wyposażenie: Klucz 13 (2 szt.) 781039-9; Tuleja samozaciskowa 6 mm 763670-3; Nakrętka tulejki zaciskowej 763668-0

Moc znamionowa	400 W
Prędkość obr. na biegu jałowym	25000 obr./min
Tuleja zaciskowa: na wyposażeniu	Ø 6 mm
opcjonalnie	Ø 3, 6, 8 mm
Maks. wielkość końcówki	38 mm
Wymiary (długość całkowita)	264 mm
Waga	1,41-1,57 kg

GD0603
Szlifierka prosta

Przeznaczona do szlifowania materiałów żelaznych i odlewów

- Obudowa o małej średnicy ułatwia trzymanie narzędzia
- Krótka głowica oraz niewielki rozmiar zapewniają precyzyjną obróbkę
- Aluminiowa obudowa przekładni z kołnierzem o średnicy 43 mm do mocowania uchwyty boczne
- Zespół napędowy bardzo dobrze zabezpieczony przed pyłem
- Zaokrąglona nakrętka tulejki zabezpiecza przed uszkodzeniem obrabianego materiału
- Otwory wentylacyjne wydmuchują powietrze w kierunku od operatora
- Gumowa osłona termoizolacyjna o antypoślizgowej powierzchni zapewniającej pewny chwyt



Dostarczone wyposażenie: Tuleja samozaciskowa 6 mm 763620-8; Ściernica trzpieniowa cylindryczna 741614-3; Ściernica trzpieniowa stożkowa 741615-1; Osełka 794217-2; Klucz kontrujący (2 szt.) 781036-5; Nakrętka tulejki zaciskowej 763236-9

Moc znamionowa	240 W
Prędkość obr. na biegu jałowym	28000 obr./min
Tuleja zaciskowa: na wyposażeniu	Ø 6 mm
opcjonalnie	Ø 3, 6, 8 mm
Wymiary (długość całkowita)	289 mm
Waga	0,98 kg

GD0800C
Szlifierka prosta

Profesjonalna, idealna do ściernic sztywnych, ściernic podatnych, szczotek itd.

- Unikalny system tłumienia drgań skrętnych (SJS) łagodzący rozruch dla ochrony przekładni zębatej
- Mocna obudowa wrzeczona o średnicy tylko 35 mm z odlewanej pod ciśnieniem aluminium
- Szybka mocująca Euro Ø 43 mm do mocowania w stojaku wiertarskim
- Łożyska kulkowe silnika skutecznie zabezpieczają przed pyłem
- Stabilizujący układ elektroniczny
- Prędkość obrotowa regulowana pokręteł
- Z ogranicznikiem prądu rozruchowego
- Tuleja zaciskowa Ø 3 lub 8 mm dostarczana na zamówienie



Dostarczone wyposażenie: Tuleja zaciskowa 6 mm (z nakrętką) 193012-1; Klucz 13 781203-2; Klucz 19 781206-6

Moc znamionowa	750 W
Prędkość obr. na biegu jał.	7000-28000 obr./min
Tuleja zaciskowa: na wyposażeniu	Ø 6 mm
opcjonalnie	Ø 3, 6, 8 mm
Wymiary (długość całkowita)	371 mm
Waga	1,88 kg

GD0810C
Szlifierka prosta

Profesjonalna, idealna do ściernic sztywnych, ściernic podatnych, szczotek itd.

- Unikalny system tłumienia drgań skrętnych (SJS) łagodzący rozruch dla ochrony przekładni zębatej
- Mocna obudowa wrzeczona średnicy tylko 35 mm z odlewanej pod ciśnieniem aluminium
- Szybka mocująca Euro Ø 43 mm do mocowania w stojaku wiertarskim
- Łożyska kulkowe silnika skutecznie zabezpieczają przed pyłem
- Stabilizujący układ elektroniczny
- Prędkość obrotowa regulowana pokręteł
- Z ogranicznikiem prądu rozruchowego
- Tuleja zaciskowa Ø 3 lub 8 mm dostarczana na zamówienie



Dostarczone wyposażenie: Tuleja zaciskowa 6 mm (z nakrętką) 193012-1; Klucz 13 781203-2; Klucz 19 781206-6

Moc znamionowa	750 W
Prędkość obr. na biegu jał.	1800-7000 obr./min
Tuleja zaciskowa: na wyposażeniu	Ø 6 mm
opcjonalnie	Ø 3, 6, 8 mm
Wymiary (długość całkowita)	371 mm
Waga	1,9 kg

Szlifierki / Szlifierko-polerki

GS5000

Szlifierka prosta 125 mm

Przeznaczona do szlifowania materiałów żelaznych i do gratowania odlewów

- Trwała przekładnia
- Ergonomiczna konstrukcja korpusu urządzenia
- Możliwość zastosowania paska do zawieszenia (opcja)
- Duża dźwignia wyłącznika



Dostarczone wyposażenie: Osona tarczy 123199-5*; Klucz do nakrętki kontrującej 782423-1; Klucz imbusowy 6 783204-6

Moc znamionowa	750 W
Prędkość obr. na biegu jałowym	5600 obr./min
Gwint wrzeciona	M14
Średnica tarczy	125 mm
Maks. grubość tarczy	20 mm
Średnica otworu tarczy	20 mm
Wymiary (długość całkowita)	590 mm
Waga	5,0-5,2 kg

GS6000

Szlifierka prosta 150 mm

Przeznaczona do szlifowania materiałów żelaznych i do gratowania odlewów

- Trwała przekładnia
- Ergonomiczna konstrukcja korpusu urządzenia
- Możliwość zastosowania paska do zawieszenia (opcja)
- Duża dźwignia wyłącznika



Dostarczone wyposażenie: Osona tarczy 123199-5*; Klucz do nakrętki kontrującej 782423-1; Klucz imbusowy 6 783204-6

Moc znamionowa	750 W
Prędkość obr. na biegu jałowym	5600 obr./min
Gwint wrzeciona	M14
Średnica tarczy	150 mm
Maks. grubość tarczy	20 mm
Średnica otworu tarczy	20 mm
Wymiary (długość całkowita)	590 mm
Waga	5,2-5,4 kg

GV5010

Szlifierko-polerka 125 mm

Przeznaczona do szlifowania dużych powierzchni materiałów z drewna, tworzywa sztucznego i metalu, jak również do szlifowania powierzchni malowanych

- Idealna do polerowania i woskowania lakieru
- Podwójna izolacja
- Uchwyt boczny ustawiany w 2 pozycjach
- Papier szlifierski mocowany na śrubę



Dostarczone wyposażenie: Tarcza szlifierska fibrowa 125 mm, K80 P-00991; Talerz polerski 743025-8; Uchwyt boczny 151966-8; Klucz imbusowy 5 783203-8;

Moc znamionowa	440 W
Prędkość obr. na biegu jałowym	4500 obr./min
Średnica talerza szlifierskiego	120 mm
Średnica tarczy szlifierskiej	125 mm
Wymiary (długość całkowita)	181 mm
Waga	1,2 kg

9237CB

Szlifierko-polerka 180 mm

Profesjonalne elektronarzędzie do obróbki powierzchni z lakieru, drewna, metalu i naturalnego kamienia

- Prędkość obr. można dokładnie regulować wyłącznikiem elektronicznym w całym zakresie regulacji 0 - 3200 obr./min
- Z uchwytem zamkniętym pokrytym elastomerem
- Osona obudowy przekładni
- Osona przeciwpylowa mocowana za pomocą śruby (wyposażenie standardowe)
- Blokada wyłącznika do pracy ciągłej
- Szczególnie cicha dzięki zastosowaniu materiałów tłumiących hałas



Dostarczone wyposażenie: Uchwyt pałkowy 455293-8; Welniany kotłak polerski (mocowanie na rzep) 192629-7; Talerz szlifierski (na rzep) 743053-3*; Klucz imbusowy 6 783204-6; Rurka centrująca

Moc znamionowa	1200 W
Prędkość obr. na biegu jałowym	0-3200 obr./min
Gwint wrzeciona	M14
Średnica talerza szlifierskiego	180 mm
Średnica kołpaka szlifierskiego	180 mm
Wymiary (D x S x W)	431 x 198 x 187 mm
Waga	3,4 kg

SA7000C

Szlifierko-polerka 180 mm

Umożliwia szlifowanie lub polerowanie o dużej wydajności i małym nakładzie sił

- Lekka, kompaktowa, z nowym silnikiem o wysokiej wydajności
- Zabezpieczenie przeciążeniowe, system łagodnego rozruchu, układ elektroniczny
- Utrzymanie żądanych obrotów w całym zakresie pracy
- Dająca się łatwo uchwylić obudowa przekładni wraz z osłoną z tworzywa sztucznego
- Blokada wrzeciona



Dostarczone wyposażenie: Uchwyt boczny 152539-0; Klucz do nakrętki kontrującej 782407-9; Talerz gumowy 180 mm P-05913; Pierścieni nakrętki 224515-5; Osona z tworzywa sztucznego 418529-6*

Moc znamionowa	1600 W
Prędkość obr. na biegu jałowym	0-4000 obr./min
Gwint wrzeciona	M14
Średnica talerza szlifierskiego	180 mm
Wymiary (długość całkowita)	453 mm
Waga	3,4 kg

OPALARKI



Opalarki

HG5030K



Opalarka

Przeznaczona do suszenia, rozmrażania, usuwania starego lakieru, nakładanie oklein krawędziowych, obkurczanie osłon termokurczliwych, usuwanie farby, usuwanie naklejek i różnych powłok itd.

- Regulacja przepływu powietrza za pomocą 2-stopniowego przełącznika
- Termostat zabezpieczający przed przegrzaniem
- Silnik położony pod kątem prostym względem strumienia gorącego powietrza zabezpieczony jest w ten sposób przed zanieczyszczeniami
- Ergonomiczna rękojeść antypoślizgowa
- Obudowa wyprofilowana w sposób umożliwiający odstawienie
- Średnica dyszy - 34,5 mm



Dostarczone wyposażenie: Walizka; Dysza redukcyjna \varnothing 20 mm PR00000031; Dysza szerokorowkowa PR00000029; Dysza ochronna do szkła PR00000028; Dysza reflektorowa PR00000030

Moc znamionowa	1600 W
Temperatura niska moc	350°
wysoka moc	500°
Maks. przepływ powietrza niska moc	300 l/min
wysoka moc	500 l/min
Wymiary (długość całkowita)	233 mm
Waga	0,56 kg

HG6030K



Opalarka

Przeznaczona do suszenia, rozmrażania, usuwania starego lakieru, nakładanie oklein krawędziowych, obkurczanie osłon termokurczliwych, usuwanie farby, usuwanie naklejek i różnych powłok a także do lutowania, spawania i usuwania siedlisk insektów

- Moc grzewcza regulowana wygodnym w obsłudze przełącznikiem ślizgowym - do wyboru 50° (tryb chłodzenia), 300° oraz 600°
- Termostat zabezpieczający przed przegrzaniem
- Silnik położony pod kątem prostym względem strumienia gorącego powietrza zabezpieczony jest w ten sposób przed zanieczyszczeniami
- Ergonomiczna rękojeść antypoślizgowa
- Obudowa wyprofilowana w sposób umożliwiający odstawienie
- Średnica dyszy - 34,5 mm



Dostarczone wyposażenie: Walizka; Dysza redukcyjna \varnothing 20 mm PR00000031; Dysza szerokorowkowa PR00000029; Dysza ochronna do szkła PR00000028; Dysza reflektorowa PR00000030

Moc znamionowa	1800 W
Temperatura tryb chłodzenia	50°
niska moc	300°
wysoka moc	600°
Maks. przepływ powietrza tryb chłodzenia	250 l/min
niska moc	250 l/min
wysoka moc	500 l/min
Wymiary (długość całkowita)	233 mm
Waga	0,57 kg

HG6031VK



Opalarka

Przeznaczona do usuwania farb, lutowania rur, obkurczania materiałów z PVC, spawania i gnięcia tworzyw termoplastycznych, a także do osuszania i odmrażania

- Moc grzewcza regulowana pokrętkiem w zakresie od 50° do 600°
- 2 tryby ustawienia przepływu powietrza ustawiane za pomocą przełącznika ślizgowego
- Szeroki wybór akcesoriów opcjonalnych
- Termostat zabezpieczający przed przegrzaniem
- Silnik położony pod kątem prostym względem strumienia gorącego powietrza zabezpieczony jest w ten sposób przed zanieczyszczeniami
- Ergonomiczna rękojeść antypoślizgowa
- Obudowa wyprofilowana w sposób umożliwiający odstawienie
- Średnica dyszy - 34,5 mm



Dostarczone wyposażenie: Walizka; Dysza redukcyjna \varnothing 20 mm PR00000031; Dysza szerokorowkowa PR00000029; Dysza ochronna do szkła PR00000028; Dysza reflektorowa PR00000030

Moc znamionowa	1800 W
Temperatura	50°- 600° (9 trybów)
Maks. przepływ powietrza	250 / 500 l/min (2 tryby)
Wymiary (długość całkowita)	257 mm
Waga	0,67 kg

HG6531CK



Opalarka

Przeznaczona do suszenia, rozmrażania, usuwania starego lakieru, nakładania oklein krawędziowych, obkurczanie osłon termokurczliwych, usuwanie farby, usuwanie naklejek i różnych powłok, a także do lutowania, spawania i usuwania siedlisk insektów

- Moc grzewcza regulowana pokrętkiem w zakresie od 50° do 650°
- Optymalna kontrola temperatury (co 5°C) oraz przepływu powietrza (5-stopniowa) na wyświetlaczu ciekłokrystalicznym
- Szeroki wybór akcesoriów opcjonalnych
- Średnica dyszy - 34,5 mm
- 14 programów dla zdefiniowanych aplikacji i do spawania plastikiem
- Przełącznik ślizgowy służący do włączenia/wyłączenia urządzenia
- Termostat oraz bezpiecznik termiczny zabezpieczające przed przegrzaniem
- Silnik położony pod kątem prostym względem strumienia gorącego powietrza zabezpieczony jest w ten sposób przed zanieczyszczeniami
 - Uruchamiana opcja schładzania grzałki do temp. 50° po zakończeniu pracy
 - Ergonomiczna rękojeść antypoślizgowa
 - Obudowa wyprofilowana w sposób umożliwiający odstawienie

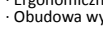

Dostarczone wyposażenie: Walizka; Dysza redukcyjna \varnothing 20 mm PR00000031; Dysza szerokorowkowa PR00000029; Dysza ochronna do szkła PR00000028; Dysza reflektorowa PR00000030; Dysza do zgrzewania na zakładkę; Dysza do obkurczania; Dysza do lutowania; Watek dociskowy

Moc znamionowa	2000 W
Temperatura	50°- 650°
Maks. przepływ powietrza	200- 550 l/min
Wymiary (długość całkowita)	257 mm
Waga	0,71 kg



URZĄDZENIA LASEROWE



Urządzenia laserowe

LD030P

Miernik laserowy



- Pomiar pojedynczej odległości
- Pomiar ciągły
- Obliczanie powierzchni (m²)
- Możliwość zapamiętania ostatnich 5 pomiarów



Dostarczone wyposażenie: Baterie - 2 szt.

Typ lasera	635 nm, < 1 mW
Klasa lasera	2
Stopień ochrony	IP54
Dokładność w warunkach korzystnych*	+/- 2 mm
Dokładność w warunkach niekorzystnych**	+/- 3 mm
Zasięg w warunkach korzystnych*	0,2-30 m
Zasięg w warunkach niekorzystnych**	0,2-20 m
Sredn. plamki lasera (przy odległościach)	6 mm (10 m)
Temp. pracy	0-40°C
Baterie	Typ AAA 2 x 1,5 V
Żywotność baterii	do 5000 pomiarów
Wymiary (D x S x W)	115 x 53 x 25 mm
Waga (z bateriami)	0,095 kg

* Warunki korzystne: białe obiekty powodujące odbicie rozproszone (ściana pomalowana na biało) niskie oświetlenie i umiarkowane temperatury.
** Warunki niekorzystne: obiekty o niskim lub wysokim współczynniku odbicia, wysokie oświetlenie i/ lub temperatury w oświetlonym zakresie dolnym lub górnym.

LD050P

Dalmierz laserowy



- Pomiar pojedynczej odległości
- Pomiary wysokości (minimalnej, maksymalnej)
- Pomiar ciągły
- Dodawanie/odejmowanie
- Obliczanie powierzchni
- Obliczanie objętości
- Funkcje trygonometryczne (2 lub 3-punktowe)



Dostarczone wyposażenie: Baterie - 2 szt.; Pokrowiec

Typ lasera	635 nm, < 1 mW
Klasa lasera	2
Stopień ochrony	IP54
Dokładność pomiaru	+/- 2 mm
Zasięg	50 m
Ilość zapamiętanych ostatnich pomiarów	5
Sredn. plamki lasera (przy odległościach)	6 mm (10 m) / 30 mm (50 m)
Temp. pracy	0-40°C
Baterie	Typ AAA 2 x 1,5 V
Żywotność baterii	do 3000 pomiarów
Wymiary (D x S x W)	116 x 45 x 29 mm
Waga (z bateriami)	0,10 kg

LD080PI

Dalmierz laserowy



- Czujnik kąta
- Pomiar pojedynczej odległości
- Pomiary wysokości (minimalnej, maksymalnej)
- Pomiar ciągły
- Tyczenie
- Dodawanie/odejmowanie
- Obliczanie powierzchni i objętości
- Funkcje trygonometryczne (2 lub 3-wierszowe)
- Funkcje trygonometryczne (wysokości cząstkowe)
- Funkcja inteligentnego horyzontu
- Poziomowanie
- Stopka wielofunkcyjna
- Możliwość zapamiętania 20 ostatnich pomiarów



Dostarczone wyposażenie: Baterie - 2 szt.; Pokrowiec

Typ lasera	635 nm, < 1 mW
Klasa lasera	2
Stopień ochrony	IP54
Dokładność pomiaru	+/- 1,5 mm
Zasięg	80 m
Ilość zapamiętanych ostatnich pomiarów	20
Sredn. plamki lasera (przy odległościach)	6 mm (10 m) / 30 mm (50 m) / 50 mm (80 m)
Temp. pracy	-10-50°C
Baterie	Typ AAA 2 x 1,5 V
Żywotność baterii	do 5000 pomiarów
Wymiary (D x S x W)	117 x 57 x 32 mm
Waga (z bateriami)	0,14 kg

SKR200Z

Laser rotacyjny



- Automatyczny i ręczny tryb obracania lub skanowania w pionie i w poziomie
- Samoczynne poziomicowanie
- Zmienna prędkość obrotowa lasera
- Możliwość zamocowania na statywie (gwint 5/8")



Dostarczone wyposażenie: Odbiornik; Pilot zdalnego sterowania; Uchwyt ścienny; Tarcza celownicza; Bateria LR6 AA 1,5 V; Bateria 6LR61 9 V; Bateria LR20 1,5 V; Okulary; Walizka

Typ lasera	635 nm (czerwień), < 1 mW
Klasa lasera	2
Stopień ochrony	IP54
Dokł. samoczynnego poziomicowania*	±1 mm przy 10 m
Zakres samoczynnego poziomicowania	±6°
Prędkość obracania	0, 300, 450, 600 obr./min
Zasięg (wiązka pionowa)	średn. 200 m z odbiorn.
Zasięg (wiązka pionowa)	do 30 m
Temp. pracy	-10-50 °C
Zasięg pilota	30 m
Czułość (przełączalna) odbiornika	±1 mm / ±3 mm
Baterie	2 x LR20
Wymiary (D x S x W)	156 x 154 x 197 mm
Waga (z bateriami)	1,6 kg



PRZECINARKI SPALINOWE



Przecinarki spalinowe

EK6101

2-suwowa przecinarka spalinowa



- Zużycie paliwa zmniejszone o 20% oraz niska emisja spalin dzięki zastosowaniu Technologii SAS**
- Maks. głębokość cięcia zwiększona o 10% - do 130 mm z zastosowaniem tarczy tnącej o śr. 350 mm
 - Długi okres bezobsługowy filtra powietrza
 - Cyklon System - rozbudowany odśrodkowy system separacji pyłu o dodatkowy kanał, który nadaje wirowy kierunek zasysanemu przez wentylator powietrza
 - Niskie vibracje chronią użytkownika przed nadwyrężeniem dłoni i ramion
 - Przegroda w komorze zasilania optymalizująca działanie silnika w warunkach atmosfer. lato/zima
 - Wielorokowy pasek dla większego przeniesienia mocy oraz zwiększonej wytrzymałości
 - Dysza wodna z filtrem wlotowym oraz regulacją strumienia
 - Pionowy wlew paliwa umożliwia łatwe oraz komfortowe uzupełnianie mieszanki paliwowej
 - Okienko wskazujące poziom mieszanki paliwowej
 - Wydmuch spalin w kierunku przeciwnym do wydmuchu pyłu oczyszcza obszar roboczy
 - Opatentowany system odpowietrzania zbiornika paliwa zabezpiecza przed wyciekami paliwa nawet w pozycji przechylonej
 - Możliwość rozpoczęcia precyzyjnego cięcia na biegu jałowym
 - Element tnący zamontowany na amortyzatorach
 - Uchwyt na klucz serwisowy oraz do mocowania węża
 - Przecinarka zaprojektowana do pracy ręcznej - nie współpracuje z wózkiem prowadzącym

Pojemność skokowa	60,7 cm ³
Moc silnika	3,2 kW (4,3 KM)
Średnica tarczy / otworu	350 mm / 25,4 mm
Maks. głębokość cięcia	130 mm
Pojemność zbiornika paliwa	0,7 l
Paliwo/ mieszanka (olej Makita HP50)	E95 / 1:50
Wymiary (długość całkowita)	730 mm
Waga	8,8 kg*

*bez tarczy tnącej, paliwa i oleju



Dostarczone wyposażenie: Tarcza tnąca korundowa; Wkrętak do regulacji gaźnika 94434001; Klucz kątowy TORX 940827000; Klucz uniwersalny 958501633;

EK7301

2-suwowa przecinarka spalinowa

SLR



- Zużycie paliwa obniżone o 15% oraz niska emisja spalin dzięki zastosowaniu Technologii SLR**
- Zawór dekompresyjny
 - Technologia MPI - łatwy ponowny rozruch
 - Niskie vibracje chronią użytkownika przed nadwyrężeniem dłoni i ramion
 - Przełącznik wielofunkcyjny umożliwiający start na „zimno” i „cieplo”
 - Wielorokowy pasek dla większego przeniesienia mocy oraz zwiększonej wytrzymałości
 - Dysza wodna z filtrem wlotowym oraz regulacją strumienia (opcja)
 - Duży filtr powietrza z gąbki
 - Filtr papierowy harmonijkowy
 - Wydajny system chłodzenia silnika
 - Dostarczana bez wózka prowadzącego
 - Podstawa przystosowana do mocowania kół (jako wyposażenie - opcjonalnie)

Pojemność skokowa	73 cm ³
Moc silnika	3,8 kW (5,2 KM)
Średnica tarczy / otworu tarczy	350 / 25,4 mm
Maks. głębokość cięcia	122 mm
Pojemność zbiornika	1,1 l
Mieszanka (olej Makita HP50)*	E95 / 1:50
Maks. prędkość obrotowa	80 m/s
Wymiary (długość całkowita)	770 mm
Waga	10,1 kg*

*bez tarczy tnącej, paliwa i oleju



Dostarczone wyposażenie: Tarcza tnąca (korundowa); Zestaw kluczy

EK7651H

4-suwowa przecinarka spalinowa

MM4



- Pierwsza na świecie spalinowa przecinarka z silnikiem 4-suwowym o niskiej emisji spalin oraz hałasu**
- Z zaworem dekompresyjnym ułatwiającym rozruch
 - Pompka zasysająca paliwo
 - Dźwignia włącznika z funkcją ssania oraz automatyczną funkcją pół-gazu
 - Efektywny system tłumienia drgań dzięki zastosowaniu sprężyn
 - Beznarzędziowa obsługa filtra powietrza
 - Rolki dla łatwiejszego prowadzenia
 - Kompatybilna z wózkiem prowadzącym o numerze kat.: 394369610
 - Dostarczana bez tarczy tnącej
 - Dostarczana bez wózka prowadzącego

Pojemność skokowa	75,6 cm ³
Moc silnika	3,0 kW (4,1 KM)
Średnica tarczy / otworu	350 mm / 25,4 mm
Maks. głębokość cięcia	122 mm
Pojemność zbiornika paliwa	1,1 l
Paliwo	E95
Wymiary (długość całkowita)	780 mm
Waga	12,7 kg*

*bez tarczy tnącej, paliwa i oleju



Dostarczone wyposażenie: Dysza wodna ze złączką 195534-7; Klucz uniwersalny 782236-0; Wkrętak do regulacji gaźnika 783012-5; Wkrętak kątowy 782025-3;



VIDEO



EK8100

2-suwowa przecinarka spalinowa

SLR



Przecinarka 2-suwowa o niskiej emisji spalin oraz hałasu

- Technologia SLR - zmodyfikowany układ wydechowy gwarantujący całkowite dopalenie mieszanki w cylindrze (zużycie paliwa obniżone o 15% oraz niska emisja spalin)
- Duży i łatwo dostępny filtr powietrza
- Bezstopniowe przestawianie osłony tarczy
- Elektroniczne ograniczenie obrotów maksymalnych
- Zawór dekompresyjny ułatwiający rozruch
- Strefa obsługi zaworu dekompresyjnego po prawej stronie komory filtra powietrza
- 5-warstwowy system filtrów powietrza
- Nowy system przepływu powietrza chłodzącego obniżający temperaturę cylindra
- Tarcza tnąca może być montowana centralnie lub z prawej strony
 - Podstawa przystosowana do mocowania kół (jako wyposażenie dodatkowe)
 - Dostarczana bez wózka prowadzącego

Pojemność skokowa	81 cm ³
Moc silnika	4,2 kW (5,7 KM)
Średnica tarczy / otworu	400 mm / 25,4 mm
Maks. głębokość cięcia	147 mm
Pojemność zbiornika paliwa	1,1 l
Paliwo/ mieszanka (olej Makita HP50)	E95 / 1:50
Wymiary (długość całkowita)	830 mm
Waga	10,6 kg*

*bez tarczy tnącej, paliwa i oleju



Dostarczone wyposażenie: Tarcza tnąca korundowa; Dysza wodna ze złączką 394365102; Klucz uniwersalny 941719140; Klucz kątowy TORX 940827000; Wkrętak do regulacji gaźnika 944340001;

NARZĘDZIA WIELOFUNKCYJNE



Narzędzia wielofunkcyjne

TM3000CX6



Narzędzie wielofunkcyjne

- Możliwość przebrojenia narzędzia w zależności od potrzeb
- Po wyposażeniu w odpowiednie akcesoria umożliwia wykonywanie rowków w drewnie, przecinanie elementów ceramicznych, cięcie przy krawędziach oraz w narożnikach, szlifowanie w narożnikach oraz ciasnych miejscach, usuwanie zaprawy murarskiej, zdzieranie materiałów z podłogi oraz usuwanie silikonu lub kitu z ram okiennych
- Wysoka wydajność pracy - prędkość oscylacyjna do 20000 obr./min
- Elektryczny wybór prędkości oscylacyjnej za pomocą pokrętki nastawczej
- Łagodny rozruch oraz utrzymanie stałej prędkości obr. umożliwiając dokładne przyłożenie narzędzia do obrabianego materiału
- 12 ustawień kąta akcesoriów co 30° w zakresie 0° - 360° dla szerszego zakresu zastosowań

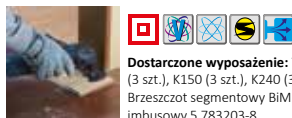

Dostarczone wyposażenie: Torba; Pudełko na osprzęt; Stopa szlifierska delta B-21537; Papiery szlifierskie: K60 (3 szt.), K80 (3 szt.), K100 (3 szt.), K120 (3 szt.), K150 (3 szt.), K240 (3 szt.); Brzeszczot do cięcia wglębnego BiM do twardego drewna 32 mm B-21369; Skrobak elastyczny 52 x 45 mm B-21456; Brzeszczot segmentowy BiM do drewna i metalu 85 mm B-21325; Brzeszczot segmentowy 85 mm K30 B-21490; Adapter uniwersalny 196272-4; Klucz imbusowy 5 783203-8

Moc znamionowa	320 W
Prędkość oscylacyjna	6000-20000 obr./min
Kąt zakresu oscylacji (lewy / prawy)	1,6° (kąt całk. 3,2°)
Wymiary (D x S x W)	275 x 64 x 92 mm
Waga	1,4-1,5 kg

TM3010CX13



Narzędzie wielofunkcyjne

- Możliwość przebrojenia narzędzia w zależności od potrzeb
- Beznarzędziowa wymiana osprzętu (uchwyt beznarzędziowy)
- Po wyposażeniu w odpowiednie akcesoria umożliwia wykonywanie rowków w drewnie, przecinanie elementów ceramicznych, cięcie przy krawędziach oraz w narożnikach, szlifowanie w narożnikach oraz ciasnych miejscach, usuwanie zaprawy murarskiej, zdzieranie materiałów z podłogi oraz usuwanie silikonu lub kitu z ram okiennych
- Wysoka wydajność pracy - prędkość oscylacyjna do 20000 obr./min
- Elektryczny wybór prędkości oscylacyjnej za pomocą pokrętki nastawczej
- Łagodny rozruch oraz utrzymanie stałej prędkości obr. umożliwiając dokładne przyłożenie narzędzia do obrabianego materiału
- 12 ustawień kąta akcesoriów co 30° w zakresie 0° - 360° dla szerszego zakresu zastosowań



Dostarczone wyposażenie: Torba; Pudełko na osprzęt; Stopa szlifierska delta B-21537; Papiery szlifierskie: K60 (3 szt.), K80 (3 szt.), K100 (3 szt.), K120 (3 szt.), K150 (3 szt.), K240 (3 szt.); Brzeszczot do cięcia wglębnego BiM do twardego drewna 32 mm B-21369; Skrobak elastyczny 52 x 45 mm B-21456; Brzeszczot segmentowy BiM do drewna i metalu 85 mm B-21325; Brzeszczot segmentowy 85 mm K30 B-21490; Adapter uniwersalny 196272-4

Moc znamionowa	320 W
Prędkość oscylacyjna	6000-20000 obr./min
Kąt zakresu oscylacji (lewy / prawy)	1,6° (kąt całk. 3,2°)
Wymiary (D x S x W)	275 x 68 x 87 mm
Waga	1,6-1,7 kg

TM30DWYE



Akum. narzędzie wielofunkcyjne

Li-ion Ah 1.5 2.0 4.0

- Możliwość przebrojenia narzędzia w zależności od potrzeb
- Po wyposażeniu w odpowiednie akcesoria umożliwia wykonywanie rowków w drewnie, przecinanie elementów ceramicznych, cięcie przy krawędziach oraz w narożnikach, usuwanie zaprawy murarskiej, przecinanie płytek ceramicznych, zdzieranie materiałów z podłogi oraz usuwanie silikonu lub kitu z ram okiennych
- Wysoka wydajność pracy - prędkość oscylacyjna - 6000 - 20000 obr./min
- Elektryczny wybór prędkości oscylacyjnej za pomocą pokrętki nastawczej
- Łagodny rozruch oraz utrzymanie stałej prędkości oscylacyjnej umożliwiając dokładne przyłożenie narzędzia do obrabianego materiału
- 12 ustawień kąta akcesoriów co 30° w zakresie 0° - 360° dla szerszego zakresu zastosowań
- Funkcja **anty-restart** zabezpiecza przed przypadkowym uruchomieniem
- Kompatybilne z akumulatorami Li-ion 10,8 V wyposażonymi w zabezpieczenie przed nadmiernym rozładowaniem oraz przeciążeniem
- Dostarczane w walizce z 2 akumulatorami BL1015 (10,8 V / 1,5 Ah)



Dostarczone wyposażenie: Walizka; 2 akumulatory BL1015 (10,8 V / 1,5 Ah); Ładowarka DC10WC 197334-1; Klucz imbusowy 5

Prędkość oscylacyjna	6000-20000 obr./min
Kąt zakresu oscylacji (lewy / prawy)	1,6° (kąt całk. 3,2°)
Wymiary (długość całkowita)	277 mm
Waga	1,1-1,3 kg

TM30DZKX1



Akum. narzędzie wielofunkcyjne

Li-ion Ah 1.5 2.0 4.0

- Możliwość przebrojenia narzędzia w zależności od potrzeb
- Po wyposażeniu w odpowiednie akcesoria umożliwia wykonywanie rowków w drewnie, przecinanie elementów ceramicznych, cięcie przy krawędziach oraz w narożnikach, usuwanie zaprawy murarskiej, przecinanie płytek ceramicznych, zdzieranie materiałów z podłogi oraz usuwanie silikonu lub kitu z ram okiennych
- Wysoka wydajność pracy - prędkość oscylacyjna - 6000 - 20000 obr./min
- Elektryczny wybór prędkości oscylacyjnej za pomocą pokrętki nastawczej
- Łagodny rozruch oraz utrzymanie stałej prędkości oscylacyjnej umożliwiając dokładne przyłożenie narzędzia do obrabianego materiału
- 12 ustawień kąta akcesoriów co 30° w zakresie 0° - 360° dla szerszego zakresu zastosowań
- Funkcja **anty-restart** zabezpiecza przed przypadkowym uruchomieniem
- Kompatybilne z akumulatorami Li-ion 10,8 V wyposażonymi w zabezpieczenie przed nadmiernym rozładowaniem oraz przeciążeniem
- Dostarczane z osprzętem w walizce bez akumulatorów i ładowarki



Dostarczone wyposażenie: Walizka; Talerz szlifierski DELTA 94 mm B-46202; Brzeszczot do cięcia wglębnego BiM do drewna i metalu 28 mm B-45478; Brzeszczot segmentowy BiM do drewna i metalu 85 mm B-21325; Adapter uniwersalny 196272-4; Adapter do podłączenia urządzenia odsysającego; Klucz imbusowy 5

Prędkość oscylacyjna	6000-20000 obr./min
Kąt zakresu oscylacji (lewy / prawy)	1,6° (kąt całk. 3,2°)
Wymiary (długość całkowita)	277 mm
Waga	1,1-1,3 kg



DTM50Z
18V
LITHIUM-ION

Akum. narzędzie wielofunkcyjne
Li-ion Ah 1.3 1.5 2.0 3.0 4.0 5.0 6.0

- Możliwość przebrojenia narzędzia w zależności od potrzeb
- Po wyposażeniu w odpowiednie akcesoria umożliwia przecinanie elementów ceramicznych, cięcie przy krawędziach oraz w narożnikach, szlifowanie w narożnikach oraz ciasnych miejscach, usuwanie zaprawy murarskiej, przecinanie płytek ceramicznych, zdzieranie materiałów z podłogi oraz usuwanie silikonu lub kitu z ram okiennych
- Wysoka wydajność pracy - prędkość oscylacyjna do 20000 obr./min
- Elektryczny wybór prędk. oscylacyjnej za pomocą pokręćła nastawczego
- Łagodny rozruch oraz utrzymanie stałej prędkości obr. umożliwiają dokładne przyłożenie narzędzia do obrabianego materiału
- 12 ustawień kąta akcesoriów co 30° w zakresie 0° - 360° dla szerszego zakresu zastosowań
- Funkcja **anty-restart** zabezpiecza przed przypadkowym uruchomieniem
- Kompatybilne z akumulatorami Li-ion 18 V wyposażonymi w zabezpieczenie przed nadmiernym rozładowaniem oraz przeciążeniem
- Dostarczane bez walizki, akumulatorów i ładowarki

Prędkość oscylacyjna	6000-20000 obr./min
Kąt zakresu oscylacji (lewy / prawy)	1,6° (kąt całkow. 3,2°)
Wymiary (D x S x W)	324 x 80 x 122 mm
Waga	1,8-2,2 kg

Dostarczone wyposażenie: Klucz imbusowy 5 783233-9

DTM50ZX1
18V
LITHIUM-ION

Akum. narzędzie wielofunkcyjne
Li-ion Ah 1.3 1.5 2.0 3.0 4.0 5.0 6.0

- Możliwość przebrojenia narzędzia w zależności od potrzeb
- Po wyposażeniu w odpowiednie akcesoria umożliwia przecinanie elementów ceramicznych, cięcie przy krawędziach oraz w narożnikach, szlifowanie w narożnikach oraz ciasnych miejscach, usuwanie zaprawy murarskiej, przecinanie płytek ceramicznych, zdzieranie materiałów z podłogi oraz usuwanie silikonu lub kitu z ram okiennych
- Wysoka wydajność pracy - prędkość oscylacyjna do 20000 obr./min
- Elektryczny wybór prędk. oscylacyjnej za pomocą pokręćła nastawczego
- Łagodny rozruch oraz utrzymanie stałej prędkości obr. umożliwiają dokładne przyłożenie narzędzia do obrabianego materiału
- 12 ustawień kąta akcesoriów co 30° w zakresie 0° - 360° dla szerszego zakresu zastosowań
- Funkcja **anty-restart** zabezpiecza przed przypadkowym uruchomieniem
- Kompatybilne z akumulatorami Li-ion 18 V wyposażonymi w zabezpieczenie przed nadmiernym rozładowaniem oraz przeciążeniem
- Wyposażone w zestaw akcesoriów oraz adapter urządzenia odsysającego
- Dostarczane z akcesoriami bez walizki, akumulatorów i ładowarki

Prędkość oscylacyjna	6000-20000 obr./min
Kąt zakresu oscylacji (lewy / prawy)	1,6° (kąt całkow. 3,2°)
Wymiary (D x S x W)	324 x 80 x 122 mm
Waga	1,8-2,2 kg

Dostarczone wyposażenie: Pudełko na osprzęt; Talerz szlifierski DELTA 94 mm B-46202; Brzeszczot segmentowy BiM do drewna i metalu 85 mm B-21325; Brzeszczot do cięcia węgelnego BiM do drewna i metalu 28 mm B-21353; Adapter do urządzenia odsysającego 195965-0; Adapter uniwersalny 196272-4; Klucz imbusowy 5 783233-9

DTM50RFJ
18V
LITHIUM-ION

Akum. narzędzie wielofunkcyjne
Li-ion Ah 1.3 1.5 2.0 3.0 4.0 5.0 6.0

- Możliwość przebrojenia narzędzia w zależności od potrzeb
- Po wyposażeniu w odpowiednie akcesoria umożliwia przecinanie elementów ceramicznych, cięcie przy krawędziach oraz w narożnikach, szlifowanie w narożnikach oraz ciasnych miejscach, usuwanie zaprawy murarskiej, przecinanie płytek ceramicznych, zdzieranie materiałów z podłogi oraz usuwanie silikonu lub kitu z ram okiennych
- Wysoka wydajność pracy - prędkość oscylacyjna do 20000 obr./min
- Elektryczny wybór prędkości oscylacyjnej za pomocą pokręćła nastawczego
- Łagodny rozruch oraz utrzymanie stałej prędkości obrotowej umożliwiają dokładne przyłożenie narzędzia do obrabianego materiału
- 12 ustawień kąta akcesoriów co 30° w zakresie 0° - 360° dla szerszego zakresu zastosowań
- Funkcja **anty-restart** zabezpiecza przed przypadkowym uruchomieniem
- Kompatybilne z akumulatorami Li-ion 18 V wyposażonymi w zabezpieczenie przed nadmiernym rozładowaniem oraz przeciążeniem
- Dostarczane w walizce systemowej MAKPAC z 2 akumulatorami BL1830B (18 V / 3,0 Ah) i ładowarką

Prędkość oscylacyjna	6000-20000 obr./min
Kąt zakresu oscylacji (lewy/prawy)	1,6° (kąt całkow. 3,2°)
Wymiary (D x S x W)	324 x 80 x 122 mm
Waga	1,8-2,2 kg

Dostarczone wyposażenie: Walizka systemowa MAKPAC typ 1 821549-5; Wkład do walizki MAKPAC 837671-8; 2 akumulatory BL1830B (18 V / 3,0 Ah); Ładowarka DC18RC 195584-2; Klucz imbusowy 5 783233-9

Narzędzia wielofunkcyjne

DTM50RFJX1



18V
LITHIUM-ION

Akum. narzędzie wielofunkcyjne

- Możliwość przebrojenia narzędzia w zależności od potrzeb
- Po wyposażeniu w odpowiednie akcesoria umożliwia przecinanie elementów ceramicznych, cięcie przy krawędziach oraz w narożnikach, szlifowanie w narożnikach oraz ciasnych miejscach, usuwanie zaprawy murarskiej, przecinanie płytek ceramicznych, zdzieranie materiałów z podłogi oraz usuwanie silikonu lub kitu z ram okiennych
- Wysoka wydajność pracy - prędkość oscylacyjna do 20000 obr./min
- Elektroniczny wybór prędk. oscylacyjnej za pomocą pokrętła nastawczego
- Łagodny rozruch oraz utrzymanie stałej prędkości obr. umożliwiając dokładne przyłożenie narzędzia do obrabianego materiału
- 12 ustawień kąta akcesoriów co 30° w zakresie 0° - 360° dla szerszego zakresu zastosowań
- Funkcja **anty-restart** zabezpiecza przed przypadkowym uruchomieniem
- Kompatybilne z akumulatorami Li-ion 18 V wyposażonymi w zabezpieczenie przed nadmiernym rozładowaniem oraz przeciążeniem
- Dostarczane w walizce systemowej MAKPAC z 2 akumulatorami BL1830B (18 V / 3,0 Ah) i ładowarką
- Nie współpracuje z akumulatorami BL1811G, BL1813G, BL1815G (bez elektroniki)



Li-ion Ah 1.3 1.5 2.0 3.0 4.0 5.0 6.0

Prędkość oscylacyjna	6000-20000 obr./min
Kąt zakresu oscylacji (lewy / prawy)	1,6° (kąt całkow. 3,2°)
Wymiary (D x S x W)	324 x 80 x 122 mm
Waga	1,8-2,2 kg

Dostarczone wyposażenie: Walizka systemowa MAKPAC typ 1 821549-5; Wkład do walizki MAKPAC 837671-8; 2 akumulatory BL1830B (18 V / 3,0 Ah); Ładowarka DC18RC 195584-2; Talerz szlifierski DELTA 94 mm B-46202; Brzeszczot segmentowy BiM do drewna i metalu 85 mm B-21325; Brzeszczot do cięcia węglanego BiM do drewna i metalu 28 mm B-21353; Adapter do urządzenia odsysającego 195965-0; Adapter uniwersalny 196272-4; Kluczyk imbusowy 5 783233-9;

DTM51Z



18V
LITHIUM-ION

Akum. narzędzie wielofunkcyjne

- Możliwość przebrojenia narzędzia w zależności od potrzeb
- Beznarzędziowa wymiana osprzętu
- Po wyposażeniu w odpowiednie akcesoria umożliwia przecinanie elementów ceramicznych, cięcie przy krawędziach oraz w narożnikach, szlifowanie w narożnikach oraz ciasnych miejscach, usuwanie zaprawy murarskiej, przecinanie płytek ceramicznych, zdzieranie materiałów z podłogi oraz usuwanie silikonu lub kitu z ram okiennych
- Wysoka wydajność pracy - prędkość oscylacyjna do 20000 obr./min
- Elektroniczny wybór prędk. oscylacyjnej za pomocą pokrętła nastawczego
- Łagodny rozruch oraz utrzymanie stałej prędkości obr. umożliwiając dokładne przyłożenie narzędzia do obrabianego materiału
- 12 ustawień kąta akcesoriów co 30° w zakresie 0° - 360° dla szerszego zakresu zastosowań
- Funkcja **anty-restart** zabezpiecza przed przypadkowym uruchomieniem
- Kompatybilne z akumulatorami Li-ion 18 V wyposażonymi w zabezpieczenie przed nadmiernym rozładowaniem oraz przeciążeniem
- Dostarczane bez walizki, akumulatorów i ładowarki
- Nie współpracuje z akumulatorami BL1811G, BL1813G, BL1815G (bez elektroniki)



Li-ion Ah 1.3 1.5 2.0 3.0 4.0 5.0 6.0

Prędkość oscylacyjna	6000-20000 obr./min
Kąt zakresu oscylacji (lewy / prawy)	1,6° (kąt całkow. 3,2°)
Wymiary (D x S x W)	340 x 80 x 122 mm
Waga	2,0-2,4 kg

DTM51ZX1



18V
LITHIUM-ION

Akum. narzędzie wielofunkcyjne

- Możliwość przebrojenia narzędzia w zależności od potrzeb
- Beznarzędziowa wymiana osprzętu
- Po wyposażeniu w odpowiednie akcesoria umożliwia przecinanie elementów ceramicznych, cięcie przy krawędziach oraz w narożnikach, szlifowanie w narożnikach oraz ciasnych miejscach, usuwanie zaprawy murarskiej, przecinanie płytek ceramicznych, zdzieranie materiałów z podłogi oraz usuwanie silikonu lub kitu z ram okiennych
- Wysoka wydajność pracy - prędkość oscylacyjna do 20000 obr./min
- Elektroniczny wybór prędk. oscylacyjnej za pomocą pokrętła nastawczego
- Łagodny rozruch oraz utrzymanie stałej prędkości obr. umożliwiając dokładne przyłożenie narzędzia do obrabianego materiału
- 12 ustawień kąta akcesoriów co 30° w zakresie 0° - 360° dla szerszego zakresu zastosowań
- Funkcja **anty-restart** zabezpiecza przed przypadkowym uruchomieniem
- Wyposażone w zestaw akcesoriów i adapter urządzenia odsysającego
- Dostarczane z akcesoriami bez walizki, akumulatorów i ładowarki
- Nie współpracuje z akumulatorami BL1811G, BL1813G, BL1815G (bez elektroniki)



Li-ion Ah 1.3 1.5 2.0 3.0 4.0 5.0 6.0

Prędkość oscylacyjna	6000-20000 obr./min
Kąt zakresu oscylacji (lewy / prawy)	1,6° (kąt całkow. 3,2°)
Wymiary (D x S x W)	340 x 80 x 122 mm
Waga	2,0-2,4 kg

Dostarczone wyposażenie: Talerz szlifierski DELTA 94 mm B-46202; Brzeszczot segmentowy BiM do drewna i metalu 85 mm B-21325; Brzeszczot do cięcia węglanego BiM do drewna i metalu 28 mm B-21353; Adapter do urządzenia odsysającego 195965-0; Adapter uniwersalny 196272-4

DTM51RFJX1



18V
LITHIUM-ION

Akum. narzędzie wielofunkcyjne

- Możliwość przebrojenia narzędzia w zależności od potrzeb
- Beznarzędziowa wymiana osprzętu
- Po wyposażeniu w odpowiednie akcesoria umożliwia wykonywanie rowków w drewnie, przecinanie elementów ceramicznych, cięcie przy krawędziach oraz w narożnikach, szlifowanie w narożnikach oraz ciasnych miejscach, usuwanie zaprawy murarskiej oraz przecinanie płytek ceramicznych, zdzieranie materiałów z podłogi oraz usuwanie silikonu lub kitu z ram okiennych
- Wysoka wydajność pracy - prędkość oscylacyjna do 20000 obr./min
- Elektroniczny wybór prędkości oscylacyjnej za pomocą pokrętła nastawczego
- Łagodny start oraz utrzymanie stałej prędkości obrotowej umożliwiając dokładne przyłożenie narzędzia do obrabianego materiału
- 12 ustawień kąta akcesoriów co 30° w zakresie 0° - 360° dla szerszego zakresu zastosowań
- Funkcja **anty-restart** zabezpiecza przed przypadkowym uruchomieniem
- Kompatybilne z akumulatorami Li-ion 18 V wyposażonymi w zabezpieczenie przed nadmiernym rozładowaniem oraz przeciążeniem
- Dostarczane w walizce syst. MAKPAC z 2 akum. BL1830B (18 V / 3,0 Ah) i ładowarką
- Nie współpracuje z akumulatorami BL1811G, BL1813G, BL1815G (bez elektroniki)



Li-ion Ah 1.3 1.5 2.0 3.0 4.0 5.0 6.0

Prędkość oscylacyjna	6000-20000 obr./min
Kąt zakresu oscylacji (lewy / prawy)	1,6° (kąt całkow. 3,2°)
Wymiary (długość całkowita)	340 mm
Waga	2,0-2,4 kg

Dostarczone wyposażenie: Walizka systemowa MAKPAC typ 1 821549-5; Wkład do walizki MAKPAC 837671-8; 2 akumulatory BL1830B (18 V / 3,0 Ah); Ładowarka DC18RC 195584-2; Talerz szlifierski DELTA 94 mm B-46202; Brzeszczot segmentowy BiM do drewna i metalu 85 mm B-21325; Brzeszczot do cięcia węglanego BiM do drewna i metalu 28 mm B-21353; Adapter do urządzenia odsysającego 195965-0; Adapter uniwersalny 196272-4;



ODKURZACZE I DMUCHAWY



Filtr samoczyszczący (po wyłączeniu)

w którym zastosowano potrójny system filtracji:
filtr przeciwpływowy, gąbka amortyzująca oraz filtr wstępny



Kiedy zasilanie jest włączone, filtr wstępny kurczy się do wewnątrz wraz z gąbką amortyzującą, ściśle dopasowując się do gąbki oraz filtra wstępnego.



Kiedy zasilanie jest wyłączone, gąbka amortyzująca powraca do swojego pierwotnego położenia.

FILTR PRZECIWPYŁOWY

GĄBKĄ AMORTYZUJĄCĄ

FILTR WSTĘPNY



POZWALA NA:

- Stałą wysoką siłę ssania
- Łatwe oczyszczanie filtra poprzez otrząsanie z pyłu filtra wstępnego
- Cichą pracę, gdyż zarówno gąbka amortyzująca, jak i filtr wstępny nie wytwarzają w czasie pracy hałasu

VC1310LX1

Odkurzacz przemysłowy

Klasa filtracji pyłów „L”

- Lekki i kompaktowy odkurzacz przemysłowy, łatwy do transportu i przechowywania
- Przeznaczony do pracy na mokro i na sucho
- Automatykne gniazdo zanikowe 2600 W
- Filtr samoczyszczący (po wyłączeniu)
- Zaczepy na przewód zasilający, uchwyt na rury i dysze
- Płynna regulacja siły zasysania pokrętkiem umożliwia odpowiedni dobór siły zasysania do konkretnej pracy
- Trwałe zatrzaski boczne pokryte elastomerem
- Duży odbojnik zabezpiecza ściany i meble przed uszkodzeniem
- Możliwe połączenie z większością elektronarzędzi MAKITA bez użycia dodatkowych adapterów



Dostarczone wyposażenie: Worek na pył (polietylen) 10 szt. 195432-5; Wąż antystatyczny kpl. 28 mm x 3,5 m 195433-3; Wąż antystatyczny kpl. 38 mm x 2,5 m 195434-1; Rura prosta 55 cm 192563-1; Rura wygięta (rękojeść) 192562-3; Uniwersalna ssawka do podłóg na mokro i sucho 195551-7; Ssawka szczelinowa 410306-2; Uchwyt rury 451354-2; Adapter z tworzywa 22 mm 195547-8; Adapter gumowy 24 mm 195546-0; Uchwyt do mocowania przewodu zasilającego do rury (4 szt.) 417764-3; Filtr harmonijkowy 195438-3*; Gąbka filtra 195552-5; Filtr wstępny 195553-3

Moc znamionowa	1050 W
Maks. przepływ powietrza	3500 l/min
Maks. podciśnienie	220 mbar
Pojemność zbiornika na mokro / na sucho	7 l / 13 l
Poziom ciśnienia akustycznego	72 dB (A)
Dł. przewodu zasilającego	5 m
Wymiary (D x S x W)	366 x 334 x 420 mm
Waga	9,6 kg



VC2510LX1

Odkurzacz przemysłowy

Klasa filtracji pyłów „L”

- Lekki i kompaktowy odkurzacz przemysłowy, łatwy do transportu i przechowywania
- Przeznaczony do pracy na mokro i na sucho
- Automatykne gniazdo zanikowe 2600 W
- Filtr samoczyszczący (po wyłączeniu)
- Regulacja siły zasysania pokrętkiem
- Trwałe zatrzaski boczne pokryte elastomerem
- Duży odbojnik zabezpiecza ściany i meble przed uszkodzeniem
- Możliwe połączenie z większością elektronarzędzi MAKITA bez użycia dodatkowych adapterów



Dostarczone wyposażenie: Worek na pył (polietylen) 10 szt. 195440-6; Wąż antystatyczny kpl. 28 mm x 3,5 m 195433-3; Wąż antystatyczny kpl. 38 mm x 2,5 m 195434-1; Rura prosta 55 cm 192563-1; Rura wygięta (rękojeść) 192562-3; Uniwersalna ssawka do podłóg na mokro i sucho 195551-7; Ssawka szczelinowa 410306-2; Adapter z tworzywa 22 mm 195547-8; Adapter gumowy 24 mm 195546-0; Uchwyt do mocowania przewodu zasilającego do rury (4 szt.) 417764-3; Filtr harmonijkowy 195441-4*; Gąbka filtra 195552-5; Filtr wstępny 195554-1

Moc znamionowa	1050 W
Maks. przepływ powietrza	3500 l/min
Maks. podciśnienie	220 mbar
Pojemność zbiornika na mokro / na sucho	14 l / 25 l
Poziom ciśnienia akustycznego	73 dB (A)
Dł. przewodu zasilającego	5 m
Wymiary (D x S x W)	432 x 416 x 451 mm
Waga	10,5 kg



System automatycznego otrząsania filtra

Pył jest usuwany z filtrów wstępnych podczas pracy.

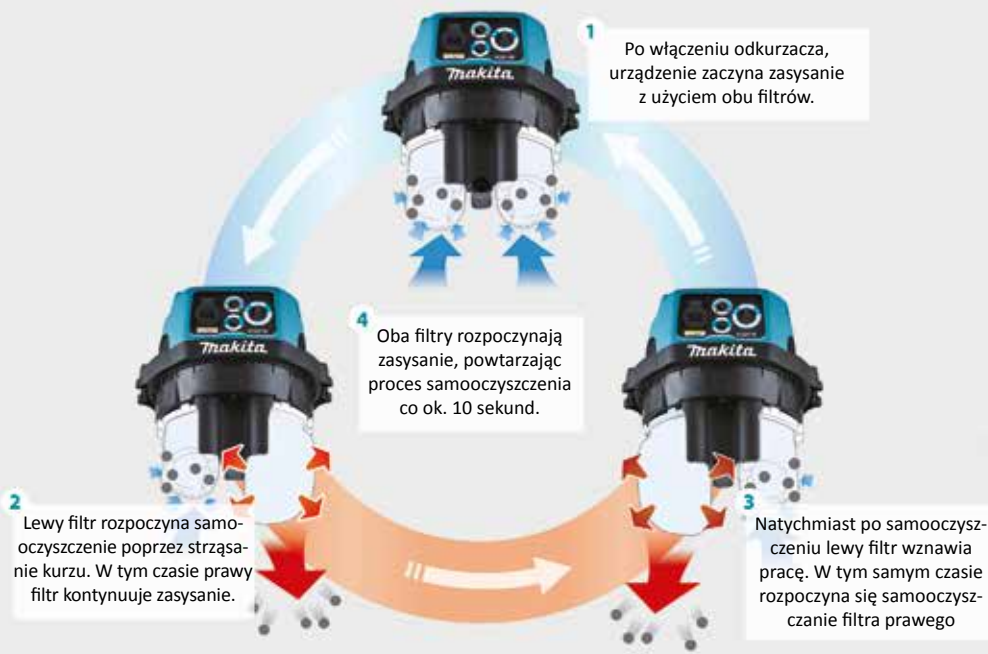

VC3210LX1

Odkurzacze przemysłowy

Klasa filtracji pyłów „L”

- Przeznaczony do pracy na mokro i na sucho
- Automatyczne gniazdo zanikowe 2600 W
- Filtr samoczyszczący (po wyłączeniu)
- Zaczepty na przewód zasilający, uchwyt na rury i dysze
- Płynna regulacja siły zasysania pokrętkiem umożliwia odpowiedni dobór siły zasysania do konkretnej pracy
- Trwałe zatrzaski boczne pokryte elastomerem
- Hamulec zamontowany na przednim kółku obrotowym
- Duży odbojnik zabezpiecza ściany i meble przed uszkodzeniem
- Możliwe połączenie z większością elektronarzędzi MAKITA bez użycia dodatkowych adapterów



Moc znamionowa	1050 W
Maks. przepływ powietrza	3500 l/min
Maks. podciśnienie	220 mbar
Pojemność zbiornika na mokro / na sucho	27 l / 32 l
Poziom ciśnienia akustycznego	73 dB (A)
Dł. przewodu zasilającego	5 m
Wymiary (D x S x W)	552 x 398 x 685 mm
Waga	14,5 kg



Dostarczone wyposażenie: Worek na pył (polietylen) 10 szt. 195440-6; Wąż antystatyczny kpl. 28 mm x 3,5 m 195433-3; Wąż antystatyczny kpl. 38 mm x 2,5 m 195434-1; Rura prosta 55 cm 192563-1; Rura wygięta (rękojeść) 192562-3; Uniwersalna ssawka do podłóg na mokro i sucho 195551-7; Ssawka szczelinowa 410306-2; Adapter z tworzywa 22 mm 195547-8; Adapter gumowy 24 mm 195546-0; Uchwyt do mocowania przewodu zasilającego do rury (4 szt.) 417764-3; Filtr harmonijkowy 195441-4*; Gąbka filtra 195552-5; Filtr wstępny 195612-3

VC3211MX1

Odkurzacze przemysłowy

Klasa filtracji pyłów „M”

- Przeznaczony do pracy na mokro i na sucho
- Automatyczne gniazdo zanikowe 2600 W
- Nowy system filtrów samoczyszczących (w trakcie pracy urządzenia, filtry wstępne oczyszczane są naprzemiennie co 10 sekund)
- Zaczepty na przewód zasilający, uchwyt na rury i dysze
- Płynna regulacja siły zasysania pokrętkiem umożliwia odpowiedni dobór siły zasysania do konkretnej pracy
- Czujnik przepływu powietrza emituje sygnały dźwiękowe kiedy siła ssania ulegnie zmniejszeniu z powodu zapchanego filtra lub pełnego zbiornika
- Trwałe zatrzaski boczne pokryte elastomerem
- Uchwyt z tyłu obudowy ułatwia przechowanie węża lub przewodu zasilającego
- Hamulec zamontowany na przednim kółku obrotowym
- Duży odbojnik zabezpiecza ściany i meble przed uszkodzeniem
- Możliwe połączenie z większością elektronarzędzi MAKITA bez użycia dodatkowych adapterów



Moc znamionowa	1050 W
Maks. przepływ powietrza	3500 l/min*
Maks. podciśnienie	220 mbar
Pojemność zbiornika na mokro / na sucho	27 l / 32 l
Poziom ciśnienia akustycznego	72,5 dB (A)
Dł. przewodu zasilającego	5 m
Wymiary (D x S x W)	552 x 398 x 685 mm
Waga	16,9 kg

*z wężem 38 mm x 2,5 m



Dostarczone wyposażenie: Worek na pył (polietylen) 10 szt. 195440-6; Wąż antystatyczny kpl. 28 mm x 3,5 m 195433-3; Wąż antystatyczny kpl. 38 mm x 2,5 m 195434-1; Rura prosta 55 cm 192563-1; Rura wygięta (rękojeść) 192562-3; Uniwersalna ssawka do podłóg na mokro i sucho 195551-7; Ssawka szczelinowa 410306-2; Adapter z tworzywa 22 mm 195547-8; Adapter gumowy 24 mm 195546-0; Paski do mocowania przewodu do węża (3 szt.) 166116-2; Zaczep paska 141873-3; Filtr harmonijkowy (zamontowany) 141875-9; Filtr wstępny (zamontowany) 196253-8*; Gąbka filtra (zamontowana) 423452-2*



Odkurzacze i dmuchawy

VC3211HX1

Odkurzacz przemysłowy



Klasa filtracji pyłów „H”

- Przeznaczony do pracy na mokro i na sucho
- Automatykne gniazdo zanikowe 2600 W
- Nowy system filtrów samoczyszczących (w trakcie pracy urządzenia, filtry wstępne oczyszczane są naprzemiennie co 10 sekund)
- Paski mocujące przewód zasilający, uchwyt na rury i dysze
- Płynna regulacja siły zasysania pokrętkiem umożliwia odpowiedni dobór siły zasysania do konkretnej pracy
- Czujnik przepływu powietrza emituje sygnały dźwiękowe kiedy siła ssania ulegnie zmniejszeniu z powodu zapchanego filtra lub pełnego zbiornika
- Trwale zatrzaski boczne pokryte elastomerem
 - Uchwyt z tyłu obudowy
 - Należy przestrzegać przepisów BHP przy czyszczeniu filtrów i oczyszczaniu worków



Dostarczone wyposażenie: Worek na pył (flizelinowy) 5 szt. 195558-3; Wąż antystatyczny kpl. 28 mm x 3,5 m 195433-3; Wąż antystatyczny kpl. 38 mm x 2,5 m 195434-1; Rura prosta 55 cm 192563-1; Rura wygięta (rękojeść) 192562-3; Uniwersalna ssawka do podłóg na mokro i sucho 195551-7; Ssawka szczelinowa 410306-2; Adapter z tworzywa 22 mm 195547-8; Adapter gumowy 24 mm 195546-0; Paski do mocowania przewodu do węża (3 szt.) 166116-2; Zaczep paska 141873-3; Filtr harmonijkowy (zamontowany) 196251-2*; Filtr wstępny (zamontowany) 196253-8*; Gąbka filtra (zamontowana) 423452-2*

Moc znamionowa	1050 W
Maks. przepływ powietrza	3500 l/min*
Maks. podciśnienie	220 mbar
Pojemność zbiornika	
na mokro / na sucho	27 l / 32 l
Poziom ciśnienia akustycznego	72,5 dB(A)
Dł. przewodu zasilającego	5 m
Wymiary (D x S x W)	552 x 398 x 685 mm
Waga	17 kg



*z wężem 38 mm x 2,5 m

VC2211MX1

Odkurzacz



Klasa filtracji pyłów „M”

- Przeznaczony do pracy na mokro i na sucho
- Automatykne gniazdo zanikowe 2600 W
- Nowy system filtrów samoczyszczących (w trakcie pracy urządzenia, filtry wstępne oczyszczane są naprzemiennie co 10 sekund)
- Paski mocujące przewód zasilający, uchwyt na rury i dysze
- Płynna regulacja siły zasysania pokrętkiem umożliwia odpowiedni dobór siły zasysania do konkretnej pracy
- Czujnik przepływu powietrza emituje sygnały dźwiękowe kiedy siła ssania ulegnie zmniejszeniu z powodu zapchanego filtra lub pełnego zbiornika
- Trwale zatrzaski boczne pokryte elastomerem
 - Uchwyt z tyłu obudowy ułatwia przechowywanie węża lub przewodu zasilającego
 - Hamulec zamontowany na przednim kółku obrotowym
 - Duży odbojnik zabezpiecza ściany i meble przed uszkodzeniem
 - Możliwe połączenie z większością elektronarzędzi MAKITA bez użycia dodatkowych adapterów



Dostarczone wyposażenie: Worek na pył (polietylen) 10 szt. 195440-6; Wąż antystatyczny kpl. 28 mm x 3,5 m 195433-3; Wąż antystatyczny kpl. 38 mm x 2,5 m 195434-1; Rura prosta 55 cm 192563-1; Rura wygięta (rękojeść) 192562-3; Uniwersalna ssawka do podłóg na mokro i sucho 195551-7; Ssawka szczelinowa 410306-2; Adapter z tworzywa 22 mm 195547-8; Adapter gumowy 24 mm 195546-0; Paski do mocowania przewodu do węża (3 szt.) 166116-2; Zaczep paska 141873-3; Filtr harmonijkowy (zamontowany) 141875-9; Filtr wstępny (zamontowany) 196253-8*; Gąbka filtra (zamontowana) 423452-2*

Moc znamionowa	1050 W
Maks. przepływ powietrza	3500 l/min*
Maks. podciśnienie	220 mbar
Pojemność zbiornika	
na mokro / na sucho	17 l / 22 l
Poziom ciśnienia akustycznego	72,5 dB(A)
Dł. przewodu zasilającego	5 m
Wymiary (D x S x W)	552 x 398 x 569 mm
Waga	16,3 kg



VC2012L
Odkurzacz
Klasa filtracji pyłów „L”

- Uniwersalny odkurzacz do pracy na mokro i na sucho
- Łatwy i prosty w użytkowaniu, do czyszczenia i odpylania
- Idealny do zastosowań w warsztatach, firmach sprzątających i zakładach przemysłowych
- Kompaktowa i ergonomiczna budowa zapewnia łatwy transport i przechowywanie
- Automatem gniazdo zanikowe 2600 W
- Technika Push & Clean - ręczne otrząsanie filtra
- Automatem włączanie/wyłączanie odkurzacza po uruchomieniu elektronarzędzia
- Funkcja dmuchawy
- Wkład filtrujący (harmonijkowy) wykonany z polietylenu (PET) zabezpiecza turbinę przed kurzem oraz drobnymi zanieczyszczeniami
- Worek na pył z włókniny pozwala na zbieranie wilgotnych zanieczyszczeń bez obawy o jego uszkodzenie
- Innowacyjne rozwiązanie przechowywania węża za pomocą elastycznego pasa gumowego
- Specjalny pojemnik do przechowywania osprzętu
- Płaska pokrywa górna umożliwia położenie elektronarzędzia
- 20-litrowy pojemnik ze stali nierdzewnej z dwoma kółkami samonastawnymi zapewniającymi idealną stabilność i mobilność



Moc znamionowa	1000 W
Maks. przepływ powietrza	3600 l/min
Maks. podciśnienie	210 mbar
Pojemność zbiornika	20 l
Poziom ciśnienia akustycznego	72 dB(A)
Dł. przewodu zasilającego	7,5 m
Wymiary (D x S x W)	390 x 395 x 505 mm
Waga	7 kg*

*waga bez osprzętu

Dostarczone wyposażenie: Worek foliowy; Worek filozelinowy; Wąż elastyczny 32 mm x 3,5 m z rękojęścią P-81739; Rura prosta (2 szt.) 36 mm x 52 cm P-72942*; Ssawka do podłóg P-70465; Ssawka szczelinowa W6084; Adapter węża 32 mm/25-38 mm P-81745; Filtr P-70219*

VC2512L
Odkurzacz
Klasa filtracji pyłów „L”

- Uniwersalny odkurzacz do pracy na mokro i na sucho
- Łatwy i prosty w użytkowaniu, do czyszczenia i odpylania
- Idealny do zastosowań w warsztatach, firmach sprzątających i zakładach przemysłowych
- Kompaktowa i ergonomiczna budowa zapewnia łatwy transport i przechowywanie
- Automatem gniazdo zanikowe 2600 W
- Technika Push & Clean - ręczne otrząsanie filtra
- Automatem włączanie/wyłączanie odkurzacza po uruchomieniu elektronarzędzia
- Funkcja dmuchawy
- Wkład filtrujący (harmonijkowy) wykonany z polietylenu (PET) zabezpiecza turbinę przed kurzem oraz drobnymi zanieczyszczeniami
- Worek na pył z włókniny pozwala na zbieranie wilgotnych zanieczyszczeń bez obawy o jego uszkodzenie
- Innowacyjne rozwiązanie przechowywania węża za pomocą elastycznego pasa gumowego
- Płaska pokrywa górna umożliwia położenie elektronarzędzia
- 25-litrowy pojemnik z tworzywa sztucznego i dwoma kółkami samonastawnymi zapewniającymi idealną stabilność i mobilność



Moc znamionowa	1000 W
Maks. przepływ powietrza	3600 l/min
Maks. podciśnienie	210 mbar
Pojemność zbiornika	25 l
Poziom ciśnienia akustycznego	72 dB(A)
Dł. przewodu zasilającego	7,5 m
Wymiary (D x S x W)	375 x 395 x 530 mm
Waga	7 kg*

*waga bez osprzętu

Dostarczone wyposażenie: Worek foliowy; Worek filozelinowy; Wąż elastyczny 32 mm x 3,5 m z rękojęścią P-81739; Rura prosta (2 szt.) 36 mm x 52 cm P-72942*; Szczotka do podłóg 260 mm W107402706; Ssawka szczelinowa W6084; Adapter węża 32 mm/25-38 mm P-81745; Filtr P-70219*

VC3011L
Odkurzacz
Klasa filtracji pyłów „L”

- Uniwersalny odkurzacz do pracy na mokro i na sucho
- Łatwy i prosty w użytkowaniu, do czyszczenia i odpylania
- Idealny do zastosowań w warsztatach, firmach sprzątających i zakładach przemysłowych
- Kompaktowa i ergonom. budowa zapewnia łatwy transport i przechowywanie
- Automatem gniazdo zanikowe 2600 W
- Technika Push & Clean - ręczne otrząsanie filtra
- Automat. włączanie/ wyłączanie odkurzacza po uruchomieniu elektronarzędzia
- Funkcja dmuchawy
- Wkład filtrujący (harmonijkowy) wykonany z polietylenu (PET) zabezpiecza turbinę przed kurzem oraz drobnymi zanieczyszczeniami
- Worek na pył z włókniny pozwala na zbieranie wilgotnych zanieczyszczeń bez obawy o jego uszkodzenie
- Innowacyjne rozwiązanie przechowywania węża za pomocą elastycznego pasa gumowego
- Specjalny pojemnik do przechowywania osprzętu
- Płaska pokrywa górna umożliwia położenie elektronarzędzia
- 30-litrowy pojemnik ze stali nierdzewnej z dwoma kółkami samonastawnymi zapewniającymi idealną stabilność i mobilność



Moc znamionowa	1000 W
Maks. przepływ powietrza	3600 l/min
Maks. podciśnienie	210 mbar
Pojemność zbiornika	30 l
Poziom ciśnienia akustycznego	72 dB(A)
Dł. przewodu zasilającego	7,5 m
Wymiary (D x S x W)	390 x 395 x 635 mm
Waga	9 kg*

*waga bez osprzętu

Dostarczone wyposażenie: Worek foliowy; Worek filozelinowy; Wąż elastyczny 32 mm x 3,5 m z rękojęścią P-81739; Rura prosta (2 szt.) 36 mm x 52 cm P-72942*; Szczotka do podłóg 260 mm W107402706; Ssawka szczelinowa W6084; Adapter węża 32 mm/25-38 mm P-81745; Filtr P-70219*; Pojemnik na osprzęt;

VC3012M
Odkurzacz
Klasa filtracji pyłów „M”

- Uniwersalny odkurzacz do pracy na mokro i na sucho
- Technika Push & Clean - ręczne otrząsanie filtra
- Wysoka wydajność oraz mobilność
- Płaska pokrywa górna umożliwia położenie elektronarzędzia
- Pojemnik do składowania osprzętu umieszczony z tyłu pokrywy silnika
- Automatem gniazdo zanikowe 2400 W
- Automatem włączanie / wyłączanie odkurzacza po uruchomieniu elektronarzędzia
- Niższy poziom hałasu (62 dB(A)) zapewnia komfortowe warunki pracy
- Wkład filtrujący (harmonijkowy) wykonany z polipropylenu (PET) zabezpiecza turbinę przed kurzem oraz drobnymi zanieczyszczeniami
- Możliwość czyszczenia wkładu filtrującego wodą



Moc znamionowa	1200 W
Maks. przepływ powietrza	3600 l/min
Maks. podciśnienie	250 mbar
Pojemność zbiornika	30 l
Poziom ciśnienia akustycznego	62 dB(A)
Dł. przewodu zasilającego	7,5 m
Wymiary (D x S x W)	485 x 380 x 595 mm
Waga	11,0 kg

Dostarczone wyposażenie: Worki foliowe (5 szt.) P-70297; Worek z włókniny; Uniwersalny wąż elastyczny 32 mm x 4 m P-84084; Rury INOX (2 szt.) P-70437; Ssawka do podłóg P-81789; Ssawka szczelinowa W6084; Adapter szybkozłączny do elektronarzędzi 36 mm P-70378

Odkurzacze i dmuchawy

VC3012L

Odkurzacz



Klasa filtracji pyłów „L”

- Uniwersalny odkurzacz do pracy na mokro i na sucho
- Technika Push & Clean - ręczne otrząsanie filtra
- Wysoka wydajność oraz mobilność
- Płaska pokrywa górna umożliwia położenie elektronarzędzia
- Pojemnik do składowania osprzętu umieszczony z tyłu pokrywy silnika
- Automatyczne gniazdo zanikowe 2400 W
- Automatyczne włączanie / wyłączenie odkurzacza po uruchomieniu elektronarzędzia
- Niższy poziom hałasu (62 dB(A)) zapewnia komfortowe warunki pracy
- Wkład filtrujący (harmonijkowy) wykonany z polipropylenu (PET) zabezpiecza turbinę przed kurzem oraz drobnymi zanieczyszczeniami
- Możliwość czyszczenia wkładu filtrującego wodą



Dostarczone wyposażenie: Worki foliowe (5 szt.) P-70297; Worek z włókny; Uniwersalny wąż elastyczny 32 mm x 4 m P-84084; Rury INOX (2 szt.) P-70437; Ssawka do podłóg P-81789; Ssawka szczelinowa W6084; Adapter szybkozłączny do elektronarzędzi 36 mm P-70378

Moc znamionowa	1200 W
Maks. przepływ powietrza	3600 l/min
Maks. podciśnienie	250 mbar
Pojemność zbiornika	30 l
Poziom ciśnienia akustycznego	62 dB(A)
Dł. przewodu zasilającego	7,5 m
Wymiary (D x S x W)	485 x 380 x 595 mm
Waga	11,0 kg

VC4210L

Odkurzacz



Klasa filtracji pyłów „L”

- Odkurzacz przemysłowy mający zastosowanie zarówno w przemyśle (np. zakładach przemysłowych, budowach, warsztatach) jak i w użytku komercyjnym (np. hotele, szkoły, biura)
- Płynna regulacja siły zasysania pokrętelem umożliwia odpowiedni dobór siły zasysania do konkretnej pracy
- Przeznaczony do pracy na sucho i na mokro
- Funkcja AutoClean - automatyczne otrząsanie filtra w celu zapewnienia stałej jak najlepszej wydajności urządzenia
- Płaska pokrywa silnika z zapiegami umożliwia przypięcie walizki systemowej MAKPAC lub odłożenie elektronarzędzia



Dostarczone wyposażenie: Worek filzelinowy W107418353; Worek foliowy 107418355; Uniwersalny wąż elastyczny 32 mm x 4 m P-84084; Rura prosta (3 szt.) W107418350; Rura wygięta chromowana (rękojeść) P-70346; Ssawka do podłóg; Ssawka szczelinowa; Filtr W107418351

Moc znamionowa	1200 W
Maks. przepływ powietrza	4500 l/min
Maks. podciśnienie	250 mbar
Pojemność zbiornika	42 l
Poziom ciśnienia akustycznego	62 dB(A)
Dł. przewodu zasilającego	7,5 m
Wymiary (D x S x W)	575 x 385 x 605 mm
Waga	16,0 kg

UB1103

Dmuchawa / Urządzenie odsysające



Wysoka moc niezbędna dla szerokiej gamy zastosowań

- Nowa konstrukcja obustronnego wirnika oraz duży wylot dmuchawy dla większego przepływu powietrza
- Włącznik wielofunkcyjny umożliwia regulację prędkości obrotowej za pomocą pokręteł nastawczego lub włącznika spustowego
- Konstrukcja umożliwiająca odstawienie urządzenia lub umieszczenie w pozycji odwrotnej (do góry nogami)
- Konstrukcja antystatyczna
- Możliwość przeobrażenia dmuchawy w urządzenie odsysające



Dostarczone wyposażenie: Worek na pył 123241-2; Dysza 123245-4

Moc znamionowa	600 W
Prędk. obr. na biegu jałowym	0- 16000 obr./min
Maks. przepływ powietrza	0- 4,1 m³/s
Maks. podciśnienie	0- 5,7 kPa
Maks. prędkość wydmuchu powietrza	91 m/s
Dł. przewodu zasilającego	2,5 m
Wymiary (D x S x W)	479 x 185 x 178 mm
Waga	1,9*2,2 kg



NARZĘDZIA OGRODOWE



Narzędzia ogrodowe

UC3541A

Elektryczna pilarka łańcuchowa 35 cm

- Nowy system beznarzędziowej obsługi zespołu tnącego
- Nowa pompka olejowa z możliwością ustawiania wydajności smarowania
- Metalowa ostroga zębata
- Z uruchamianym bezwładnościowo hamulcem łańcucha tnącego w czasie 0,1 s



Dostarczone wyposażenie: Prowadnica łańcucha 35 cm 165246-6; Łańcuch tnący 35 cm, podziałka 3/8", szer. rowka 1,1 mm 958291652; Osłona zespołu tnącego 419288-5

Moc znamionowa	1800 W
Długość prowadnicy	35 cm
Prędkość łańcucha	14,5 m/s
Podziałka łańcucha	3/8"
Szerokość rowka	1,1 mm
Zbiornik oleju do łańcucha	200 ml
Wymiary (długość całkowita)	455 mm*
Waga	4,7-4,8 kg

* bez prowadnicy

UC4041A

Elektryczna pilarka łańcuchowa 40 cm

- Nowy system beznarzędziowej obsługi zespołu tnącego
- Nowa pompka olejowa z możliwością ustawiania wydajności smarowania
- Metalowa ostroga zębata
- Z uruchamianym bezwładnościowo hamulcem łańcucha tnącego w czasie 0,1 s



Dostarczone wyposażenie: Prowadnica łańcucha 40 cm 165247-4; Łańcuch tnący dł. 40 cm, podziałka 3/8", szer. rowka 1,1 mm 958291656; Osłona zespołu tnącego 419242-9

Moc znamionowa	1800 W
Długość prowadnicy	40 cm
Prędkość łańcucha	14,5 m/s
Podziałka łańcucha	3/8"
Szerokość rowka	1,1 mm
Zbiornik oleju do łańcucha	200 ml
Wymiary (długość całkowita)	455 mm*
Waga	4,8-4,9 kg

* bez prowadnicy

UC3550A

Elektryczna pilarka łańcuchowa 35 cm

Profesjonalna pilarka do skomplikowanych cięć

- Nowa pompka olejowa z możliwością ustawiania wydajności smarowania
- Metalowa ostroga zębata
- Z uruchamianym bezwładnościowo hamulcem łańcucha tnącego w czasie 0,1 s
- Zwiększona pojemność zbiornika oleju w porównaniu z poprzednim modelem
- Łagodny rozruch
- Elektroniczne zabezpieczenie chroni silnik przed przegrzaniem wskutek przeciążenia
- Mocowanie prowadnicy i naciąg łańcucha za pomocą narzędzia



Dostarczone wyposażenie: Prowadnica łańcucha 35 cm 958035661; Łańcuch tnący dł. 35 cm, podziałka 3/8", szer. rowka 1,3 mm 958492652; Osłona zespołu tnącego 419288-5; Klucz montażowy 782023-7

Moc znamionowa	2000 W
Długość prowadnicy	35 cm
Prędkość łańcucha	14,5 m/s
Podziałka łańcucha	3/8"
Szerokość rowka	1,3 mm
Zbiornik oleju do łańcucha	200 ml
Wymiary (długość całkowita)	505 mm*
Waga	5,4-5,7 kg

* bez prowadnicy

UC3550AP

Elektryczna pilarka łańcuchowa 35 cm

Profesjonalna pilarka do skomplikowanych cięć

- Nowa pompka olejowa z możliwością ustawiania wydajności smarowania
- Metalowa ostroga zębata
- Z uruchamianym bezwładnościowo hamulcem łańcucha tnącego w czasie 0,1 s
- Zwiększona pojemność zbiornika oleju w porównaniu z poprzednim modelem
- Łagodny rozruch
- Elektroniczne zabezpieczenie chroni silnik przed przegrzaniem wskutek przeciążenia
- Mocowanie prowadnicy i naciąg łańcucha za pomocą narzędzia
- Wyposażona w profesjonalną prowadnicę „PRO” i przewód zasilający o długości 5 m



Dostarczone wyposażenie: Prowadnica łańcucha 35 cm 444035661; Łańcuch tnący dł. 35 cm, podziałka 3/8", szer. rowka 1,3 mm 958492652; Osłona zespołu tnącego 419288-5; Klucz montażowy 782023-7

Moc znamionowa	2000 W
Długość prowadnicy	35 cm
Prędkość łańcucha	14,5 m/s
Podziałka łańcucha	3/8"
Szerokość rowka	1,3 mm
Zbiornik oleju do łańcucha	200 ml
Wymiary (długość całkowita)	505 mm*
Waga	5,4-5,7 kg

* bez prowadnicy

UC3551A

Elektryczna pilarka łańcuchowa 35 cm

Profesjonalna pilarka do skomplikowanych cięć

- Nowy system beznarzędziowej obsługi zespołu tnącego
- Nowa pompka olejowa z możliwością ustawiania wydajności smarowania
- Metalowa ostroga zębata
- Z uruchamianym bezwładnościowo hamulcem łańcucha tnącego w czasie 0,1 s
- Zwiększona pojemność zbiornika oleju w porównaniu z poprzednim modelem
- Łagodny rozruch
- Elektroniczne zabezpieczenie chroni silnik przed przegrzaniem wskutek przeciążenia



Dostarczone wyposażenie: Prowadnica łańcucha 35 cm 958035661; Łańcuch tnący dł. 35 cm, podziałka 3/8", szer. rowka 1,3 mm 958492652; Osłona zespołu tnącego 419288-5

Moc znamionowa	2000 W
Długość prowadnicy	35 cm
Prędkość łańcucha	14,5 m/s
Podziałka łańcucha	3/8"
Szerokość rowka	1,3 mm
Zbiornik oleju do łańcucha	200 ml
Wymiary (długość całkowita)	505 mm*
Waga	5,4-5,7 kg

* bez prowadnicy

UC4050A

Elektryczna pilarka łańcuchowa 40 cm

Profesjonalna pilarka do skomplikowanych cięć

- Nowa pompka olejowa z możliwością ustawiania wydajności smarowania
- Metalowa ostroga zębata
- Z uruchamianym bezwładnościowo hamulcem łańcucha tnącego w czasie 0,1 s
- Zwiększona pojemność zbiornika oleju w porównaniu z poprzednim modelem
- Łagodny rozruch
- Elektroniczne zabezpieczenie chroni silnik przed przegrzaniem wskutek przecięcia
- Mocowanie prowadnicy i naciąg łańcucha za pomocą narzędzia



Dostarczone wyposażenie: Prowadnica łańcucha 40 cm 958040661; łańcuch tnący dł. 40 cm, podziałka 3/8", szer. rowka 1,3 mm 958492656; Osłona zespołu tnącego 419242-9; Klucz montażowy 782023-7

Moc znamionowa	2000 W
Długość prowadnicy	40 cm
Prędkość łańcucha	14,5 m/s
Podziałka łańcucha	3/8"
Szerokość rowka	1,3 mm
Zbiornik oleju do łańcucha	200 ml
Wymiary (długość całkowita)	505 mm*
Waga	5,4-5,7 kg

* bez prowadnicy

UC4051A

Elektryczna pilarka łańcuchowa 40 cm

Profesjonalna pilarka do skomplikowanych cięć

- Nowy system beznarzędziowej obsługi zespołu tnącego
- Nowa pompka olejowa z możliwością ustawiania wydajności smarowania
- Metalowa ostroga zębata
- Z uruchamianym bezwładnościowo hamulcem łańcucha tnącego w czasie 0,1 s
- Zwiększona pojemność zbiornika oleju w porównaniu z poprzednim modelem
- Łagodny rozruch
- Elektroniczne zabezpieczenie chroni silnik przed przegrzaniem wskutek przecięcia



Dostarczone wyposażenie: Prowadnica łańcucha 40 cm 958040661; łańcuch tnący dł. 40 cm, podziałka 3/8", szer. rowka 1,3 mm 958492656; Osłona zespołu tnącego 419242-9

Moc znamionowa	2000 W
Długość prowadnicy	40 cm
Prędkość łańcucha	14,5 m/s
Podziałka łańcucha	3/8"
Szerokość rowka	1,3 mm
Zbiornik oleju do łańcucha	200 ml
Wymiary (długość całkowita)	505 mm*
Waga	5,4-5,7 kg

* bez prowadnicy

UC4550A

Elektryczna pilarka łańcuchowa 45 cm

Do skomplikowanych cięć, mocna i trwała

- Pompka olejowa z możliwością ustawiania wydajności smarowania
- Metalowa ostroga zębata
- Z uruchamianym bezwładnościowo hamulcem łańcucha tnącego w czasie 0,1 sek.
- Zwiększona pojemność zbiornika oleju w porównaniu z poprzednim modelem
- Łagodny rozruch
- Elektroniczne zabezpieczenie chroni silnik przed przegrzaniem wskutek przecięcia
- Mocowanie prowadnicy za pomocą narzędzia



Dostarczone wyposażenie: łańcuch tnący; Prowadnica łańcucha 45 cm 442045661; Osłona zespołu tnącego 419242-9; Klucz montażowy 782023-7

Moc znamionowa	2000 W
Długość prowadnicy	45 cm
Prędkość łańcucha	14,5 m/s
Podziałka łańcucha	3/8"
Szerokość rowka	1,3 mm
Zbiornik oleju do łańcucha	200 ml
Wymiary (długość całkowita)	505 mm*
Waga	5,4-5,7 kg

* bez prowadnicy

UC4551A

Elektryczna pilarka łańcuchowa 45 cm

- Nowy system beznarzędziowej obsługi zespołu tnącego
- Nowa pompka olejowa z możliwością ustawiania wydajności smarowania
- Metalowa ostroga zębata
- Z uruchamianym bezwładnościowo hamulcem łańcucha tnącego w czasie 0,1 sek.
- Zwiększona pojemność zbiornika oleju w porównaniu z poprzednim modelem
- Łagodny rozruch
- Elektroniczne zabezpieczenie chroni silnik przed przegrzaniem wskutek przecięcia



Dostarczone wyposażenie: łańcuch tnący; Prowadnica łańcucha 45 cm 442045661; Osłona zespołu tnącego 419242-9

Moc znamionowa	2000 W
Długość prowadnicy	45 cm
Prędkość łańcucha	14,5 m/s
Podziałka łańcucha	3/8"
Szerokość rowka	1,3 mm
Zbiornik oleju do łańcucha	200 ml
Wymiary (długość całkowita)	505 mm*
Waga	5,4-5,7 kg

* bez prowadnicy

UD2500

Rozdrabniarka do gałęzi

Mocny silnik do rozdrabniania gałęzi o średnicy do 45 mm

- Nowoczesna, smukła konstrukcja
- Duże koła z gumowanym bieżnikiem dla łatwego transportu
- Łatwy w użyciu panel sterowania z automatycznym systemem antyblokującym oraz włącznikiem przód/tył
- Uchwyty z obu stron umożliwiają pewny chwyt zarówno w trakcie pracy jak i podczas transportu
- Łatwa kontrola zapelnienia zbiornika dzięki wycięciom w górnej części obudowy
- Rozdrabnianie za pomocą freza walcowego



Moc znamionowa	2500 W
Maks. średnica gałęzi	45 mm
Prędkość obrotowa	40 obr./min
Pojemność zbiornika	67 l
Waga	27,6 kg

Narzędzia ogrodowe

UR3000

Podkaszarka elektryczna 30 cm



- Silnik 450 W
- Regulowany uchwyt typu pętla dla większej wygody
- Aluminiowa rura teleskopowa z możliwością rozsuwania o 24 cm
- Łatwa wymiana szpuli z żyłką
- Wzmocniony zacisk szpuli
- Zabezpieczenie przed wyrwaniem przewodu zasilającego
- Funkcja cięcia trawy w narożnikach (głowica obracana w zakresie 180°)

Moc znamionowa	450 W
Średnica cięcia	30 cm
Wymiary (D x S x W)	1016-1256 x 301 x 262 mm
Waga	2,6 kg
Standardowe narzędzie tnące	głowica z żyłką tnącą



Dostarczone wyposażenie: Głowica z żyłką tnącą DA00000001; Żyłka tnąca do głowicy 1,65 mm DA00000003; Pas barkowy DA00000037; Osłona głowicy żyłkowej DA00000047

UR3501

Podkaszarka elektryczna 35 cm



- Idealna do wykaszania mniejszych powierzchni porośniętych trawą i splątanych zaroślami, wyrównywania krawędzi i prac wykończeniowych wokół drzew, ścieżek i schodów
- Mocny silnik 1000 W
- Cicha, automatyczna głowica żyłkowa
- Rękojeść pokryta materiałem antypoślizgowym
- Uchwyt typu pętla
- Wał wygięty

Moc znamionowa	1000 W
Prędkość bez obciążenia	6500 obr./min
Średnica cięcia	35 cm
Wymiary (długość całkowita)	1550 mm
Waga	4,3 kg
Standardowe narzędzie tnące	2-żyłk. głowica tnąca



Dostarczone wyposażenie: Klucz montażowy YA00000437; 2-żyłkowa głowica tnąca YA00000649; Osłona głowicy tnącej YA00000653

UR3502

Podkaszarka elektryczna 35 cm



- Idealna do wykaszania mniejszych powierzchni porośniętych trawą i splątanych zaroślami, wyrównywania krawędzi i prac wykończeniowych wokół drzew, ścieżek i schodów
- Mocny silnik 1000 W
- Cicha, automatyczna głowica żyłkowa
- Rękojeść pokryta materiałem antypoślizgowym
- Uchwyt typu pętla
- Wał prosty oraz możliwość zamontowania 4-zębnej tarczy tnącej (230 x 25,4 mm)

Moc znamionowa	1000 W
Prędkość bez obciążenia	5700 obr./min
Średnica cięcia	35 cm
Wymiary (długość całkowita)	1630 mm
Waga	4,9 kg
Standardowe narzędzie tnące	2-żyłk. głowica tnąca



Dostarczone wyposażenie: Klucz montażowy YA00000437; 2-żyłkowa głowica tnąca YA00000649; Osłona głowicy tnącej YA00000653



ELM3320
Elektryczna kosiarka do trawy 33 cm

Przeznaczona do ogrodów o powierzchni do 400 m²

- Nowy design
- Zwiększona moc silnika oraz prędkość obrotowa w porównaniu z poprzednim modelem
- Możliwość koszenia blisko ścian (możliwość koszenia w odległości 15 mm od ściany)
- Możliwość ustawienia w pionie w celu łatwiejszego przechowywania, konserwacji i czyszczenia
- Poprawione koszenie zarówno przy krawędziach jak i na środku trawnika dzięki zastosowaniu zbieraków trawy po obu stronach obudowy
- Mocny korpus z polipropylenu
- Łatwy montaż kosza na trawę
- Kosz na trawę ze wskaźnikiem zapelnienia
- Poprawiona wydajność zbierania trawy
- 3-stopniowa regulacja wysokości koszenia ustawiana przy pomocy centralnej dźwigni



Dostarczone wyposażenie: Ostrze tnące 33 cm; Kosz na trawę; Klucz montażowy

Moc znamionowa	1200 W
Szerokość koszenia	33 cm
Wysokość koszenia	20-55 mm
Regulacja wysokości koszenia	3-stopniowa
Napęd	posuw ręczny
Obudowa	polipropylenowa
Pojemność kosza	30 l
Wymiary (D x S x W)	1230 x 380 x 870-1,110 mm
Waga	10,2 kg

ELM3720
Elektryczna kosiarka do trawy 37 cm

Przeznaczona do ogrodów o powierzchni do 500 m²

- Nowy design
- Zwiększona moc silnika oraz prędkość obrotowa w porównaniu z poprzednim modelem
- Możliwość koszenia blisko ścian (możliwość koszenia w odległości 15 mm od ściany)
- Możliwość ustawienia w pionie w celu łatwiejszego przechowywania, konserwacji i czyszczenia
- Poprawione koszenie zarówno przy krawędziach jak i na środku trawnika dzięki zastosowaniu zbieraków trawy po obu stronach obudowy
- Mocny korpus z polipropylenu
- Łatwy montaż kosza na trawę
- Kosz na trawę ze wskaźnikiem zapelnienia
- Poprawiona wydajność zbierania trawy
- 3-stopniowa regulacja wysokości koszenia ustawiana przy pomocy centralnej dźwigni



Dostarczone wyposażenie: Ostrze tnące 37 cm; Kosz na trawę; Klucz montażowy

Moc znamionowa	1400 W
Szerokość koszenia	37 cm
Wysokość koszenia	20-55 mm
Regulacja wysokości koszenia	3-stopniowa
Napęd	posuw ręczny
Obudowa	polipropylenowa
Pojemność kosza	40 l
Wymiary (D x S x W)	1330 x 415 x 890-1120 mm
Waga	11,6 kg

ELM4120
Elektryczna kosiarka do trawy 41 cm

Przeznaczona do ogrodów o powierzchni do 600 m²

- Nowy design
- Zwiększona prędkość obrotowa w porównaniu z poprzednim modelem
- Możliwość koszenia blisko ścian (możliwość koszenia w odległości 15 mm od ściany)
- Możliwość ustawienia w pionie w celu łatwiejszego przechowywania, konserwacji i czyszczenia
- Poprawione koszenie zarówno przy krawędziach jak i na środku trawnika dzięki zastosowaniu zbieraków trawy po obu stronach obudowy
- Mocny korpus z polipropylenu
- Łatwy montaż kosza na trawę
- Kosz na trawę ze wskaźnikiem zapelnienia
- Poprawiona wydajność zbierania trawy
- 7-stopniowa regulacja wysokości koszenia ustawiana przy pomocy centralnej dźwigni



Dostarczone wyposażenie: Ostrze tnące 41 cm; Kosz na trawę; Klucz montażowy

Moc znamionowa	1600 W
Szerokość koszenia	41 cm
Wysokość koszenia	20-75 mm
Regulacja wysokości koszenia	7-stopniowa
Napęd	posuw ręczny
Obudowa	polipropylenowa
Pojemność kosza	45 l
Wymiary (D x S x W)	1470 x 460 x 955-1230 mm
Waga	14,5 kg

ELM4121
Elektryczna kosiarka do trawy 41 cm

Przeznaczona do ogrodów o powierzchni do 600 m²

- Nowy design
- Zwiększona prędkość obrotowa w porównaniu z poprzednim modelem
- Możliwość koszenia blisko ścian (możliwość koszenia w odległości 15 mm od ściany)
- Możliwość ustawienia w pionie w celu łatwiejszego przechowywania, konserwacji i czyszczenia
- Korpus ze stali
- Łatwy montaż kosza na trawę
- Kosz na trawę ze wskaźnikiem zapelnienia
- Poprawiona wydajność zbierania trawy
- 7-stopniowa regulacja wysokości koszenia ustawiana przy pomocy centralnej dźwigni
- Ergonomiczna rękojeść pokryta elastomerem z szybkoocucującymi dźwigniami blokującymi



Dostarczone wyposażenie: Ostrze tnące 41 cm; Kosz na trawę; Klucz montażowy; Mulczer

Moc znamionowa	1600 W
Szerokość koszenia	41 cm
Wysokość koszenia	20-75 mm
Regulacja wysokości koszenia	7-stopniowa
Napęd	posuw ręczny
Obudowa	stalowa
Pojemność kosza	50 l
Wymiary (D x S x W)	1465 x 530 x 905-1135 mm
Waga	17,5-19,1 kg

ELM4620
Elektryczna kosiarka do trawy 46 cm

Przeznaczona do ogrodów o powierzchni do 800 m²

- Nowy design
- Zwiększona prędkość obrotowa w porównaniu z poprzednim modelem
- Możliwość koszenia blisko ścian (możliwość koszenia w odległości 15 mm od ściany)
- Możliwość ustawienia w pionie w celu łatwiejszego przechowywania, konserwacji i czyszczenia
- Korpus ze stali
- Łatwy montaż kosza na trawę
- Kosz na trawę ze wskaźnikiem zapelnienia
- Poprawiona wydajność zbierania trawy
- 8-stopniowa regulacja wysokości koszenia ustawiana przy pomocy centralnej dźwigni
- Ergonomiczna rękojeść pokryta elastomerem z szybkoocucującymi dźwigniami blokującymi
- Lampka sygnalizująca podłączenie zasilania
- Cięcie trawy bez kosza, z koszem, zbieranie liści, opcja mulczowania
- Boczny wyrzut trawy



Dostarczone wyposażenie: Ostrze tnące 46 cm; Kosz na trawę; Klucz montażowy; Pokrywa wyrzutu bocznego; Mulczer

Moc znamionowa	1800 W
Szerokość koszenia	46 cm
Wysokość koszenia	20-75 mm
Regulacja wysokości koszenia	8-stopniowa
Napęd	posuw ręczny
Pojemność kosza	60 l
Obudowa	stalowa
Wymiary (D x S x W)	1700 x 570 x 950-1165 mm
Waga	27,7-29,2 kg

Narzędzia ogrodowe

ELM4621

Elektryczna kosiarka do trawy 46 cm



Przeznaczona do ogrodów o powierzchni do 1000 m²

- Nowy design
- Zwiększona prędkość obrotowa w porównaniu z poprzednim modelem
- Możliwość koszenia blisko ścian (możliwość koszenia w odległości 15 mm od ściany)
- Możliwość ustawienia w pionie w celu łatwiejszego przechowywania, konserwacji i czyszczenia
- Korpus ze stali
- Łatwy montaż kosza na trawę
- Kosz na trawę ze wskaźnikiem zapelnienia
- Poprawiona wydajność zbierania trawy
- 8-stopniowa regulacja wysokości koszenia ustawiana przy pomocy centralnej dźwigni
- Ergonomiczna rękojeść pokryta elastomerem z szybkoocucjącymi dźwigniami blokującymi
 - Lampka sygnalizująca podłączenie zasilania
 - Cięcie trawy bez kosza, z koszem, zbieranie liści, opcja mulczowania
 - Boczny wyrzut trawy



Dostarczone wyposażenie: Ostrze tnące 46 cm; Kosz na trawę; Klucz montażowy; Pokrywka wyrzutu bocznego; Mulczer

Moc znamionowa	1800 W
Szerokość koszenia	46 cm
Wysokość koszenia	20-75 mm
Regulacja wysokości koszenia	8-stopniowa
Napęd	na koła
Prędkość	3,6 km/h
Pojemność kosza	60 l
Obudowa	stalowa
Wymiary (D x S x W)	1790 x 570 x 950-1165 mm
Waga	30,5-32,2 kg

UV3200

Elektryczny wertykulator z koszem 32 cm



- Cichy, mocny wertykulator elektryczny, polecany do pielęgnacji małych oraz średnich ogrodów
- Centralna 5-stopniowa regulacja wysokości roboczej
- Zabezpieczenie przed wyrwaniem przewodu zasilającego
- Wyłącznik bezpieczeństwa
- Łatwa oraz szybka wymiana ostrza tnącego oraz zmiana funkcji wertykulatora na funkcję aeratora
- Gumowana rękojeść
- Składana rękojeść ułatwia transport oraz przechowywanie
- Wyposażony w kosz na trawę z materiału nieprzepuszczającego pyłu



Dostarczone wyposażenie: Wałek do wertykulacji 652024718; Kosz na trawę 652025250

Moc znamionowa	1300 W
Szerokość robocza	32 cm
Regulacja wys. roboczej	centralna 5-stopniowa
Zakres wertykulacji	-10 mm +10 mm
Obudowa	tworzywo sztuczne
Pojemność kosza	30 l
Waga	12,0 kg

UV3600

Elektryczny wertykulator z koszem 36 cm



- Cichy, mocny wertykulator elektryczny, polecany do pielęgnacji większych ogrodów
- Centralna 4-stopniowa regulacja wysokości roboczej
- Uchwyt mocujący przedłużacz
- Wyłącznik bezpieczeństwa
- Łatwa oraz szybka wymiana ostrza tnącego oraz zmiana funkcji wertykulatora na funkcję aeratora
- Trwały aluminiowy wspornik wałka nożowego
- Regulowana, gumowana rękojeść
- Obudowa z wbudowanym uchwytem do przenoszenia oraz regulowana, składana rękojeść dla łatwego transportu oraz przechowywania
- Wyposażony w kosz na trawę z materiału nieprzepuszczającego pyłu



Dostarczone wyposażenie: Wałek do wertykulacji 652024746; Kosz na trawę 652025252

Moc znamionowa	1800 W
Szerokość robocza	36 cm
Regulacja wys. roboczej	centralna 4-stopniowa
Zakres wertykulacji	-10 mm + 5 mm
Obudowa	tworzywo sztuczne
Pojemność kosza	40 l
Waga	15,3 kg



UH4861
Elektryczne nożyce do żywopłotu 48 cm

- Nożyce półprofesjonalne przeznaczone do celów pielęgnacyjnych
- Dźwignie włącznika w obu uchwytach czynią pracę bardziej bezpieczną
- Hamulec elektryczny
- Idealna powłoka ostrzy nożyc o srebrnym połysku pokryta warstwą chromonikieliny
- Możliwość dokupienia uchwytu przedłużacza nr kat.: 194677-2 oraz paska na ramię nr kat.: 194679-8

Moc znamionowa	400 W
Długość cięcia	48 cm
Częstotliwość skoków	1600 /min
Wymiary (długość całkowita)	871 mm
Waga	3,0 kg



Dostarczone wyposażenie: Ostrze tnące 48 cm 140830-8*; Osłona ostrza 452684-4

UH5261
Elektryczne nożyce do żywopłotu 52 cm

- Nożyce półprofesjonalne przeznaczone do celów pielęgnacyjnych
- Dźwignie włącznika w obu uchwytach czynią pracę bardziej bezpieczną
- Hamulec elektryczny
- Idealna powłoka ostrzy nożyc o srebrnym połysku pokryta warstwą chromonikieliny
- Możliwość dokupienia uchwytu przedłużacza nr kat.: 194677-2 oraz paska na ramię nr kat.: 194679-8

Moc znamionowa	400 W
Długość cięcia	52 cm
Częstotliwość skoków	1600 /min
Wymiary (długość całkowita)	921 mm
Waga	3,0 kg



Dostarczone wyposażenie: Ostrze tnące 52 cm 140827-7*; Osłona ostrza 452685-2

UH4570
Elektryczne nożyce do żywopłotu 45 cm

- Innowacyjny system wielouchwytowy
- Hamulec elektryczny
- Osłona końcówki noża zapobiega uderzeniom powrotnym
- Powłoka ostrza nożyc o srebrnym połysku pokryta warstwą chromonikieliny
- Sprzęgło zabezpiecza przekładnię przed blokadą ostrza np. przez grubą gałąź
- Wkręty o tbie grzybkowym na niższym ostrzu zapewniają równomierne strzyżenie żywopłotu
- Wysoka wytrzymałość przekładni
- Łatwa wymiana szczotek węglowych
- Możliwość dokupienia uchwytu przedłużacza nr kat.: 194677-2 oraz paska na ramię nr kat.: 194679-8

Moc znamionowa	550 W
Długość cięcia	45 cm
Częstotliwość skoków	1600 /min
Wymiary (długość całkowita)	862 mm
Waga	3,6 kg



Dostarczone wyposażenie: Ostrze tnące 45 cm 194660-9; Osłona ostrza 450489-6

UH5570
Elektryczne nożyce do żywopłotu 55 cm

- Innowacyjny system wielouchwytowy
- Hamulec elektryczny
- Powłoka ostrza nożyc o srebrnym połysku pokryta warstwą chromonikieliny
- Sprzęgło zabezpiecza przekładnię przed blokadą ostrza np. przez grubą gałąź
- Wysoka wytrzymałość przekładni
- Możliwość dokupienia uchwytu przedłużacza nr kat.: 194677-2 oraz paska na ramię nr kat.: 194679-8

Moc znamionowa	550 W
Długość cięcia	55 cm
Częstotliwość skoków	1600 /min
Wymiary (długość całkowita)	970 mm
Waga	3,7-3,8 kg



Dostarczone wyposażenie: Ostrze tnące 55 cm 194663-3; Osłona ostrza 450489-6

UH6570
Elektryczne nożyce do żywopłotu 65 cm

- Innowacyjny system wielouchwytowy
- Hamulec elektryczny
- Powłoka ostrza nożyc o srebrnym połysku pokryta warstwą chromonikieliny
- Sprzęgło zabezpiecza przekładnię przed blokadą ostrza np. przez grubą gałąź
- Wysoka wytrzymałość przekładni
- Możliwość dokupienia uchwytu przedłużacza nr kat.: 194677-2 oraz paska na ramię nr kat.: 194679-8

Moc znamionowa	550 W
Długość cięcia	65 cm
Częstotliwość skoków	1600 /min
Wymiary (długość całkowita)	1042 mm
Waga	3,8-3,9 kg



Dostarczone wyposażenie: Ostrze tnące 65 cm 194666-7; Osłona ostrza 450490-1

Narzędzia ogrodowe

UH5580

Elektryczne nożyce do żywopłotu 55 cm

- Innowacyjny system wielouchwyty
- Hamulec mechaniczny
- Powłoka ostrza nożyc o srebrnym połysku pokryta warstwą chromonikieliny
- Sprzęgło zabezpiecza przekładnię przed blokadą ostrza np. przez grubą gałąź
- Wysoka wytrzymałość przekładni
- Łatwa wymiana szczotek węglowych
- Możliwość dokupienia uchwytu przedłużacza nr kat.: 194677-2 oraz paska na ramię nr kat.: 194679-8

Moc znamionowa	670 W
Długość cięcia	55 cm
Częstotliwość skoków	1500 /min
Wymiary (długość całkowita)	970 mm
Waga	4,2 kg



Dostarczone wyposażenie: Ostrze tnące 55 cm 194671-4; Osłona ostrza 450489-6

UH6580

Elektryczne nożyce do żywopłotu 65 cm

- Innowacyjny system wielouchwyty
- Hamulec mechaniczny
- Powłoka ostrza nożyc o srebrnym połysku pokryta warstwą chromonikieliny
- Sprzęgło zabezpiecza przekładnię przed blokadą ostrza np. przez grubą gałąź
- Wysoka wytrzymałość przekładni
- Łatwa wymiana szczotek węglowych
- Możliwość dokupienia uchwytu przedłużacza nr kat.: 194677-2 oraz paska na ramię nr kat.: 194679-8

Moc znamionowa	670 W
Długość cięcia	65 cm
Częstotliwość skoków	1500 /min
Wymiary (długość całkowita)	1049 mm
Waga	4,3 kg



Dostarczone wyposażenie: Ostrze tnące 65 cm 194673-0; Osłona ostrza 450490-1

EY2650H25H

Spalinowa okrzyzywarka z wysięgnikiem

MM4

- Regulowana długość wysięgnika (ok.) 2720~3920 mm
- Automagiczne smarowanie łańcucha
- Pompka zasysająca paliwo
- Długość prowadnicy 30 cm

Pojemność skokowa	25,4 cm ³
Moc silnika	0,77 kW (1,1 KM)
Długość prowadnicy	30 cm
Podziałka łańcucha	3/8"
Szerokość rowka	1,3 mm
Zbiornik oleju do łańcucha	0,12 l
Zbiornik paliwa	0,6 l
Paliwo	E95
Wymiary (D x S x W)	2720-3920 x 223 x 240 mm
Waga	7,2 kg*

*pusty zbiornik paliwa, z prowadnicą, bez łańcucha tnącego



Dostarczone wyposażenie: Prowadnica 165695-7; Łańcuch tnący 196142-7; Osłona zespołu tnącego 452093-7; Pas barkowy 125516-5; Zestaw kluczy

EA3110T

Spalinowa pilarka łańcuchowa 30 cm

- Pilarka o mocy 1,4 KM idealna dla arborystów
- Spełnia nowe przepisy odnośnie emisji spalin
- Doskonałe wyważenie i ergonomiczny kształt
- Łatwy rozruch
- Automagiczne smarowanie łańcucha
- Zabezpieczenie przed przypadkowym uruchomieniem
- Nowe umiejscowienie pompki zasysającej paliwo
- Napinacz łańcucha umiejscowiony przy prowadnicy

Pojemność skokowa	30 cm ³
Moc silnika	1,04 kW (1,4 KM)
Długość prowadnicy	30 cm
Podziałka łańcucha	3/8"
Szerokość rowka	1,3 mm
Zbiornik oleju do łańcucha	0,18 l
Zbiornik paliwa	0,24 l
Paliwo / mieszanka (olej Makita HP50) E95 / 1:25	
Waga	3,2 kg*

* pusty zbiornik paliwa, bez łańcucha tnącego i prowadnicy



Dostarczone wyposażenie: Łańcuch tnący dł. 30 cm, podziałka 3/8", szer. rowka 1,3 mm 958492646; Prowadnica łańcucha MR00288412; Osłona zespołu tnącego 419559-0; Klucz uniwersalny; Pilnik do ostrzenia łańcucha; wkrętak PH2; Wkrętak do regulacji gaźnika





SLR
Scavenging Losses Rejection

Technologia SLR

Zmodyfikowany układ wydechowy gwarantujący całkowite dopalenie mieszanki w cylindrze.

MPI
MEMORY POWER IGNITION

Technologia zapłonu MPI

Ułatwia ponowny rozruch. Podczas pierwszego obrotu silnika w czasie rozruchu (ponownego uruchomienia) napięcie zgromadzone za pomocą zintegrowanego kondensatora zapewnia mocną iskrę potrzebną do szybkiego startu.

EA3200S35A

Spalinowa pilarka łańcuchowa 35 cm



- Doskonała do prac wokół domu i w ogrodzie oraz okazjonalnie do cięcia drewna o niewielkiej średnicy
- Technologia zapłonu MPI ułatwia ponowny rozruch
- Pompka zasysająca paliwo ułatwia rozruch
- Metalowa, regulowana pompa oleju
- Łatwy rozruch oraz boczny napinacz łańcucha
- Beznarzędziowa wymiana filtra powietrza
- Bezobsługowy zapłon elektroniczny zapewnia łatwy rozruch bezawaryjną pracę
- Sprzęgło trójdzielne
- Efektywny system tłumienia drgań

Pojemność skokowa	32 cm ³
Moc silnika	1,35 kW (1,85 KM)
Długość prowadnicy	35 cm
Podziałka łańcucha	3/8"
Szerokość rowka	1,1 mm
Zbiornik oleju do łańcucha	0,28 l
Zbiornik paliwa	0,40 l
Paliwo / mieszanka (olej Makita HP50) E95 / 1:50	
Waga	4,1 kg*

* pusty zbiornik paliwa, bez łańcucha tnącego i prowadnicy



Dostarczone wyposażenie: Prowadnica łańcucha 35 cm 165246-6; łańcuch tnący 35 cm, podziałka 3/8", szer. rowka 1,1 mm 958291652; Osłona zespołu tnącego 419559-0; Wkrętak do regulacji gaźnika 782026-1; Wkrętak do regulacji gaźnika 783012-5;

EA3500S35B

Spalinowa pilarka łańcuchowa 35 cm



- Pilarka do prac wokół domu i w ogrodzie
- Technologia zapłonu MPI ułatwia ponowny rozruch
- Pompka zasysająca paliwo ułatwia rozruch
- Metalowa, regulowana pompa oleju
- Łatwy rozruch oraz boczny napinacz łańcucha
- Beznarzędziowa wymiana filtra powietrza
- Bezobsługowy zapłon elektroniczny zapewnia łatwy rozruch i bezawaryjną pracę
- Sprzęgło trójdzielne
- Efektywny system tłumienia drgań

Pojemność skokowa	35 cm ³
Moc silnika	1,7 kW (2,4 KM)
Długość prowadnicy	35 cm
Podziałka łańcucha	3/8"
Szerokość rowka	1,3 mm
Zbiornik oleju do łańcucha	0,29 l
Zbiornik paliwa	0,40 l
Paliwo / mieszanka (olej Makita HP50) E95 / 1:50	
Waga	4,4 kg*

* pusty zbiornik paliwa, bez łańcucha tnącego i prowadnicy



Dostarczone wyposażenie: Klucz uniwersalny 941713161; Wkrętak do regulacji gaźnika 944340001; Osłona zespołu tnącego 952010630; Prowadnica łańcucha 35 cm 958035661; łańcuch tnący dł. 35 cm, podziałka 3/8", szer. rowka 1,3 mm 958492652

EA3600F35B

Spalinowa pilarka łańcuchowa 35 cm



- Pilarka kompaktowa łącząca technologie wykorzystywane w pilarkach farmerskich oraz profesjonalnych z łatwością obsługi i lekkością pilarek hobby
- Zużycie paliwa zmniejszone o 20% oraz niska emisja spalin dzięki zastosowaniu Technologii SAS
- Odśrodkowy system separacji pyłu wydłuża okres międzyobsługowy
- Przełącznik wielofunkcyjny (opcja półgąz/ssanie oraz start/stop)
- Przegroda w komorze silnika optymalizująca działanie silnika w warunkach atmosferycznych lato/zima
- Pompka zasysająca paliwo ułatwia rozruch
- Boczny napinacz łańcucha oraz beznarzędziowa wymiana filtra powietrza
- Automatem smarowanie łańcucha z regulacją
- Zapłon elektroniczny zapewnia łatwy rozruch i bezawaryjną pracę
- Szybki wyłącznik wygaszania silnika oraz sprzęgło trójdzielne
- Hamulec łańcucha tnącego

Pojemność skokowa	35,2 cm ³
Moc silnika	1,7 kW (2,4 KM)
Długość prowadnicy	35 cm
Podziałka łańcucha	3/8"
Szerokość rowka	1,3 mm
Zbiornik oleju do łańcucha	0,31 l
Zbiornik paliwa	0,26 l
Paliwo / mieszanka (olej Makita HP50) E95 / 1:50	
Waga	4,2 kg*

* pusty zbiornik paliwa, bez łańcucha tnącego i prowadnicy



Dostarczone wyposażenie: Osłona zespołu tnącego 419559-0; Klucz uniwersalny 782027-9; Prowadnica łańcucha 35 cm 958035661; łańcuch tnący dł. 35 cm, podziałka 3/8", szer. rowka 1,3 mm 958492652

EA4300F38C

Spalinowa pilarka łańcuchowa 38 cm



- Pilarka kompaktowa łącząca technologie wykorzystywane w pilarkach farmerskich oraz profesjonalnych z łatwością obsługi i lekkością pilarek przydomowych
- Technologia zapłonu MPI ułatwia ponowny rozruch
- Przegroda w komorze zasilania optymalizująca działanie silnika w warunkach atmosferycznych lato/zima
- Boczny napinacz łańcucha oraz beznarzędziowa wymiana filtra powietrza
- Bezobsługowy zapłon elektroniczny zapewnia łatwy rozruch i bezawaryjną pracę
- Sprzęgło trójdzielne
- Efektywny system tłumienia drgań

Pojemność skokowa	42,4 cm ³
Moc silnika	2,2 kW (3,0 KM)
Długość prowadnicy	38 cm
Podziałka łańcucha	0,325"
Szerokość rowka	1,3 mm
Zbiornik oleju do łańcucha	0,28 l
Zbiornik paliwa	0,48 l
Paliwo / mieszanka (olej Makita HP50) E95 / 1:50	
Waga	4,8 kg*

* pusty zbiornik paliwa, bez łańcucha tnącego i prowadnicy



Dostarczone wyposażenie: Prowadnica łańcucha 38 cm 444038141; Kucz kątowy TORX 940827000; Klucz uniwersalny 941713161; Wkrętak do regulacji gaźnika 944340001; Osłona zespołu tnącego 952020650; łańcuch tnący dł. 38 cm, podziałka 0,325", szer. rowka 1,3 mm 958484664

Narzędzia ogrodowe

EA5000P38D

Spalinowa pilarka łańcuchowa 38 cm



- Pilarka profesjonalna stworzona do prac w rolnictwie, branży komunalnej oraz leśnictwie
- Katalizator - montowany w układ wydechowy powoduje dopalanie szkodliwych związków chroniąc środowisko i użytkownika pilarki
- Technologia zapłonu MPI ułatwia ponowny rozruch
- Silnik z dużą dynamiką przyspieszenia
- Efektywny system tłumienia drgań
- Regulowana pompa oleju

Pojemność skokowa	50 cm ³
Moc silnika	2,8 kW (3,8 KM)
Długość prowadnicy	38 cm
Podziałka łańcucha	0,325"
Szerokość rowka	1,5 mm
Zbiornik oleju do łańcucha	0,27 l
Zbiornik paliwa	0,47 l
Paliwo / mieszanka (olej Makita HP50) E95 / 1:50	
Waga	5,4 kg*

* pusty zbiornik paliwa, bez łańcucha tnącego i prowadnicy



Dostarczone wyposażenie: Ostroga zębata 181250011; Prowadnica łańcucha 38 cm 445038631; Kluczyk kątowy TORX 940827000; Wkrętak do regulacji gaźnika 944340001; Osłona zespołu tnącego 952020650; Łańcuch tnący dł. 38 cm, podziałka 0,325", szer. rowka 1,5 mm 958086664; Kluczyk uniwersalny 19/13 958501633

EA5001P38D

Spalinowa pilarka łańcuchowa 38 cm



Podgrzewana rękojeść

- Pilarka profesjonalna stworzona do prac w rolnictwie, branży komunalnej oraz leśnictwie
- Katalizator - montowany w układ wydechowy powoduje dopalanie szkodliwych związków chroniąc środowisko i użytkownika pilarki
- Technologia zapłonu MPI ułatwia ponowny rozruch
- Silnik z dużą dynamiką przyspieszenia
- Efektywny system tłumienia drgań
- Regulowana pompa oleju

Pojemność skokowa	50 cm ³
Moc silnika	2,8 kW (3,8 KM)
Długość prowadnicy	38 cm
Podziałka łańcucha	0,325"
Szerokość rowka	1,5 mm
Zbiornik oleju do łańcucha	0,27 l
Zbiornik paliwa	0,47 l
Paliwo / mieszanka (olej Makita HP50) E95 / 1:50	
Waga	5,6 kg*

* pusty zbiornik paliwa, bez łańcucha tnącego i prowadnicy



Dostarczone wyposażenie: Prowadnica łańcucha 38 cm 445038631; Łańcuch tnący 514686764; Osłona zespołu tnącego; Zestaw kluczy; ostroga zębata (zamontowana); Zapasowy filtr powietrza (nylon)



EA5600F45D

Spalinowa pilarka łańcuchowa

Lekka pilarka spalinowa o poj. 55,6 cm³ oraz wysokiej mocy przeznaczona zarówno do prac farmerskich, rolniczych jak i dla profesjonalistów

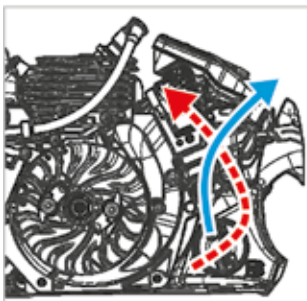

Odśrodkowy filtr powietrza zapewniający lepszą filtrację
(EA3600F, EA5600F)

Odśrodkowy system separacji usuwa duże cząsteczki kurzu z dala z powietrza wlotowego redukując ilość zanieczyszczeń dostających się do filtra zapewniając tym samym dłuższą żywotność filtra powietrza

- Wskazuje kierunek ruchu powietrza zawierającego zanieczyszczenia
- - - Wskazuje kierunek ruchu powietrza zawierającego większą ilość zanieczyszczeń

ŁATWY ROZRUCH



Pompka zasysająca paliwo



Okienko poziomu paliwa (EA3600F, EA5600F) pozwala na kontrolowanie poziomu paliwa pozostałego w zbiorniku bez konieczności jego otwierania



System Touch&Stop zapobiega zalaniu świecy zapłonowej



Wspomagany sprężyną rozrusznik ułatwiający uruchomienie silnika



Szczelna, ale łatwa do otwarcia pokrywa filtra powietrza (EA3600F, EA5600F)



Metalowa pompka olejowa z możliwością regulacji. Zapewnia doskonale smarowanie łańcucha zatrzymując się w momencie pracy urządzenia na biegu jał.



Metalowa ostroga zębata. Wspomaga cięcie drzew o małej średnicy oraz średniej wielkości kłód



System tłumienia wibracji. Metalowa sprężyna zapewnia dobre tłumienie wibracji oraz zapewnia dłuższą żywotność



Łapacz łańcucha (EA4300F, EA3600F) poprawiający bezpieczeństwo użytkownika

EA5600F45D

Spalinowa pilarka łańcuchowa 45 cm



- Pilarka spalinowa o wysokiej mocy (4,1 KM) z przeznaczeniem do użytku w pracach farmerskich, rolniczych, jak i dla profesjonalistów
- Posiada system łatwego rozruchu oraz funkcję anti-icing (możliwość stosowania maszyny w niskich temp.)
- Silnik charakteryzujący się niskim zużyciem paliwa oraz niskim poziomem emisji spalin
- Zużycie paliwa obniżone o 20% oraz niska emisja spalin dzięki zastosowaniu Technologii SAS (w trakcie przedmuchiwanie powietrze bez paliwa zostaje umieszczone między świeżą porcją mieszanki, a wydalnymi spalinami w skrzyni korbowej silnika co redukuje straty paliwa w procesie przedmuchiwania cylindra)
- Lekkie dotknięcie przycisku „stop” powoduje zatrzymanie silnika, a przycisk automatycznie wraca do pozycji „ON”
- Okienko pozwalające na kontrolę poziomu paliwa
- System filtracji o przedłużonej żywotności, łatwa wymiana oraz czyszczenie
- Filtr powietrza HD - zastosowanie filtra PET o doskonałej odporności na wilgoć, mróz oraz olej ułatwia jego czyszczenie za pomocą wody i sprężonego powietrza oraz zmniejsza potrzebę jego konserwacji dzięki zwiększeniu powierzchni filtra
- Boczny napinacz łańcucha
- Pompka paliwa została umieszczona w zagłębieniu co zapewni ochronę przed uszkodzeniami spowodowanymi uderzeniami gałęzi drzew

Pojemność skokowa	55,6 cm ³
Moc silnika	3,0 kW (4,1 KM)
Długość prowadnicy	45 cm
Podziałka łańcucha	0,325"
Szerokość rowka	1,5 mm
Zbiornik oleju do łańcucha	0,32 l
Zbiornik paliwa	0,57 l
Paliwo / mieszanka (olej Makita HP50) E95 / 1:50	
Waga	5,8 kg*

* pusty zbiornik paliwa, bez łańcucha tnącego i prowadnicy



Dostarczone wyposażenie: Prowadnica łańcucha 45 cm 445045631; Łańcuch tnący; Osłona zespołu tnącego; Kluczek TORX; Kluczek uniwersalny; Wkrętak do regulacji gaźnika; Ostroga zębata (zamontowana)

EA6100P45E

Spalinowa pilarka łańcuchowa 45 cm



- Pilarka profesjonalna stworzona do prac w leśnictwie, branży komunalnej oraz rolnictwie
- Zużycie paliwa obniżone o 20% oraz niska emisja spalin dzięki zastosowaniu Technologii SAS
- Technologia SAS - w trakcie przedmuchiwanie powietrze bez paliwa zostaje umieszczone między świeżą porcją mieszanki a wydalnymi spalinami w skrzyni korbowej silnika co redukuje straty paliwa w procesie przedmuchiwania cylindra
- Technologia zapłonu MPI ułatwia ponowny rozruch
- Efektywny system tłumienia drgań (3 stalowe sprężyny zamontowane po bokach, redukujące wibracje do bezwzględniego minimum czynią pracę mniej uciążliwą)
- System filtracji o przedłużonej żywotności, łatwa wymiana oraz czyszczenie
- Boczny napinacz łańcucha
- Precyzyjna regulacja pompy oleju śrubą nastawczą

Pojemność skokowa	61 cm ³
Moc silnika	3,4 kW (4,6 KM)
Długość prowadnicy	45 cm
Podziałka łańcucha	3/8"
Szerokość rowka	1,5 mm
Zbiornik oleju do łańcucha	0,48 l
Zbiornik paliwa	0,80 l
Paliwo / mieszanka (olej Makita HP50) E95 / 1:50	
Waga	6,0 kg*

* pusty zbiornik paliwa, bez łańcucha tnącego i prowadnicy



Dostarczone wyposażenie: Łańcuch tnący dł. 45 cm, podziałka 3/8", szer. rowka 1,5 mm 528099668; Prowadnica łańcucha 45 cm 958045651; Osłona zespołu tnącego 952020650; Kluczek kątowy TORX 940827000; Wkrętak do regulacji gaźnika 944340001; Kluczek uniwersalny 19/13 958501633; Ostroga zębata 130250010*

Narzędzia ogrodowe

EA6101P45E

Spalinowa pilarka łańcuchowa 45 cm



Podgrzewana rękojeść

- Pilarka profesjonalna stworzona do prac w leśnictwie, branży komunalnej oraz rolnictwie
- Zużycie paliwa obniżone o 20% oraz niska emisja spalin dzięki zastosowaniu Technologii SAS
- Technologia SAS - w trakcie przedmuchiwania powietrze bez paliwa zostaje umieszczone między świeżą porcją mieszanki, a wydalonymi spalinami w skrzyni korbowej silnika co redukuje straty paliwa w procesie przedmuchiwania cylindra
- Technologia zapłonu MPI ułatwia ponowny rozruch
- Przełącznik wielofunkcyjny (opcja półgaz/ssanie oraz start/stop)
- Efektywny system tłumienia drgań (3 stalowe sprężyny zamontowane po bokach, redukujące wibracje do bezwzględного minimum czynią pracę mniej uciążliwą)
- Wstępny filtr wlotowy powietrza zapewnia skuteczną filtrację
- System filtracji o przedłużonej żywotności, łatwa wymiana oraz czyszczenie
- Boczny napinacz łańcucha
- Precyzyjna regulacja pompy oleju śrubą nastawczą

Pojemność skokowa	61 cm ³
Moc silnika	3,4 kW (4,6 KM)
Długość prowadnicy	45 cm
Podziałka łańcucha	3/8"
Szerokość rowka	1,5 mm
Zbiornik paliwa	0,80 l
Zbiornik oleju do łańcucha	0,48 l
Paliwo / mieszanka (olej Makita HP50) E95 / 1:50	
Wymiary (długość całkowita)	435 mm*
Waga	6,1 kg**

* pusty zbiornik paliwa, bez łańcucha tnącego i prowadnicy



Dostarczone wyposażenie: Łańcuch tnący dł. 45 cm, podziałka 3/8", szer. rowka 1,5 mm 528099668; Prowadnica łańcucha 45 cm 958045651; Ostrona zespołu tnącego 952020650; Klucz kątowy TORX 940827000; Wkrętak do regulacji gaźnika 944340001; Klucz uniwersalny 19/13 958501633; Ostroga zębata 130250010

EA7300P50E

Spalinowa pilarka łańcuchowa 50 cm



- Zużycie paliwa obniżone do 15% oraz niska emisja spalin dzięki zastosowaniu Technologii SLR
- Wyposażona w dekompresor Happy Start
- Przełącznik wielofunkcyjny (opcja półgaz/ssanie oraz start/stop)
- Beznarzędziowa konserwacja filtra
- Efektywny system tłumienia drgań (3 stalowe sprężyny zamontowane po bokach, redukujące wibracje do bezwzględного minimum czynią pracę mniej uciążliwą)
- Precyzyjna regulacja pompy oleju śrubą nastawczą
- Hamulec łańcucha tnącego
- Boczny napinacz łańcucha
- Optymalny wyrzut wiórów, by uniknąć zakleszczeń

Pojemność skokowa	72,6 cm ³
Moc silnika	4,1 kW (5,6 KM)
Długość prowadnicy	50 cm
Podziałka łańcucha	3/8"
Szerokość rowka	1,5 mm
Zbiornik oleju do łańcucha	0,42 l
Zbiornik paliwa	0,75 l
Paliwo / mieszanka (olej Makita HP50) E95 / 1:50	
Waga	6,6 kg*

* pusty zbiornik paliwa, bez łańcucha tnącego i prowadnicy



Dostarczone wyposażenie: Prowadnica łańcucha 50 cm 445050655; Łańcuch tnący dł. 50 cm, podziałka 3/8", szer. rowka 1,5 mm 528099672; Klucz kątowy TORX 940827000; Wkrętak do regulacji gaźnika 944340001; Ostrona zespołu tnącego 952020650; Klucz uniwersalny 19/13 958501633



POWERMATCH PROWADNICA



Prowadnica stworzona dla pilarek profesjonalnych EA7900P60E-PM Happy Start

- **Super trwała**, wykonana ze stali chromowo-molibdenowej z rowkiem prowadzącym niwelującym tarcie podczas pracy łańcucha
- **Zwiększenie trwałości korpusu prowadnicy** dzięki wydłużonej końcówce
- **Specjalna konstrukcja końcówki** gwiazdkowej wydłuża okres eksploatacji końcówki prowadnicy od 150 do 300%
- **Innowacyjna konstrukcja smarowania** zabezpiecza otwory smarownicze przed zatkaniami, poprawia smarowanie łańcucha oraz zabezpiecza przed zbędnym wyciekaniem oleju
- Nr kat.: 445060555 oraz 445045555

EA7900P60E-PM



Spalinowa pilarka łańcuchowa 60 cm

- Zużycie paliwa obniżone do 15% oraz niska emisja spalin dzięki zastosowaniu Technologii SLR
- Efektywny system tłumienia drgań (3 stalowe sprężyny zamontowane po bokach, redukujące wibracje do bezwzględного minimum czynią pracę mniej uciążliwą)
- Precyzyjna regulacja pompy oleju śrubą nastawczą
- Boczny napinacz łańcucha



Pojemność skokowa	78,5 cm³
Moc silnika	4,3 kW (5,9 KM)
Długość prowadnicy	60 cm
Podziałka łańcucha	3/8"
Szerokość rowka	1,5 mm
Zbiornik oleju do łańcucha	0,42 l
Zbiornik paliwa	0,75 l
Paliwo / mieszanka (olej Makita HP50) E95 / 1:50	
Waga	6,6 kg*

* pusty zbiornik paliwa, bez łańcucha tnącego i prowadnicy



Dostarczone wyposażenie: Prowadnica łańcucha „POWERMATCH” 60 cm 445060555; łańcuch tnący dł. 60 cm, podziałka 3/8”, szer. rowka 1,5 mm 528099684; Klucz kątowy TORX 940827000; Wkrętak do regulacji gaźnika 944340001; Osłona zespołu tnącego 952020660; Klucz uniwersalny 19/13 958501633

EA7901P60E



Spalinowa pilarka łańcuchowa 60 cm

Podgrzewana rękojeść

- Pilarka profesjonalna do najcięższych prac
- Zużycie paliwa obniżone do 15% oraz niska emisja spalin dzięki zastosowaniu Technologii SLR
- Efektywny system tłumienia drgań (3 stalowe sprężyny zamontowane po bokach, redukujące wibracje do bezwzględного minimum czynią pracę mniej uciążliwą)
- Precyzyjna regulacja pompy oleju śrubą nastawczą
- Boczny napinacz łańcucha



Pojemność skokowa	78,5 cm³
Moc silnika	4,3 kW (5,9 KM)
Długość prowadnicy	60 cm
Podziałka łańcucha	3/8"
Szerokość rowka	1,5 mm
Zbiornik oleju do łańcucha	0,42 l
Zbiornik paliwa	0,75 l
Paliwo / mieszanka (olej Makita HP50) E95 / 1:50	
Waga	6,8 kg*

* pusty zbiornik paliwa, bez łańcucha tnącego i prowadnicy



Dostarczone wyposażenie: łańcuch tnący dł. 60cm, podziałka 3/8”, szer. rowka 1,5 mm „DOLMAR” 528099084; Prowadnica łańcucha 60 cm 445060655; Osłona zespołu tnącego 952020660; Zestaw kluczy



DCS9010-60

Spalinowa pilarka łańcuchowa 60 cm

- Mocna i solidna pilarka łańcuchowa
- Optymalna charakterystyka silnika
- Efektywny system tłumienia wibracji
- Optymalny system wyrzutu wiórów zapobiega zapychaniu się pilarki nawet przy długich wiórach
- Uruchamiany ręcznie lub bezwładnościowo hamulec silnika



Pojemność skokowa	90 cm³
Moc silnika	4,9 kW (6,66 KM)
Długość prowadnicy	60 cm
Podziałka łańcucha	3/8"
Szerokość rowka	1,5 mm
Zbiornik oleju do łańcucha	1,0 l
Zbiornik paliwa	0,40 l
Paliwo / mieszanka (olej Makita HP50) E95 / 1:50	
Waga	8,2 kg

* pusty zbiornik paliwa, bez łańcucha tnącego i prowadnicy



Dostarczone wyposażenie: łańcuch tnący dł. 60 cm, podziałka 3/8”, szer. rowka 1,5 mm 528099680; Prowadnica łańcucha 60 cm 445060652; Osłona zespołu tnącego 952020660; Zestaw kluczy ostroga zębata (zamontowana)

Narzędzia ogrodowe

ER2600L

2-suwowa kosa spalinowa



- Lekka i cicha kosa spalinowa przeznaczona do ścinania trawy i miękkich zarośli przy użyciu żyłki
- Silnik 2-suwowy z katalizatorem o bardzo niskiej emisji spalin (zgodny z EU Stage 2)
- Mniejsze zużycie paliwa - niższe koszty eksploatacji
- System łatwego rozruchu - easy start
- Możliwość pracy tylko z głowicą żyłkową
- Uchwyt typu pętla
- Wał wygięty

Pojemność skokowa	25,7 cm ³
Moc silnika	0,83 kW (1,13 KM)
Gwint wrzeciona	M8 x 1,25RH
Pojemność zbiornika	0,6 l
Paliwo / mieszanka (olej Makita HP50) E95 / 1:50	
Wymiary (D x S x W)	1645 x 220 x 510 mm
Waga	4,3 kg*

Standardowe narzędzie tnące 2-żyłk. głowica tnąca
* bez elementu tnącego, osłony i paliwa



Dostarczone wyposażenie: 2-żyłkowa głowica żyłkowa DA00000655; Rękojeść typu pętla; Osłona narzędzia tnącego; Klucz montażowy; Klucz imbusowy 5

EM2600U

2-suwowa kosa spalinowa



- Mniejsze zużycie paliwa - niższe koszty eksploatacji
- Lekka i cicha kosa spalinowa przeznaczona do ścinania trawy, chwastów, krzewów i innych zarośli
- Silnik 2-suwowy z katalizatorem o bardzo niskiej emisji spalin
- Uchwyt wielofunkcyjny typu kierownica
- System łatwego rozruchu - easy start
- Wyjątkowo trwały mechanizm głowicy
- Możliwość pracy z głowicą żyłkową lub tarczą tnącą

Pojemność skokowa	25,7 cm ³
Moc silnika	0,83 kW (1,13 KM)
Gwint wrzeciona	M8 x 1,25LH
Pojemność zbiornika	0,6 l
Paliwo / mieszanka (olej Makita HP50) E95 / 1:50	
Wymiary (D x S x W)	1770 x 610 x 410 mm
Waga	4,9 kg*

Standardowe narzędzie tnące 4-zębna tarcza tnąca
2-żyłkowa głowica tnąca

* bez elementu tnącego, osłony i paliwa



Dostarczone wyposażenie: Pas barkowy DA00000456; Klucz montażowy DA00000457; Głowica żyłkowa; 4-zębna tarcza tnąca; Osłona uniwersalna

DBC400

2-suwowa kosa spalinowa



- Idealna farmerska kosa spalinowa, lekka i ekonomiczna, wyposażona w uprząż
- Posiada system antywibracyjny oraz uchwyt wielofunkcyjny typu kierownica
- Typ gaźnika: membranowy

Pojemność skokowa	39 cm ³
Moc silnika	1,8 kW (2,4 KM)
Gwint wrzeciona	M10 x 1,25LH
Pojemność zbiornika	0,5 l
Paliwo / mieszanka (olej Makita HP50) E95 / 1:50	
Wymiary (D x S x W)	1890 x 670 x 470 mm
Waga	6,7 kg*

Standardowe narzędzie tnące 4-zębna tarcza tnąca
2-żyłk. głowica tnąca

* bez elementu tnącego, osłony i paliwa



Dostarczone wyposażenie: Osłona głowicy żyłkowej 010341202; 4-zębna tarcza tnąca 255x20 mm 385224140; Klucz uniwersalny 941717191; 2-żyłkowa głowica tnąca 958501606; Uprząż 988048627



KOSY SPALINOWE Z SILNIKIEM 4-SUWOWYM

Makita posiada w swojej ofercie **kosy spalinowe z silnikiem 4-suwowym**. Silnik ten w porównaniu z silnikiem 2-suwowym cechuje przede wszystkim:



Wysoka wydajność

Niewielkie rozmiary

Łatwość utrzymania

Niska emisja spalin

Niskie koszty eksploatacji

Niska emisja hałasu



MM4

EBH252U

4-suwowa kosa spalinowa

MM4



- Cichy i mocny silnik o pojemności skokowej 24,5 cm³ z bardzo niską emisją spalin
- Niewielka waga, która zapewnia łatwość użytkowania
- Uchwyt wielofunkcyjny typu kierownica
- Przesuwne uchwyty rękojeści zwiększają zakres regulacji oraz komfort użytkowania

Pojemność skokowa	24,5 cm ³
Moc silnika	0,71 kW (1,0 KM)
Gwint wrzeciona	M10 x 1,25LH
Pojemność zbiornika	0,5 l
Paliwo	E95
Wymiary (D x S x W)	1770 x 620 x 490 mm
Waga	5,7 kg*
Standardowe narzędzie tnące	4-zębna tarcza tnąca 2-żyłk. głowica tnąca

* bez osłony i elementu tnącego



Dostarczone wyposażenie: Uprząż 122906-3; Osłona do transportu noża tnącego 450573-7; 2-żyłkowa głowica tnąca „FLASH RAPID” 7200000/NE; Torba na zestaw kluczy 831304-7; 4-zębna tarcza tnąca 230x25,4 mm B-14118; Komplet kluczy

EBH253U

4-suwowa kosa spalinowa

MM4



- Cichy i mocny silnik o pojemności skokowej 24,5 cm³ z bardzo niską emisją spalin
- Niewielka waga, która zapewnia łatwość użytkowania
- Uchwyt wielofunkcyjny typu kierownica
- Przesuwne uchwyty rękojeści zwiększają zakres regulacji oraz komfort użytkowania
- Posiada funkcję łatwego rozruchu

Pojemność skokowa	24,5 cm ³
Moc silnika	0,71 kW (1,0 KM)
Gwint wrzeciona	M10 x 1,25LH
Pojemność zbiornika	0,5 l
Paliwo	E95
Wymiary (D x S x W)	1770 x 620 x 490 mm
Waga	5,9 kg*
Standardowe narzędzie tnące	4-zębna tarcza tnąca 2-żyłk. głowica tnąca

* bez osłony i elementu tnącego



Dostarczone wyposażenie: Uprząż 122906-3; Osłona do transportu noża tnącego 450573-7; 2-żyłkowa głowica tnąca „FLASH RAPID” 7200000/NE; Torba na zestaw kluczy 831304-7; 4-zębna tarcza tnąca 230x25,4 mm B-14118; Komplet kluczy



Narzędzia ogrodowe

EM2650UH

MM4

4-suwowa kosa spalinowa

- Nowa konstrukcja silnika umożliwia pracę w każdej pozycji (360°)
- Kosa spalinowa z silnikiem 4-suwowym niezastąpiona przy cięciu trawy oraz usuwaniu chwastów
- Cichy i mocny silnik z bardzo niską emisją spalin
- Pompka zasysająca paliwo
- Ergonomicznie zaprojektowana rękojeść dla większej wygody i komfortu pracy
- Uniwersalna osłona zarówno na nóż tnący, jak i żyłkową głowicę tnącą
- Uchwyt wielofunkcyjny typu kierownica

Pojemność skokowa	24,5 cm ³
Moc silnika	0,77 kW (1,05 KM)
Gwint wrzeciona	M10 x 1,25LH
Pojemność zbiornika	0,6 l
Paliwo	E95
Wymiary (D x S x W)	1765 x 620 x 474 mm
Waga	5,6 kg*
Standardowe narzędzie tnące	3-zębny nóż tnący 2-żyłk. głowica tnąca

* bez osłony i elementu tnącego



Dostarczone wyposażenie: Uprząż 122906-3; Osłona uniwersalna 452260-4*; 2-żyłkowa głowica tnąca „FLASH RAPID” 7200000/NE; 3-zębny nóż tnący; osłona noża tnącego; Klucz imbusowy (2 szt.); klucz nasadowy

EM2651UH

MM4

4-suwowa kosa spalinowa

- Nowa konstrukcja silnika umożliwia pracę w każdej pozycji (360°)
- Kosa spalinowa z silnikiem 4-suwowym niezastąpiona przy cięciu trawy oraz usuwaniu chwastów
- Cichy i mocny silnik z bardzo niską emisją spalin
- Pompka zasysająca paliwo
- Ergonomicznie zaprojektowana rękojeść dla większej wygody i komfortu pracy
- Uniwersalna osłona zarówno na nóż tnący, jak i żyłkową głowicę tnącą
- Uchwyt wielofunkcyjny typu kierownica
- Posiada funkcję łatwego rozruchu

Pojemność skokowa	25,4 cm ³
Moc silnika	0,77 kW (1,1 KM)
Gwint wrzeciona	M10 x 1,25LH
Pojemność zbiornika	0,6 l
Paliwo	E95
Wymiary (D x S x W)	1765 x 620 x 474 mm
Waga	5,8 kg*
Standardowe narzędzie tnące	3-zębny nóż tnący 2-żyłk. głowica tnąca

* bez osłony i elementu tnącego



Dostarczone wyposażenie: Uprząż 122906-3; Osłona uniwersalna 452260-4*; 2-żyłkowa głowica tnąca „FLASH RAPID” 7200000/NE; 3-zębny nóż tnący; osłona noża tnącego; Klucz imbusowy (2 szt.); klucz nasadowy

EM2653LH

MM4

4-suwowa kosa spalinowa

- Cichy i mocny silnik o pojemności 25,4 cm³ z bardzo niską emisją spalin
- Niewielka waga, która zapewnia łatwość użytkowania
- Uchwyt typu pętla
- Przesuwne uchwyty rękojeści zwiększają zakres regulacji oraz komfort użytkownika

Pojemność skokowa	25,4 cm ³
Moc silnika	0,77 kW (1,1 KM)
Gwint wrzeciona	M10 x 1,25LH
Pojemność zbiornika	0,6 l
Paliwo	E95
Wymiary (D x S x W)	1765 x 368 x 293 mm
Waga	5,2 kg*
Standardowe narzędzie tnące	2-zębny nóż tnący 2-żyłk. głowica tnąca

* bez osłony i elementu tnącego



Dostarczone wyposażenie: 2-zębny nóż tnący; 2-żyłkowa głowica tnąca; Osłona tarczy tnącej; Pas barkowy; Komplet kluczy

EX2650LHM

MM4

MULTI SYSTEM (głowica napędowa + akcesoria)

- Nowa konstrukcja silnika umożliwia pracę w każdej pozycji (360°)
- Pompka zasysająca paliwo
- Ergonomicznie zaprojektowana rękojeść typu pętla
- System pozwalający na przebranie maszyny w zależności od potrzeb: kosa do trawy (standard), podkaszarka, pilarka łańcuchowa, nożyce do żywopłotu i glebogryzarka (opcja)
- Beznarzędziowa wymiana przystawek

Pojemność skokowa	25,4 cm ³
Moc silnika	0,77 kW (1,05 KM)
Gwint wrzeciona	M10 x 1,25LH
Zbiornik paliwa	0,6 l
Paliwo	E95
Wymiary (D x S x W)	975 x 323 x 241 mm
Waga	4,6 kg*

* jednostka napędowa bez ostrza, pasa barkowego i paliwa



Dostarczone wyposażenie: Pas barkowy 125516-5; 2-żyłkowa głowica tnąca; Osłona głowicy tnącej kpl.; Torba; Klucz uniwersalny; Klucz imbusowy (2 szt.)

Kosa do trawy

EM400MP
STANDARD
nr kat.: 195650-5



Podkaszarka

ER400MP
OPCJA
nr kat.: 195524-0



Pilarka łańcuchowa

EY401MP
OPCJA
nr kat.: 19929-6



Nożyce do żywopłotu

EN401MP
OPCJA
nr kat.: 196257-0



Glebogryzarka

KR400MP
OPCJA
nr kat.: 195709-8



EBH341U
MM4

4-suwowa kosa spaliniowa

- Stworzona do ciężkich zastosowań w lesie i na terenach zielonych
- Niska emisja spalin i koszty eksploatacji
- Pompka zasysająca paliwo
- Unikalny, opatentowany obieg oleju
- Doskonała manewrowalność ułatwia pracę
- Komfortowa uprząż z poduszkami i podwójnymi ramiączkami
- Uchwyt wielofunkcyjny typu kierownica



Dostarczone wyposażenie: Uprząż 122906-3; Osłona do transportu noża tnącego 451252-0; 2-żyłkowa głowica tnąca „FLASH RAPID” 720000/NE; 3-zębna tarcza tnąca; Osłona głowicy tnącej; Komplet kluczy

Pojemność skokowa	33,5 cm ³
Moc silnika	1,07 kW (1,45 KM)
Gwint wrzeciona	M10 x 1,25LH
Pojemność zbiornika	0,65 l
Paliwo	E95
Wymiary (D x S x W)	1810 x 620 x 500 mm
Waga	7,1 kg*
Standardowe narzędzie tnące	3-zębny nóż tnący 2-żyłk. głowica tnąca

* bez osłony i elementu tnącego

EM4350RH
MM4

4-suwowa plecakowa kosa spaliniowa

- Dostosowana do wykaszania zboczy i trudno dostępnych terenów, jak również do cięcia zarośli, wyrównywania krawędzi trawników
- Silnik 4-suwowy - niska emisja spalin, zużycie paliwa i koszty eksploatacji
- Unikalny, opatentowany obieg oleju oraz pompka zasysająca paliwo
- Ciężki osprzęt (silnik, sprzęgło, zbiornik paliwa) trzymany jest na plecach, co pozwala kosić w trudnym terenie
- Elastyczny drążek pomiędzy silnikiem a ramieniem kosy
- Ergonomicznie zaprojektowana rękojeść dla większej wygody i komfortu pracy
- Uchwyt typu pętla
- Efektywny system tłumienia wibracji



Dostarczone wyposażenie: Uchwyt kompletny (pętla) 455315-4; 4-zębna tarcza tnąca 255x25,4 mm B-14124; Butelka na olej 242072-1; Osłona noża tnącego / tarczy tnącej 452259-9; Komplet kluczy; Grzebień osłony (2 szt.); Plecak z szelkami / uprząż (komplet)

Pojemność skokowa	43 cm ³
Moc silnika	1,5 kW (2,1 KM)
Gwint wrzeciona	M10 x 1,25LH
Pojemność zbiornika	0,8 l
Paliwo	E95
Wymiary (D x S x W)	358 x 280 x 587 mm
Waga	12,1 kg*
Standardowe narzędzie tnące	4-zębna tarcza tnąca

* bez osłony i elementu tnącego i paliwa

EM4350UH
MM4

4-suwowa kosa spaliniowa

- Najmocniejsza kosa spaliniowa z silnikiem 4-suwowym do najcięższych zastosowań
- Konstrukcja silnika umożliwia pracę w każdej pozycji (360°)
- Przyjazny dla środowiska, cichy i wysokowydajny silnik 4-suwowy
- Niska emisja spalin i koszty eksploatacji
- Łatwy rozruch z automatycznym zaworem dekompresyjnym oraz pompką zasysającą paliwo
- Beznarzędziowe mocowanie rękojeści umożliwia szybkie dopasowanie kąta i ułatwia transport
- Uniwersalna osłona narzędzia tnącego
- Ergonomicznie zaprojektowana rękojeść dla większej wygody i komfortu pracy



Dostarczone wyposażenie: 3-zębny nóż tnący; Osłona do transportu noża tnącego 451252-0; Osłona noża tnącego / tarczy tnącej 452259-9; Uprząż 122906-3; Torba na zestaw kluczy 831304-7; 2-żyłkowa głowica tnąca; Komplet kluczy

Pojemność skokowa	43 cm ³
Moc silnika	1,5 kW (2,0 KM)
Gwint wrzeciona	M10 x 1,25LH
Pojemność zbiornika	0,60 l
Paliwo	E95
Wymiary (D x S x W)	1812 x 635 x 460 mm
Waga	8,3 kg*
Standardowe narzędzie tnące	3-zębny nóż tnący 2-żyłk. głowica tnąca

* bez osłony i elementu tnącego i paliwa

EM4351UH
MM4

4-suwowa kosa spaliniowa

- Najmocniejsza kosa spaliniowa z silnikiem 4-suwowym do najcięższych zastosowań
- Konstrukcja silnika umożliwia pracę w każdej pozycji (360°)
- Przyjazny dla środowiska, cichy i wysokowydajny silnik 4-suwowy
- Niska emisja spalin i koszty eksploatacji
- Łatwy rozruch z automatycznym zaworem dekompresyjnym oraz pompką zasysającą paliwo
- Beznarzędziowe mocowanie rękojeści umożliwia szybkie dopasowanie kąta i ułatwia transport
- Uniwersalna osłona narzędzia tnącego
- Ergonomicznie zaprojektowana rękojeść dla większej wygody i komfortu pracy
- Efektywny system tłumienia wibracji



Dostarczone wyposażenie: 3-zębny nóż tnący; 2-żyłkowa głowica tnąca; Osłona do transportu noża tnącego 451252-0; Osłona noża tnącego / tarczy tnącej 452259-9; Uprząż profesjonalna 196129-9; Torba na zestaw kluczy 831304-7; Komplet kluczy

Pojemność skokowa	43 cm ³
Moc silnika	1,5 kW (2,0 KM)
Gwint wrzeciona	M10 x 1,25LH
Pojemność zbiornika	0,60 l
Paliwo	E95
Wymiary (D x S x W)	1812 x 618 x 528 mm
Waga	8,6 kg*
Standardowe narzędzie tnące	3-zębny nóż tnący 2-żyłk. głowica tnąca

* bez osłony i elementu tnącego i paliwa



Narzędzia ogrodowe

PLM4120N

Spalinowa kosiarka do trawy 41 cm



Idealna do ogrodów o powierzchni do 1000 m²

- Silnik B&S 500E (OHV-górnozaworowy)
- 3-stopniowa regulacja kąta nachylenia rękojeści
- 5-stopniowa centralna regulacja wysokości koszenia (25, 31, 43, 56, 70 mm)
- Ułatwiona praca dzięki kołom umieszczonym na uszczelnionych łożyskach kulkowych
- Łatwy montaż kosza na trawę
- Cięcie trawy bez kosza, z koszem oraz możliwość mulczowania
- Mulczer na wyposażeniu

Silnik spalinowy	B&S 500E
Pojemność skokowa	140 cm ³
Maks. moment obr.	6,8 Nm
Szerokość koszenia	41 cm
Wysokość koszenia	25-70 mm
Regulacja wys. koszenia	5-stopniowa
Napęd	posuw ręczny
Pojemność kosza	50 l
Obudowa	stalowa
Srednica kółek	178 / 203 mm
Wymiary (D x S x W)	760 x 500 x 410 mm
Waga	26,0 kg



Dostarczone wyposażenie: Ostrze tnące 41 cm 671001433; Mulczer 671450001; Kosz na trawę

PLM4819

Spalinowa kosiarka do trawy 48 cm



Idealna do ogrodów o powierzchni do 1700 m²

- Wydajny silnik 4-suwowy Briggs & Stratton (OHV)
- Samobieżna kosiarka do cięcia bez wysiłku
- Stabilna, solidna obudowa stalowa
- Składana rękojeść ułatwia przechowywanie
- Koła o średnicy 20 cm z łożyskami kulkowymi
- Miękki uchwyt rękojeści zapewnia komfort użytkowania
- Kosiarka bez funkcji cięcia trawy z koszem, posiada funkcję mulczowania oraz cięcia trawy z bocznym wyrzutem

Silnik spalinowy	B&S 625E R/S
Pojemność skokowa	150 cm ³
Maks. moment obr.	8,5 Nm*
Szerokość koszenia	48 cm
Wysokość koszenia	25-70 mm
Regulacja wys. koszenia	8-stopniowa
Napęd	na koła
Prędkość	3,4 km/h
Obudowa	stalowa
Waga	31,0 kg

* przy 2600 obr./min



Dostarczone wyposażenie: Ostrze tnące 48 cm DA00000532; Pokrywa wyrzutu bocznego DA00000560; Klucz montażowy DA00000583



PLM4627N

Spalinowa kosiarka do trawy 46 cm



Idealna do ogrodów o powierzchni do 1000 m²

- 3-stopniowa regulacja rękojeści
- 7-stopniowa regulacja wysokości koszenia
- Wskaźnik zapelnienia kosza
- Boczny wyrzut trawy - przydatny przy koszeniu większych powierzchni
- Cięcie trawy z koszem, bez kosza, zbieranie liści oraz mulczowanie

Silnik spalinowy	B&S 500E, 09P6
Pojemność skokowa	140 cm ³
Maks. moment obr.	6,8 Nm
Szerokość koszenia	46 cm
Wysokość koszenia	25-75 mm
Regulacja wys. koszenia	7-stopniowa
Napęd	posuw ręczny
Obudowa	stalowa
Pojemność kosza	60 l
Waga	28,4 kg
Opcja mulczowania	tak



Dostarczone wyposażenie: Ostrze tnące 46 cm 671001451; Mulczer 671326001; Wyrzutnik boczny 671381001; Klucz montażowy DA00000583; Kosz na trawę

PLM4628N

Spalinowa kosiarka do trawy 46 cm



Idealna do ogrodów o powierzchni do 1000 m²

- Samobieżna kosiarka do cięcia bez wysiłku
- 3-stopniowa regulacja rękojeści
- 7-stopniowa regulacja wysokości koszenia
- Wskaźnik zapelnienia kosza
- Boczny wyrzut trawy - przydatny przy koszeniu większych powierzchni
- Cięcie trawy z koszem, bez kosza, zbieranie liści oraz mulczowanie

Silnik spalinowy	B&S 500E, 09P6
Pojemność skokowa	140 cm ³
Maks. moment obr.	6,8 Nm
Szerokość koszenia	46 cm
Wysokość koszenia	25-75 mm
Regulacja wys. koszenia	7-stopniowa
Napęd	na koła
Prędkość	3,6 km/h
Obudowa	stalowa
Pojemność kosza	60 l
Waga	31,2 kg
Opcja mulczowania	tak



Dostarczone wyposażenie: Ostrze tnące 46 cm 671001451; Mulczer 671326001; Wyrzutnik boczny 671381001; Klucz montażowy DA00000583; Kosz na trawę

PLM4620N2

Spalinowa kosiarka do trawy 46 cm



Idealna do ogrodów o powierzchni do 1200 m²

- Ready Start - automatyczne ssanie umożliwia łatwiejsze odpalenie poprzez pociągnięcie linijki rozrusznika
- 3-stopniowa regulacja rękojeści
- 5-stopniowa centralna regulacja wysokości koszenia
- Ułatwione prowadzenie dzięki kołom umieszczonym na łóżyskach kulkowych
- Cięcie trawy bez kosza, z koszem oraz możliwość mulczowania

Silnik spalinowy	B&S 625E Ready Start
Pojemność skokowa	150 cm ³
Maks. moment obr.	8,5 Nm
Szerokość koszenia	46 cm
Wysokość koszenia	25-70 mm
Regulacja wys. koszenia	5-stopniowa
Napęd	posuw ręczny
Pojemność kosza	60 l
Obudowa	stalowa
Średnica kółek	175 / 200 mm
Wymiary (D x S x W)	810 x 560 x 440 mm
Waga	27,6 kg
Opcja mulczowania	tak

Dostarczone wyposażenie: Ostrze tnące 671014610; Kosz na trawę; Mulczer 671469001; Klucz nasadowy

PLM4621N2

Spalinowa kosiarka do trawy 46 cm



Idealna do ogrodów o powierzchni do 1400 m²

- Samobieżna kosiarka do cięcia bez wysiłku
- Ready Start - automatyczne ssanie umożliwia łatwiejsze odpalenie poprzez pociągnięcie linijki rozrusznika
- 3-stopniowa regulacja rękojeści
- 5-stopniowa centralna regulacja wysokości koszenia
- Ułatwione prowadzenie dzięki kołom umieszczonym na łóżyskach kulkowych
- Cięcie trawy bez kosza, z koszem oraz możliwość mulczowania

Silnik spalinowy	B&S 650EXi Ready Start
Pojemność skokowa	163 cm ³
Maks. moment obr.	9,1 Nm
Szerokość koszenia	46 cm
Wysokość koszenia	25-70 mm
Regulacja wys. koszenia	5-stopniowa
Napęd	na koła
Prędkość	3,6 km/h
Pojemność kosza	60 l
Obudowa	stalowa
Średnica kółek	175 / 200 mm
Wymiary (D x S x W)	810 x 560 x 440 mm
Waga	31,0 kg
Opcja mulczowania	tak

Dostarczone wyposażenie: Ostrze tnące; Kosz na trawę; Mulczer; Klucz nasadowy

PLM4622N2

Spalinowa kosiarka do trawy 46 cm



Idealna do ogrodów o powierzchni do 1800 m²

- Samobieżna kosiarka do cięcia bez wysiłku
- Napęd 3-biegowy
- Ready Start - automatyczne ssanie umożliwia łatwiejsze odpalenie poprzez pociągnięcie linijki rozrusznika
- 3-stopniowa regulacja rękojeści
- 5-stopniowa centralna regulacja wysokości koszenia
- Ułatwione prowadzenie dzięki kołom umieszczonym na łóżyskach kulkowych
- Cięcie trawy bez kosza, z koszem, zbieranie liści oraz mulczowanie

Silnik spalinowy	B&S675EXi Ready Start
Pojemność skokowa	163 cm ³
Maks. moment obr.	9,8 Nm
Szerokość koszenia	46 cm
Wysokość koszenia	25-70 mm
Regulacja wys. koszenia	5-stopniowa
Napęd	na koła (3 biegi)
Prędkość	3,0 / 3,4 / 4,5 km/h
Pojemność kosza	60 l
Obudowa	stalowa
Wymiary (D x S x W)	810 x 560 x 440 mm
Waga	33,0 kg
Opcja mulczowania	tak

Dostarczone wyposażenie: Ostrze tnące; Kosz na trawę; Mulczer; Klucz nasadowy

Narzędzia ogrodowe

PLM5113N2



Spalinowa kosiarka do trawy 51 cm

Idealna do ogrodów o powierzchni do 2000 m²

- Samobieżna kosiarka do cięcia bez wysiłku
- Napęd 3-biegowy
- Ready Start - automatyczne ssanie umożliwia łatwiejsze odpalenie poprzez pociągnięcie linijki rozrusznika
- 3-stopniowa regulacja rękojeści
- 5-stopniowa centralna regulacja wysokości koszenia
- Ułatwione prowadzenie dzięki kołom umieszczonym na łożyskach kulkowych
- Cięcie trawy bez kosza, z koszem, zbieranie liści oraz mulczowanie
- Boczny wyrzut trawy - przydatny przy koszeniu większych powierzchni

Silnik spalinowy	B&S 675EXi Ready Start
Pojemność skokowa	163 cm ³
Maks. moment obr.	9,8 Nm
Szerokość koszenia	51 cm
Wysokość koszenia	25-70 mm
Regulacja wys. koszenia	5-stopniowa
Napęd	na koła (3 biegi)
Prędkość	3,0 / 3,4 / 4,5 km/h
Pojemność kosza	65 l
Obudowa	stalowa
Wymiary (D x S x W)	830 x 570 x 440 mm
Waga	36,0 kg
Opcja mulczowania	tak

Dostarczone wyposażenie: Ostrze tnące; Kosz na trawę; Pokrywa wyrzutu bocznego; Mulczer; Klucz nasadowy

PLM5114



Spalinowa kosiarka do trawy 51 cm

Idealna do ogrodów o powierzchni do 2200 m²

- Samobieżna kosiarka do cięcia bez wysiłku
- Wydajny silnik 4-suwowy Briggs&Stratton z funkcją Ready Start
- Tylny napęd jednobiegowy
- 3 - stopniowa regulacja rękojeści
- Ułatwiona praca dzięki kołom na łożyskach kulkowych
- Łatwy do opróżnienia kosz na trawę z solidną, stalową ramą
- Cięcie trawy bez kosza, z koszem oraz możliwość mulczowania

Pojemność skokowa	161 cm ³
Pojemność kosza	70 l
Szerokość koszenia	51 cm
Wysokość koszenia	30-80 cm
Regulacja wysokości koszenia	7-stopniowa
Średnica kół przednie/tylne	210 / 210
Napęd	na koła
Obudowa	alumiuniowa
Silnik spalinowy	B&S 750 seria DOV Ready Start
Wymiary (D x S x W)	1000 x 560 x 530 mm
Prędkość	3,7 km/h
Maks. moment obrotowy	10,2 Nm
Waga	39,8 kg

Dostarczone wyposażenie: Ostrze tnące 51 cm 664004381; Mulczer 664140224; Kosz na trawę

PLM5600N2



Spalinowa kosiarka do trawy 51 cm

Idealna do ogrodów o powierzchni do 2200 m²

- Samobieżna kosiarka do cięcia bez wysiłku
- Napęd 3-biegowy
- Ready Start - automatyczne ssanie umożliwia łatwiejsze odpalenie poprzez pociągnięcie linijki rozrusznika
- 3-stopniowa regulacja rękojeści
- Łatwy do opróżnienia kosz na trawę
- Wskaźnik zapewnienia kosza
- Boczny wyrzut trawy - przydatny przy koszeniu większych powierzchni



Dostarczone wyposażenie: Ostrze tnące; Kosz na trawę; Pokrywa wyrzutu bocznego; Mulczer; Klucz nasadowy

Silnik spalinowy	B&S 675EXi Ready Start
Pojemność skokowa	163 cm ³
Maks. moment obr.	9,8 Nm
Szerokość koszenia	56 cm
Wysokość koszenia	25-70 mm
Regulacja wys. koszenia	8-stopniowa
Napęd	na koła (3 biegi)
Prędkość	3,0 / 3,4 / 4,5 km/h
Pojemność kosza	70 l
Obudowa	stalowa
Wymiary (D x S x W)	900 x 640 x 460 mm
Waga	37,2 kg
Opcja mulczowania	tak

PLM5120N2



Spalinowa kosiarka do trawy 51 cm

Idealna do ogrodów o powierzchni do 2200 m²

- Ready Start - automatyczne ssanie umożliwia łatwiejsze odpalenie poprzez pociągnięcie linijki rozrusznika
- 3-stopniowa regulacja rękojeści
- Ułatwione prowadzenie dzięki kołom umieszczonym na łożyskach kulkowych
- Kosiarka bez funkcji cięcia trawy z koszem, posiada funkcję mulczowania oraz funkcję cięcia trawy z bocznym wyrzutem



Dostarczone wyposażenie: Ostrze tnące; Klucz nasadowy; Pokrywa wyrzutu bocznego

Silnik spalinowy	B&S 625E Ready Start
Pojemność skokowa	150 cm ³
Maks. moment obrotowy	8,5 Nm
Szerokość koszenia	51 cm
Wysokość koszenia	25-70 mm
Regulacja wys. koszenia	5-stopniowa
Napęd	posuw ręczny
Obudowa	stalowa
Średnica kółek	200 / 280 mm
Wymiary (D x S x W)	820 x 540 x 380 mm
Waga	25,5 kg
Opcja mulczowania	tak

PLM5121N2



Spalinowa kosiarka do trawy 51 cm

Idealna do ogrodów o powierzchni do 2200 m²

- Ready Start - automatyczne ssanie umożliwia łatwiejsze odpalenie poprzez pociągnięcie linijki rozrusznika
- 3-stopniowa regulacja rękojeści
- Samobieżna kosiarka do cięcia bez wysiłku
- Ułatwione prowadzenie dzięki kołom umieszczonym na łożyskach kulkowych
- Kosiarka bez funkcji cięcia trawy z koszem, posiada funkcję mulczowania oraz funkcję cięcia trawy z bocznym wyrzutem

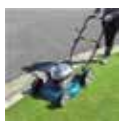

Dostarczone wyposażenie: Ostrze tnące; Klucz nasadowy; Pokrywa wyrzutu bocznego

Silnik spalinowy	B&S 675EXi Ready Start
Pojemność skokowa	163 cm ³
Maks. moment obrotowy	9,8 Nm
Szerokość koszenia	51 cm
Wysokość koszenia	25-70 mm
Regulacja wys. koszenia	5-stopniowa
Napęd	na koła
Prędkość	3,6 km/h
Obudowa	stalowa
Średnica kółek	200 / 280 mm
Wymiary (D x S x W)	820 x 540 x 351 mm
Waga	31,0 kg
Opcja mulczowania	tak

EN4950H
MM4

4-suwowe spalinowe nożyce do żywopłotu na wysięgniku

- Spalinowe nożyce do żywopłotu na wysięgniku doskonale do przycinania wyższych lub niższych żywopłotów z poziomu ziemi
- Przyjazny dla środowiska, multipozycyjny, cichy i wysokowydajny silnik 4-suwowy
- Niska emisja spalin oraz koszty eksploatacji
- Kompaktowa oraz lekka głowica ostrza do żywopłotu zapewnia większy komfort użytkowania, kontrolę oraz większą manewrowalność
- Ostrza tnące w powłocie niklowej przycinają gałęzie o maks. średnicy 21,5 mm (świeże przyrosty roczne)
- Obracana o 180° głowica dla łatwego transportu i przechowywania
- Możliwość ustawienia listwy tnącej w 13 pozycjach co 11,25°
- Możliwość regulacji kąta w górę do 45° i w dół do 90°
- Wbudowane sprzęgło zabezpiecza przed niezamierzonymi ruchami ostrza gdy głowica złożona jest pod kątem 180°
- Ergonomiczny uchwyt typu pętla



Dostarczone wyposażenie: Pas barkowy 125516-5; Zespól tnący kpl. 126293-2; Uchwyt typu pętla 195626-2; Butelka na olej 242072-1; Oslona zespołu tnącego 454279-9; Klucz KOMBI 782233-6; Klucz imbusowy 4 783223-2

Pojemność skokowa	25,4 cm ³
Moc silnika	0,77 kW (1,1 KM)
Zbiornik paliwa	0,6 l
Paliwo	E95
Maks. długość cięcia	49 cm
Zakres regulacji kąta	135°
Wymiary (D x S x W)	2520 x 242 x 241 mm
Waga	6,9 kg

EN4951SH
MM4

4-suwowe spalinowe nożyce do żywopłotu na wysięgniku

- Spalinowe nożyce do żywopłotu na wysięgniku doskonale do przycinania wyższych lub niższych żywopłotów z poziomu ziemi
- Przyjazny dla środowiska, multipozycyjny, cichy i wysokowydajny silnik 4-suwowy
- Krótszy wał nożyc
- Niska emisja spalin oraz koszty eksploatacji
- Kompaktowa oraz lekka głowica ostrza do żywopłotu zapewnia większy komfort użytkowania, kontrolę oraz większą manewrowalność
- Ostrza tnące w powłocie niklowej przycinają gałęzie o maks. średnicy 21,5 mm (świeże przyrosty roczne)
- Obracana o 180° głowica dla łatwego transportu i przechowywania
- Możliwość ustawienia listwy tnącej w 13 pozycjach co 11,25°
- Możliwość regulacji kąta w górę do 45° i w dół do 90°
- Wbudowane sprzęgło zabezpiecza przed niezamierzonymi ruchami ostrza gdy głowica złożona jest pod kątem 180°
- Ergonomiczny uchwyt typu pętla



Dostarczone wyposażenie: Pas barkowy 125516-5; Zespól tnący kpl. 126293-2; Uchwyt typu pętla 195626-2; Butelka na olej 242072-1; Oslona zespołu tnącego 454279-9; Klucz KOMBI 782233-6; Klucz imbusowy 4 783223-2

Pojemność skokowa	25,4 cm ³
Moc silnika	0,77 kW (1,1 KM)
Zbiornik paliwa	0,6 l
Paliwo	E95
Maks. długość cięcia	49 cm
Zakres regulacji kąta	135°
Wymiary (D x S x W)	2050 x 221 x 241 mm
Waga	6,6 kg

EH5000W
Spalinowe nożyce do żywopłotu

- Mocny i wydajny silnik 2-suwowy
- Pompka zasysająca paliwo
- Powłoka ostrza nożyc o srebrnym połysku pokryta warstwą chromonikieliny
- System antywibracyjny
- Wydmuch spalin w kierunku od operatora dla komfortu, bezpieczeństwa oraz ochrony zdrowia użytkownika
- Rękojeść pokryta elastomerem



Dostarczone wyposażenie: Ostrze tnące 725169-6; Oslona noża 452328-6

Pojemność skokowa	22 cm ³
Moc silnika	0,68 kW (0,92 KM)
Prędk. obr. na biegu jałowym	3000 obr./min
Częstotliwość skoków	4270/min
Zbiornik paliwa	0,4 l
Paliwo / mieszanka (olej Makita HP50)	E95 / 1:50
Maks. długość cięcia	48,3 cm
Typ ostrza	dwustronne
Długość ostrza	50 cm
Wymiary (D x S x W)	1014 x 262 x 216 mm
Waga	4,8 kg

PM7651H
MM4

4-suwowy zamgławiacz spalinowy

- Wysoce wydajne urządzenie przeznaczone do aplikacji pestycydów i środków dezynfekcyjnych zarówno wewnątrz, jak i na zewnątrz budynków, szklarni itp.
- Mocny silnik 4-suwowy z niską emisją spalin
- System łatwego startu z dekompresją
- Wygodnie zamontowany uchwyt typu joystick z włącznikiem
- Funkcja automatycznego mieszania zawartości zbiornika
- Pokrętko dozujące ilość mieszanki umieszczone przed dyszą wylotową
- Należy stosować olej HD30



Dostarczone wyposażenie: Rura prosta (krótka); Rura prosta (długa); Rura z tuleją obrotową (z rękojeścią przyspiesznicą); Rura harmonijkowa; Końcówka rury z dozownikiem; Zestaw opasek zaciskowych (5 szt.); Wężyk 25 cm; Klucz montażowy; Butelka na olej

Pojemność skokowa	75,6 cm ³
Moc silnika	2,7 kW (3,7 KM)
Maks. prędkość strumienia powietrza	85 m/s
Wydajność dmuchawy	14,1 m ³ /min
Maks. zasięg w poziomie	16 m
Maks. zasięg w pionie	13 m
Pojemność zbiornika na ciecz	15 l
Pojemność zbiornika paliwa	1,8 l
Paliwo	E95
Wymiary (D x S x W)	350 x 231 x 368 mm
Waga	14,1 kg*

* na suchu

BHX2501
MM4

4-suwowa dmuchawa spalinowa

- Dmuchawa z opcją zasysania liści
- Cichy i oszczędny silnik 4-suwowy charakteryzujący się niską emisją spalin (nie wymaga stosowania mieszanki paliwowej)
- Z zapłonem elektron. oraz pompką zasysającą paliwo
- Niewielka i lekka (całkowita długość to tylko 350 mm, a ciężar jedynie 4,5 kg bez rury dmuchawy), łatwa do noszenia oraz obsługiwaną jedną ręką
- Ergonomiczny uchwyt z regulacją stałej prędkości oraz miejscem na kciuk zapewnia lepszą kontrolę oraz mniejsze zmęczenie – dźwignia regulatora stabilizuje prędkość przepływu powietrza



Dostarczone wyposażenie: Zestaw odsysający (worek + rura) 195283-6; Rura prosta 451752-0; Końcówka rury płaska 451753-8; Opaska zaciskowa; Szelki; Klucz montażowy

Pojemność skokowa	24,5 cm ³
Moc silnika	0,81 kW (1,1 KM)
Prędkość strumienia powietrza	64,6 m/s
Wydajność dmuchawy	8,91 m ³ /min.
Pojemność zbiornika	0,52 l
Paliwo	E95
Wymiary (D x S x W)	350 x 231 x 368 mm*
Waga	4,5 kg*

* bez rury dmuchawy



Narzędzia ogrodowe

EB5300TH
MM4

4-suwowa dmuchawa spalinowa

- Dmuchawa bez opcji zasysania liści
- Silnik 4-suwowy chłodzony powietrzem o niskiej emisji spalin
- Wysoka prędkość strumienia powietrza oraz wydajność dmuchawy zapewniają doskonałą efektywność pracy
- 4 sprężyny umieszczone między silnikiem a ramą plecaka amortyzują wibracje na plecach operatora poprawiając komfort i ograniczając zmęczenie nawet przy długim użytkowaniu dmuchawy
- Wygodne i regulowane szelki oraz dobra wentylacja pleców zapewniają komfort użytkownika
- Wygodnie zamontowany uchwyt typu joystick
- Funkcja anti-icing umożliwia stosowanie w niskich temperaturach
- Ochrona użytkownika przed porażeniem prądem stałym



Dostarczone wyposażenie: Klucz montażowy 782239-4; Torba na zestaw kluczy 831304-7; Rura prosta z tuleją obrotową; Rura prosta 90; Dysza wylotowa 90-62; Dysza wylotowa płaska 90; Rura harmonijkowa; Opaska zaciskowa (2 szt.); Butelka na olej

Pojemność silnika	52,5 cm ³
Moc silnika	1,8 kW (2,5 KM)
Prędkość strumienia powietrza	82 m/s
Wydajność dmuchawy	15 m ³ /min
Pojemność zbiornika	1,8 l
Paliwo	E95
Wibracje (na uchwycie)	2,2 m/s ²
Wymiary (D x S x W)	320 x 450 x 475 mm*
Waga	9,8-10,1 kg*

* bez rury dmuchawy

EB7660TH
MM4

4-suwowa dmuchawa spalinowa

- Dmuchawa bez opcji zasysania liści
- Mocny silnik 4-suwowy z niską emisją spalin
- 4 sprężyny umieszczone między silnikiem a ramą plecaka amortyzują wibracje na plecach operatora, poprawiając komfort i ograniczając zmęczenie nawet przy długim użytkowaniu dmuchawy
- Lekka i kompaktowa z szerokimi szelkami i wentylowanym tylnym panelem poprawiającym komfort pracy
- Funkcja anti-icing umożliwia stosowanie w niskich temperaturach
- System łatwego startu z dekompresją
- Wygodnie zamontowany uchwyt typu joystick
- Ochrona użytkownika przed porażeniem prądem statycznym
 - Należy stosować olej Makita HD30



Dostarczone wyposażenie: Rura prosta z tuleją obrotową; Rura prosta; Dysza wylotowa; Dysza wylotowa płaska; Rura harmonijkowa; Opaska zaciskowa (2 szt.); Narzędzie montażowe (klucz)

Pojemność silnika	75,6 cm ³
Moc silnika	3,0 kW (4,1 KM)
Prędkość strumienia powietrza	92 m/s
Wydajność dmuchawy	20 m ³ /min
Pojemność zbiornika	1,9 l
Paliwo	E95
Wibracje (na uchwycie)	2,3 m/s ²
Wymiary (D x S x W)	332 x 460 x 480 mm*
Waga	11,9-12,1 kg*

* bez rury dmuchawy

OFERTA

Akumulatorowych narzędzi ogrodowych str. 114



MYJKI WYSOKOCIŚNIENIOWE I POMPY WODNE



Myjki wysokociśnieniowe i pompy wodne

HW1200

Myjka wysokociśnieniowa



Myjka wysokociśnieniowa idealna do użytku wokół domu

- Lanca z regulacją strumienia wody
- Funkcja samozasysająca pozwala na doprowadzenie wody do myjki z zbiornika wody
- Niski poziom hałasu generowanego podczas pracy myjki - 89 dB(A)

Moc znamionowa	1800 W
Prędkość obr. na biegu jałowym	3000 obr./min
Ciśnienie robocze	100 bar
Maks. dopuszczalne ciśnienie	120 bar
Maks. przepływ wody	330 l/h
Maks. temperatura wody na dopływie	40°
Wymiary (D x S x W)	292 x 358 x 830 mm
Waga	11 kg



Dostarczone wyposażenie: Rękojeść pistoletowa 197842-2; Dysza spieniająca za zbiornikiem na detergent 197886-2; Lanca z dyszą regulacyjną 197822-8; Lanca z dyszą rotacyjną 197824-4; Wąż 10 m; Szybkołączka 197883-8; Igła do czyszczenia dyszy 123660-2

HW1300

Myjka wysokociśnieniowa



Myjka wysokociśnieniowa idealna do użytku wokół domu

- Myjka wysokociśnieniowa idealna do użytku wokół domu z 2-biegowym przełącznikiem poziomu ciśnienia roboczego
- Lanca z regulacją strumienia wody
- Wąż ze zbrojeniem stalowym o długości 10 m
- Funkcja samozasysająca pozwala na doprowadzenie wody do myjki z zbiornika wody
- Niski poziom hałasu generowanego podczas pracy myjki - 85 dB(A) w trybie niskiego ciśnienia oraz 92 dB(A) w trybie wysokiego ciśnienia

Moc znamionowa	1800 W
Prędkość obr. na biegu jałowym	
tryb wysokiego ciśnienia	3500 obr./min
tryb niskiego ciśnienia	1750 obr./min
Ciśnienie robocze	
tryb wysokiego ciśnienia	110 bar
tryb niskiego ciśnienia	80 bar
Maks. dopuszczalne ciśnienie	130 bar
Maks. przepływ wody	360 l/h
Maks. temperatura wody na dopływie	40°
Wymiary (D x S x W)	292 x 358 x 830 mm
Waga	12,7 kg



Dostarczone wyposażenie: Rękojeść pistoletowa 197842-2; Dysza spieniająca za zbiornikiem na detergent 197886-2; Lanca z dyszą regulacyjną 197822-8; Lanca z dyszą rotacyjną 197824-4; Wąż ze zbrojeniem stalowym 10 m TG00000009; Szybkołączka 197883-8; Igła do czyszczenia dyszy 123660-2

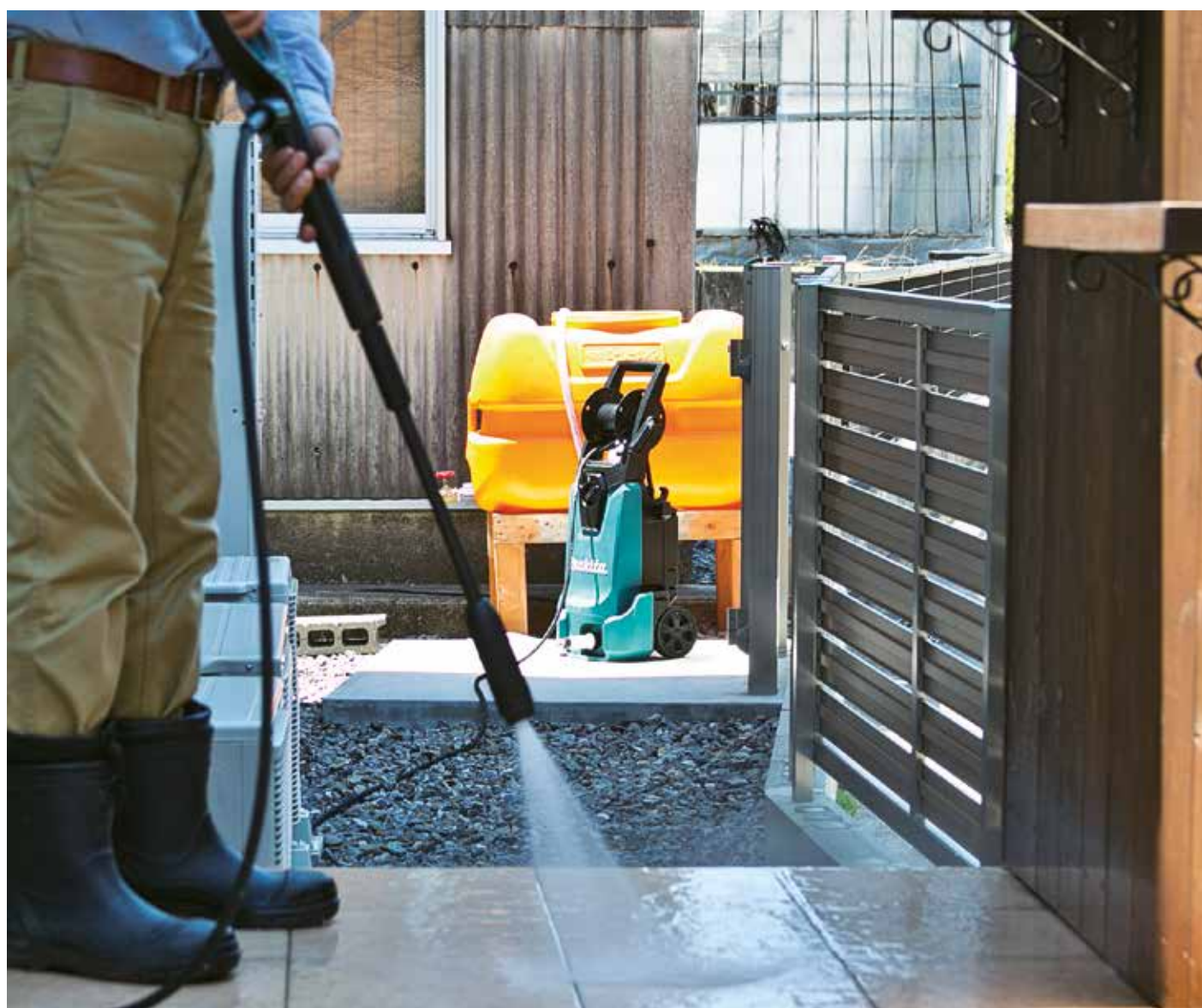

Myjki wysokociśnieniowe i pompy wodne

HW101

Myjka wysokociśnieniowa

Do zastosowań wokół domu

- Model hobby
- Kompakt; pompa metalowa z silnikiem komutatorowym
- System Total Stop umożliwia automatyczne uruchamianie i zatrzymywanie
- Filtr wody zapobiega uszkodzeniom pompy
- Lanca z regulacją strumienia
- Zbiornik na detergent

Moc znamionowa	1300 W
Ciśnienie robocze	65 bar
Maks. dopuszczalne ciśnienie	100 bar
Maks. przepływ wody	360 l/h
Maks. temperatura wody na dopływie	50°C
Wymiary (D x S x W)	180 x 180 x 430 mm
Waga	6,5 kg



Dostarczone wyposażenie: Rękojeść pistoletowa ze spustem 40797; Lanca z dyszą regulacyjną 40798; Wąż wysokociśnieniowy (3 m) 46272; Złaczka węża z filtrem wody 3082130; Zaczep na przewód zasilający; Uchwyt na akcesoria; Zbiornik na detergent 40800

HW102

Myjka wysokociśnieniowa

Lekka i kompaktowa myjka do zastosowań wokół domu

- Model hobby
- Mimośrodowa pompa trzylotkowa z silnikiem komutatorowym
- System Total Stop umożliwia automatyczne uruchamianie i zatrzymywanie
- Automatyczny zawór bezpieczeństwa z systemem by-pass
- Wymienny filtr wlotowy wody
- Szybkozłączki na obu końcach węża
- Kółka transportowe z gumowym bieżnikiem
- Rękojeść teleskopowa

Moc znamionowa	1300 W
Ciśnienie robocze	70 bar
Maks. dopuszczalne ciśnienie	100 bar
Maks. przepływ wody	360 l/h
Maks. temperatura wody na dopływie	50°C
Wymiary (D x S x W)	330 x 280 x 440 mm
Waga	5,8 kg



Dostarczone wyposażenie: Rękojeść pistoletowa ze spustem 3320152; Lanca z dyszą ROTOPOWER 41169; Lanca z dyszą regulacyjną 3640640; Przedłużenie lancy 3320130; Wąż wysokociśnieniowy (5 m) 3640630; Złaczka węża z filtrem wody 3082130; Złaczka węża 3082661; Uchwyt na akcesoria; Zbiornik na detergent 3640090



HW111

Myjka wysokociśnieniowa

Lekka i kompaktowa myjka do zastosowań wokół domu

- Mimośrodowa pompa trzylotkowa z silnikiem komutatorowym
- System Total Stop umożliwia automatyczne uruchamianie i zatrzymywanie
- Automatyczny zawór bezpieczeństwa z systemem by-pass
- Wąż ze zbrojeniem stalowym nawijany na bęben
- Zbiornik na detergent o pojemności 0,9 l
- Wymienny filtr wlotowy wody
- Szybkozłączki na obu końcach węża
- Wbudowany uchwyt na akcesoria
- Wbudowany system zasysania detergentu

Moc znamionowa	1700 W
Ciśnienie robocze	90 bar
Maks. dopuszczalne ciśnienie	110 bar
Maks. przepływ wody	370 l/h
Maks. temperatura wody na dopływie	50°C
Wymiary (D x S x W)	360 x 310 x 710 mm
Waga	7,4 kg



Dostarczone wyposażenie: Rękojeść pistoletowa ze spustem 3320152; Lanca z dyszą ROTOPOWER 41169; Lanca z dyszą regulacyjną 3640650; Przedłużenie lancy 3320130; Wąż wysokociśnieniowy (5,5 m) 3640660; Szczotka ze złączką 3640950; Dysza spieniąca 3640670; Złaczka węża z filtrem wody 3082130; Bęben na wąż (wbudowany); Złaczka węża 3082661; Uchwyt na akcesoria 3640370; Zbiornik na detergent 3640380

HW131

Myjka wysokociśnieniowa

Do użytku profesjonalnego lub przemysłowego

- Pompa trzylotkowa z tłokami z pokryciem ceramicznym
- Bezobsługowy, solidny silnik asynchroniczny - bezszczotkowy
- Pobór środka myjącego na wolnym wypływie na dyszy regulowanej (przełączenie przód-tył)
- Lanca z dyszą ROTOPOWER
- Wąż ciśnieniowy może w czasie pracy pozostawać na bębnie
- Na wyposażeniu uchwyt na akcesoria
- Wbudowany system zasysania detergentu
- Praca w poziomie

Moc znamionowa	2300 W
Ciśnienie robocze	120 bar
Maks. dopuszczalne ciśnienie	130 bar
Maks. przepływ wody	500 l/h
Maks. temperatura wody na dopływie	60°C
Wymiary (D x S x W)	380 x 390 x 880 mm
Waga	33,8 kg



Dostarczone wyposażenie: Uchwyt pistoletowy ze spustem 40728; Lanca z dyszą ROTOPOWER 40730; Lanca z dyszą regulacyjną 40729; Wąż wysokociśnieniowy (15 m) 40809; Bęben na wąż (wbudowany); Złaczka węża 40725; Uchwyt na akcesoria; Zbiornik na detergent (wbudowany)

Myjki wysokociśnieniowe i pompy wodne

HW132

Myjka wysokociśnieniowa

Do użytku wokół domu

- Mimośrodowa pompa trzylitkowa z bezszczotkowym silnikiem indukcyjnym
- System Total Stop umożliwia automatyczne uruchamianie i zatrzymywanie
- Kółka transportowe z gumowanym bieżnikiem
- Wąż ze zbrojeniem stalowym nawijany na bęben
- Akcesoria do szybkiego montażu
- Zbiornik na detergent o pojemności 0,9 l
- Wymienny filtr wlotowy wody
- Wbudowany uchwyt na akcesoria
- Wbudowany system zasysania detergentu



Dostarczone wyposażenie: Rękojeść pistoletowa ze spustem 3640920; Lanca z dyszą ROTOPOWER 41171; Lanca z dyszą regulacyjną 3640930; Wąż wysokociśnieniowy (8 m) 3640960; Szczotka ze złączką 3640950; Dysza spieniająca 3640670; Złączka węża z filtrem wody 3082130; Bęben na wąż (wbudowany); Złączka węża 3082661; Uchwyt na akcesoria 3640370; Zbiornik na detergent 3640380

Moc znamionowa	2100 W
Ciśnienie robocze	120 bar
Maks. dopuszczalne ciśnienie	140 bar
Maks. przepływ wody	420 l/h
Maks. temperatura wody na dopływie	50°C
Wymiary (D x S x W)	380 x 320 x 820 mm
Waga	18,8 kg

HW151

Myjka wysokociśnieniowa

Do użytku profesjonalnego lub przemysłowego

- Pompa trzylitkowa z tłokami z pokryciem ceramicznym
- Bezszczotkowy silnik indukcyjny
- System Total Stop umożliwia automatyczne uruchamianie i zatrzymywanie
- Zawór regulujący ciśnienie
- Manometr typu glicerynowego
- Kółka transportowe z gumowanym bieżnikiem
- Wąż ze zbrojeniem stalowym nawijany na bęben
- Wymienny filtr wlotowy wody
- Wbudowany system zasysania detergentu
- Dwa niezależne zbiorniki na detergent



Dostarczone wyposażenie: Rękojeść pistoletowa ze spustem 41154; Lanca z dyszą ROTOPOWER 40167; Lanca z dyszą regulacyjną 40551; Wąż wysokociśnieniowy (10 m) 3083550; Złączka węża z filtrem wody 3082130; Bęben na wąż 42581; Złączka węża 40086; Uchwyt na akcesoria 3580050; Zbiornik na detergent (wbudowany) 2180130 (2x)

Moc znamionowa	2500 W
Ciśnienie robocze	140 bar
Maks. dopuszczalne ciśnienie	150 bar
Maks. przepływ wody	500 l/h
Maks. temperatura wody na dopływie	50°C
Wymiary (D x S x W)	370 x 360 x 880 mm
Waga	26,9 kg



Myjki wysokociśnieniowe i pompy wodne

PF0300

Elektryczna pompa zanurzeniowa

Przeznaczona do użytku indywidualnego

- Idealna do wypompowywania wody czystej z dużych zbiorników takich jak np.: baseny oraz zbiorniki wody deszczowej, a także nawadniania ogrodów
- Solidna, plastikowa obudowa
- Podwójne uszczelnienie gumowe wypełnione olejem
- Wyłącznik pływakowy z czujnikiem poziomu cieczy
- Ergonomiczny uchwyt ułatwia przenoszenie



Moc znamionowa	300 W
Maks. wydajność	140 l/min
Maks. wysokość słupa wody	7 m
Maks. głębokość zanurzenia	5 m
Maks. wielkość zanieczyszczeń	5 mm
Min. poziom zasysania wody	20 mm
Obudowa	tworzywo sztuczne
Wymiary (D x S x W)	160 x 168 x 305 mm
Waga	3,3 kg

PF0800

Elektryczna pompa zanurzeniowa

Do użytku w gospodarstwach domowych oraz nawadniania ogrodów

- Idealna do wypompowywania wody z zalanych pomieszczeń, piwnic oraz innych zbiorników
- Solidna, plastikowa obudowa
- Podwójne uszczelnienie gumowe wypełnione olejem
- Wyłącznik pływakowy z czujnikiem poziomu cieczy
- Ergonomiczny uchwyt ułatwia przenoszenie



Moc znamionowa	800 W
Maks. wydajność	220 l/min
Maks. wysokość słupa wody	9 m
Maks. głębokość zanurzenia	5 m
Maks. wielkość zanieczyszczeń	5 mm
Min. poziom zasysania wody	20 mm
Obudowa	tworzywo sztuczne
Wymiary (D x S x W)	160 x 168 x 340 mm
Waga	4,6 kg

PF1100

Elektryczna pompa zanurzeniowa

Wydajna pompa drenażowa

- Idealna do wypompowywania wody czystej z dużych zbiorników takich jak np.: baseny oraz zbiorniki wody
- Solidna obudowa ze stali nierdzewnej
- Długa żywotność
- Wyłącznik pływakowy z czujnikiem poziomu cieczy
- Podwójne uszczelnienie gumowe wypełnione olejem
- Ergonomiczny uchwyt ułatwia przenoszenie



Moc znamionowa	1100 W
Maks. wydajność	250 l/min
Maks. wysokość słupa wody	9 m
Maks. głębokość zanurzenia	5 m
Maks. wielkość zanieczyszczeń	5 mm
Min. poziom zasysania wody	25 mm
Obudowa	stal nierdzewna
Wymiary (D x S x W)	150 x 150 x 305 mm
Waga	5,9 kg

PF0410

Elektryczna pompa zanurzeniowa

Przeznaczona do użytku indywidualnego, jak również dla rolników, firm budowlanych, przedsiębiorstw komunalnych

- Profesjonalna pompa przeznaczona do drenażu studni oraz innych zbiorników np.: basenów, oczek wodnych z drobkami o średnicy do 35 mm oraz nawadniania ogrodów
- Może być użyta jako pompa awaryjna w razie powodzi, gdy woda zawiera błoto
- Solidna, plastikowa obudowa
- Podwójne uszczelnienie gumowe wypełnione olejem
- Wyłącznik pływakowy z czujnikiem poziomu cieczy
- Ergonomiczny uchwyt ułatwia przenoszenie



Moc znamionowa	400 W
Maks. wydajność	140 l/min
Maks. wysokość słupa wody	5 m
Maks. głębokość zanurzenia	5 m
Maks. wielkość zanieczyszczeń	35 mm
Min. poziom zasysania wody	40 mm
Obudowa	tworzywo sztuczne
Wymiary (D x S x W)	160 x 168 x 380 mm
Waga	3,3 kg

PF1010

Elektryczna pompa zanurzeniowa

Może być użyta jako pompa awaryjna w razie powodzi, gdy woda zawiera błoto

- Profesjonalna pompa przeznaczona do drenażu studni oraz innych zbiorników np.: basenów, oczek wodnych z drobkami o średnicy do 35 mm oraz nawadniania ogrodów
- Przeznaczona do użytku indywidualnego, jak również dla rolników, firm budowlanych, przedsiębiorstw komunalnych
- Solidna, plastikowa obudowa
- Podwójne uszczelnienie gumowe wypełnione olejem
- Wyłącznik pływakowy z czujnikiem poziomu cieczy
- Ergonomiczny uchwyt ułatwia przenoszenie



Moc znamionowa	1100 W
Maks. wydajność	240 l/min
Maks. wysokość słupa wody	10 m
Maks. głębokość zanurzenia	5 m
Maks. wielkość zanieczyszczeń	35 mm
Min. poziom zasysania wody	40 mm
Obudowa	tworzywo sztuczne
Wymiary (D x S x W)	160 x 168 x 380 mm
Waga	5,3 kg

Myjki wysokociśnieniowe i pompy wodne

PF1110



Elektryczna pompa zanurzeniowa

Wydajna pompa drenażowa

- Idealna do wypompowywania wody zanieczyszczonej lub zabłoconej z drobkami o średnicy do 3,5 mm, z zalanych piwnic oraz dużych zbiorników takich jak np. baseny oraz zbiorniki wody deszczowej, oraz do nawadniania ogrodów
- Solidna obudowa ze stali nierdzewnej
- Długa żywotność
- Wyłącznik pływakowy z czujnikiem poziomu cieczy
- Podwójne uszczelnienie gumowe wypełnione olejem
- Ergonomiczny uchwyt ułatwia przenoszenie

Moc znamionowa	1100 W
Maks. wydajność	250 l/min
Maks. wysokość słupa wody	10 m
Maks. głębokość zanurzenia	5 m
Maks. wielkość zanieczyszczeń	3,5 mm
Min. poziom zasysania wody	50 mm
Obudowa	stal nierdzewna
Wymiary (D x S x W)	160 x 185 x 335 mm
Waga	5,9 kg



EW1050HX

MM4



4-suwowa pompa spalinowa

Spalinowa pompa wodna z silnikiem 4-suwowym

- Do wypompowywania wody z zalanych miejsc
- Do mycia samochodów, narzędzi ogrodniczych, sprzętu rolniczego, ścian, dachów itd.
- Do nawadniania ogrodów
- Zgodna z regulacjami odnośnie emisji spalin (EU Stage 2)

Pojemność skokowa	24,5 cm ³
Moc silnika	0,71 kW (0,97 KM)
Maks. wysokość słupa wody	35 m
Maks. głębokość zasysania	8 m
Maks. wydajność	110 l/min
Pojemność zbiornika paliwa	0,5 l
Paliwo	E95
Wymiary (D x S x W)	327 x 231 x 319 mm
Waga	5,8 kg



Dostarczone wyposażenie: Wąż zasysający; Końcówka sitkowa węża ssącego; Wąż 8 m z końcówkami; Dysza strumieniowa; Adapter węża z zakrętką i uszczelką (2 kpl.); Zacisk węża (3 szt.); Klucz uniwersalny

EW1060HX

MM4



4-suwowa pompa spalinowa

Spalinowa pompa wodna z silnikiem 4-suwowym

- Do wypompowywania wody z zalanych miejsc
- Do mycia samochodów, narzędzi ogrodniczych, sprzętu rolniczego, ścian, dachów itd.
- Do nawadniania ogrodów
- Zgodna z regulacjami odnośnie emisji spalin (EU Stage 2)

Pojemność skokowa	33,5 cm ³
Moc silnika	1,07 kW (1,45 KM)
Maks. wysokość słupa wody	45 m
Maks. głębokość zasysania	8 m
Maks. wydajność	130 l/min
Pojemność zbiornika paliwa	0,65 l
Paliwo	E95
Wymiary (D x S x W)	356 x 234 x 336 mm
Waga	7,3 kg



Dostarczone wyposażenie: Wąż zasysający; Końcówka sitkowa węża ssącego; Wąż 8 m z końcówkami; Dysza strumieniowa; Adapter węża z zakrętką i uszczelką (2 kpl.); Zacisk węża ME01676330; Klucz uniwersalny



AGREGATY PRĄDOTWÓRCZE



Agregaty prądotwórcze

EG2250A



Agregat prądotwórczy

Niezawodność i trwałość uzyskana przez zastosowanie silnika górnozaworowego (OHV)

- Alternator AVR - z automatycznym regulatorem napięcia
- Czujnik oleju jako wyposażenie standardowe - automatycznie zatrzymuje silnik, kiedy poziom oleju jest zbyt niski
- Duży zbiornik paliwa zapewnia długi czas pracy
- Łatwy rozruch bez efektu odbicia
- Lampki sygnalizujące generowanie napięcia
- Wskaźnik napięcia i prądu
- Możliwość ładowania akum. samochodowych 12 V

Silnik spalinowy	OHV 4-suwowy
Pojemność skokowa	210 cm ³
Paliwo	E95
Pojemność zbiornika paliwa	15 l
Rozrusznik	ręczny
Napięcie wyjścia (prąd zmienny)	230 V- 50 Hz
Napięcie wyjścia (prąd stały)	12 V (8,3 A)
Maks. moc wyjściowa	2,2 kW
Waga	49,8 kg

EG2850A



Agregat prądotwórczy

Niezawodność i trwałość uzyskana przez zastosowanie silnika górnozaworowego (OHV)

- Alternator AVR - z automatycznym regulatorem napięcia
- Czujnik oleju jako wyposażenie standardowe - automatycznie zatrzymuje silnik, kiedy poziom oleju jest zbyt niski
- Duży zbiornik paliwa zapewnia długi czas pracy
- Łatwy rozruch bez efektu odbicia
- Lampki sygnalizujące generowanie napięcia
- Wskaźnik napięcia i prądu
- Możliwość ładowania akum. samochodowych 12 V

Silnik spalinowy	OHV 4-suwowy
Pojemność skokowa	210 cm ³
Paliwo	E95
Pojemność zbiornika paliwa	15 l
Rozrusznik	ręczny
Napięcie wyjścia (prąd zmienny)	230 V- 50 Hz
Napięcie wyjścia (prąd stały)	12 V (8,3 A)
Maks. moc wyjściowa	2,8 kW
Waga	52,8 kg

EG4550A



Agregat prądotwórczy

Niezawodność i trwałość uzyskana przez zastosowanie silnika górnozaworowego (OHV)

- Alternator AVR - z automatycznym regulatorem napięcia
- Czujnik oleju jako wyposażenie standardowe - automatycznie zatrzymuje silnik, kiedy poziom oleju jest zbyt niski
- Duży zbiornik paliwa zapewnia długi czas pracy
- Łatwy rozruch bez efektu odbicia
- Elektrostart
- Lampki sygnalizujące generowanie napięcia
- Wskaźnik napięcia i prądu
- Możliwość ładowania akum. samochodowych 12 V

Silnik spalinowy	OHV 4-suwowy
Pojemność skokowa	420 cm ³
Paliwo	E95
Pojemność zbiornika paliwa	25 l
Rozrusznik	elektryczny / ręczny
Napięcie wyjścia (prąd zmienny)	230 V- 50 Hz
Napięcie wyjścia (prąd stały)	12 V (8,3 A)
Maks. moc wyjściowa	4,5 kW
Waga	95,5 kg

EG5550A



Agregat prądotwórczy

Niezawodność i trwałość uzyskana przez zastosowanie silnika górnozaworowego (OHV)

- Alternator AVR - z automatycznym regulatorem napięcia
- Czujnik oleju jako wyposażenie standardowe - automatycznie zatrzymuje silnik, kiedy poziom oleju jest zbyt niski
- Duży zbiornik paliwa zapewnia długi czas pracy
- Łatwy rozruch bez efektu odbicia
- Elektrostart
- Lampki sygnalizujące generowanie napięcia
- Wskaźnik napięcia i prądu
- Możliwość ładowania akum. samochodowych 12 V

Silnik spalinowy	OHV 4-suwowy
Pojemność skokowa	420 cm ³
Paliwo	E95
Pojemność zbiornika paliwa	25 l
Rozrusznik	elektryczny / ręczny
Napięcie wyjścia (prąd zmienny)	230 V- 50 Hz
Napięcie wyjścia (prąd stały)	12 V (8,3 A)
Maks. moc wyjściowa	5,5 kW
Waga	98,5 kg

NARZĘDZIA PNEUMATYCZNE / KOMPRESORY



Narzędzia pneumatyczne / Kompresory

AF353

Nowość!



Sztyfciaarka pneumatyczna

- Urządzenie przeznaczone do wbijania szpilek o rozmiarach 15 - 35 mm w powierzchnie drewniane twarde lub miękkie
- Mały element stykowy zapewniający bardzo dobrą widoczność a zarazem dokładność podczas wystrzelania szpilek
- Sztyfty łączone bezpośrednio
- Głębokość wbijania szpilek ustawiana za pomocą klucza imbusowego
- Funkcja wydmuchu powietrza pozwala po naciśnięciu przycisku na oczyszczenie miejsca roboczego z pyłu
- Funkcja blokady „pustego strzału”
- Blokady spustu zabezpieczająca przed przypadkowym wystrzałem
- Ergonomicznie zaprojektowany uchwyt pokryty antypoślizgowym elastomerem zapewnia większy komfort i kontrolę użytkownika
- Wzierniki magazynka umożliwiają ciągłą obserwację ilości posiadanych gwoździ w magazynku
- Zderzaki na obudowie chronią obrabiany przedmiot oraz obudowę urządzenia przed uszkodzeniami i zadrapaniami



Dostarczone wyposażenie: Walizka; Klucz imbusowy; Olej do narzędzi pneumatycznych 30 cc

Długość sztyftów	15-35 mm
Średnica sztyftów	0,6 mm
Pojemność magazynka	130 szt.
Minimalna średnica węża	6,5 mm
Kąt nachylenia magazynka	0°
Ciśnienie robocze	4,5-6,9 bar
Zalecany kompresor	AC640
Wymiary (D x S x W)	208 x 66 x 191 mm
Waga	0,9 kg

AF506

Nowość!



Gwoździarka pneumatyczna

- Urządzenie przeznaczone do wbijania szpilek o rozmiarach od 15 mm do 50 mm w powierzchnie drewniane twarde lub miękkie
- W modelu zainstalowano mniejszy element stykowy, dzięki któremu mamy lepszą widoczność a zarazem dokładność podczas wystrzelania szpilek
- Gwoździe łączone bezpośrednio
- Regulacja głębokości wbijania gwoździ drucików przy pomocy pokrętkła
- Beznarzędziowe usuwanie zablokowanych gwoździ
- Ergonomiczny uchwyt pokryty elastomerem
- Wzierniki magazynka umożliwiają ciągłą obserwację ilości posiadanych gwoździ drucików, co pozwala uniknąć „pustych” strzałów
- Zgodna z normą EN ISO11148-13
- Kierunkowa dysza wydmuchu powietrza i pyłu umieszczona w obudowie urządzenia
- Dysza wydmuchu powietrza usuwającego pył i wióry z obrabianego materiału uruchamiana za pomocą przycisku



Dostarczone wyposażenie: Walizka z tworzywa HY00000090

Długość gwoździ	15-50 mm
Średnica gwoździ	1,2 mm
Pojemność magazynka	100 szt.
Minimalna średnica węża	6,5 mm
Kąt nachylenia magazynka	100°
Ciśnienie robocze	4,9-8,3 bar
Zalecany kompresor	AC640 / MAC610
Wymiary (D x S x W)	250 x 70 x 256 mm
Waga (EPTA)	1,3 kg

AF635

Nowość!



Gwoździarka pneumatyczna

- Urządzenie przeznaczone do wbijania gwoździ o rozmiarach 32 - 64 mm
- Mały element stykowy zapewniający bardzo dobrą widoczność a zarazem dokładność podczas wystrzelania gwoździ
- Gwoździe łączone bezpośrednio
- Głębokość wbijania szpilek ustawiana beznarzędziowo
- Funkcja wydmuchu powietrza pozwala po naciśnięciu przycisku na oczyszczenie miejsca roboczego z pyłu
- Funkcja blokady „pustego strzału”
- Beznarzędziowe usuwanie zablokowanych gwoździ
- Ergonomicznie zaprojektowany uchwyt pokryty antypoślizgowym elastomerem zapewnia większy komfort i kontrolę użytkownika
- Okienko w magazynku umożliwi ciągłą obserwację ilości posiadanych gwoździ
- Zderzaki na obudowie chronią obrabiany przedmiot oraz obudowę urządzenia przed uszkodzeniami i zadrapaniami



Dostarczone wyposażenie: Walizka, Olej do narzędzi pneumatycznych 30 cc

Długość gwoździ	32-64 mm
Średnica gwoździ	1,83 mm
Pojemność magazynka	100 szt.
Minimalna średnica węża	6,5 mm
Kąt nachylenia magazynka	34°
Ciśnienie robocze	4,9-8,3 bar
Zalecany kompresor	AC1300
Wymiary (D x S x W)	339 x 100 x 309 mm
Waga (EPTA)	1,8 kg

AN943K

Gwoździarka pneumatyczna



- Zintegrowany 3-zakr. przełącznik trybu wbijania gwoździ
- Gwoździe łączone papierem
- Wbudowany filtr powietrza minimalizuje przedostawanie się kurzu oraz innych substancji do wnętrza urządzenia
- Beznarzędziowa regulacja głębokości z zakresem 9 ustawień
- W celu uniemożliwienia „pustych” strzałów, urządzenie wstrzymuje pracę w momencie, gdy w magazynku zostają tylko 3 gwoździe
- Trwały, ładowany od tyłu aluminiowy magazynek
- Wielokierunkowa dysza kieruje wydmuchiwanym powietrzem w kierunku od operatora



Dostarczone wyposażenie: Walizka 824841-8; Olej do narzędzi pneumatycznych 30CC 181434-7

Długość gwoździ	50-90 mm
Pojemność magazynka	60-84 szt.
Ciśnienie robocze	4,4-8,3 bar
Kąt nachylenia magazynka	31°
Regulacja głębokości	tak
Wymiary (D x S x W)	455 x 109 x 365 mm
Waga	4,0 kg
Zalecany kompresor	AC1300

AN454

Nowość!



Gwoździarka pneumatyczna

- Ulepszona konstrukcja zaworu spustowego zapewni szybkie wbijanie gwoździ
- Beznarzędziowe ustawianie głębokości wbijania
- Magnes umieszczony wokół końcówki stykowej zapobiega wypadnięciu ostatniego gwoździa
- Płaskie i odłączane ramię stykowe z możliwością prostego usunięcia
- Możliwość wyboru trybu wbijania gwoździ (pojedyncze lub wbijanie seryjne)
- Otwieranie magazynka za pomocą jednego przycisku pozwala na łatwe zainstalowanie gwoździ
- Ergonomiczna rękojeść pokryta elastomerem



Dostarczone wyposażenie: Klucz imbusowy; Olej do narzędzi pneumatycznych 30 cc

Długość gwoździ	19-45 mm
Średnica gwoździ	3,05 mm
Pojemność magazynka	120 szt.
Minimalna średnica węża	6,5 mm
Kąt nachylenia magazynka	100°
Ciśnienie robocze	4,9-8,3 bar
Zalecany kompresor	AC1300
Wymiary (D x S x W)	256 x 117 x 271 mm
Waga (EPTA)	2,4 kg

AN902

Gwoździarka pneumatyczna

- Gwoździarka o największej mocy w swojej klasie przeznaczona do montażu, deskowania i prac dekarzskich
- Wbijają gwoździe montażowe o dł. 45 mm – 90 mm o łbie płaskim
- Gwoździe łączone drutem
- Możliwość wyboru trybu wbijania gwoździ (pojedyncze, sekwencyjne)
- Regulacja głębokości wbijania gwoździ przy pomocy pokrętła
- Wbudowany filtr powietrza minimalizuje przedostawanie się kurzu oraz innych substancji do wnętrza urządzenia
- Dysza wydmuchu powietrza i pyłu kieruje je w kierunku od użytkownika
- Możliwość zamontowania uchwytu na hak
- Ząbkowana końcówka bijaka idealna do gwoździowania ukośnego



Dostarczone wyposażenie: Walizka 824545-2; Olej do narzędzi pneumatycznych 30CC 181434-7

Długość gwoździ	45-90 mm
Pojemność magazynka	150-300 szt.
Ciśnienie robocze	4,9-8,3 bar
Kąt nachylenia magazynka	16°
Regulacja głębokości	tak
Min. średnica węża	8,5 mm
Wymiary (D x S x W)	318 x 128 x 378 mm
Waga	3,5 kg
Zalecany kompresor	AC1300

AN924
Nowość!

Gwoździarka pneumatyczna

- Przeprojektowany zawór spustowy umożliwia szybsze wbijanie gwoździ w trybie ciągłym
- Zderzak chroniący maszynę oraz miejsce pracy przed uszkodzeniem lub zadrapaniem
- Beznarzędziowe ustawianie głębokości wbijania
- Wziernik pozwalający na sprawdzenie ilości gwoździ pozostałych w magazynku
- Beznarzędziowa regulacja głębokości wbijania
- Ładowany od strony górnego otworu aluminiowy magazynek pozwalający w razie potrzeby na załadowanie dodatkowego paska gwoździ
- Solidna pokrywa dyszy wydmuchu powietrza
- Funkcja blokady pustego strzału
- Ergonomicznie zaprojektowany uchwyt pokryty elastomerem
- Hak do zawieszenia na pasku z możliwością zamontowania go po obu stronach urządzenia



Dostarczone wyposażenie: Klucz imbusowy; Olej do narzędzi pneumatycznych 30 cc

Długość gwoździ	50-90 mm
Średnica gwoździ	2,9-3,76 mm
Pojemność magazynka	64-73 szt.
Minimalna średnica węża	8,5 mm
Kąt nachylenia magazynka	21°
Ciśnienie robocze	4,9-8,3 bar
Zalecany kompresor	AC1300
Wymiary (D x S x W)	560 x 117 x 348 mm
Waga	3,8 kg

AN960

Gwoździarka pneumatyczna

- Gwoździarka przeznaczona do naprawy i montażu palet zwykłych



Dostarczone wyposażenie: Rękojeść boczna BA00000470; Klucz imbusowy; Olej maszynowy

Długość gwoździ	57-100 mm
Średnica gwoździ	6,5-7,5 mm
Pojemność magazynka	225-300 szt.
Ciśnienie robocze	4,9-8,3 bar
Min. średnica węża	8 mm
Wymiary (D x S x W)	338 x 153 x 418 mm
Waga	5,1 kg
Zalecany kompresor	AC1300

AN961

Gwoździarka pneumatyczna

- Gwoździarka przeznaczona do naprawy i montażu palet EURO



Dostarczone wyposażenie: Rękojeść boczna BA00000470; Klucz imbusowy; Olej maszynowy

Długość gwoździ	55-100 mm
Średnica gwoździ	8,6 mm EPAL
Pojemność magazynka	225-300 szt.
Ciśnienie robocze	4,9-8,3 bar
Min. średnica węża	8 mm
Wymiary (D x S x W)	338 x 153 x 418 mm
Waga	5,3 kg
Zalecany kompresor	AC1300

AT638A
Nowość!

Zszywacz pneumatyczny

- Magazynek ładowany od góry pozwala na szybkie załadowanie zszywek o dł. 13 - 38 mm
- Mały element stykowy zapewniający bardzo dobrą widoczność a zarazem dokładność podczas wyrzeliwania zszywek
- Głębokość wbijania szpilek ustawiana beznarzędziowo za pomocą pokrętła
- Funkcja wydmuchu powietrza pozwala po naciśnięciu przycisku na oczyszczenie miejsca roboczego z pyłu
- Beznarzędziowe usuwanie zablokowanych zszywek
- Ergonomicznie zaprojektowany uchwyt pokryty antypoślizgowym elastomerem zapewnia większy komfort i kontrolę użytkownika
- Okienko w magazynku umożliwia ciągłą obserwację ilości posiadanych zszywek
- Zderzaki na obudowie chronią obrabiany przedmiot oraz obudowę urządzenia przed uszkodzeniami i zadrapaniami



Dostarczone wyposażenie: Walizka; Olej do narzędzi pneumatycznych 30 cc

Zszywki (dł. x szer.)	13-38 x 5,7
Pojemność magazynka	100 szt.
Ciśnienie robocze	4,9-8,3 bar
Minimalna średnica węża	6,5 mm
Wymiary (D x S x W)	230 x 75 x 251 mm
Waga	1,2 kg
Zalecany kompresor	AC1300 / AC1350

Narzędzia pneumatyczne / Kompresory

AT1150A

Zszywacz pneumatyczny



- Magazynek ładowany od góry pozwala na szybkie załadowanie zszywek o dł. 25 - 50 mm
- Beznarzędziowe usuwanie zaciętych zszywek
- Wbudowany filtr powietrza minimalizuje przedostawanie się kurzu i innych substancji do wnętrza urządzenia
- Mocny aluminiowy magazynek posiada dużą pojemność ładowania (do 140 zszywek)
- Regulacja głębokości wbijania zszywek
- Wielokierunkowa dysza kieruje wydmuchiwanym powietrzem w kierunku od operatora



Dostarczone wyposażenie: Olej do narzędzi pneumatycznych 30CC 181434-7; Klucz imbusowy 4 A0913-0011

Zszywka: długość x szerokość	25-50 x 11 mm
Pojemność magazynka	140 szt.
Ciśnienie robocze	4,4-8,3 bar
Regulacja głębokości	tak
Min. średnica węża	6,5 mm
Wymiary (D x S x W)	370 x 87 x 290 mm
Waga	2,3 kg
Zalecany kompresor	AC1300, AC1350

AT2550A

Zszywacz pneumatyczny



- Magazynek ładowany od góry pozwala na szybkie załadowanie zszywek o dł. 25 - 50 mm
- Beznarzędziowe usuwanie zaciętych zszywek
- Wbudowany filtr powietrza minimalizuje przedostawanie się kurzu i innych substancji do wnętrza urządzenia
- Mocny aluminiowy magazynek posiada dużą pojemność ładowania (do 140 zszywek)
- Regulacja głębokości wbijania zszywek
- Wielokierunkowa dysza kieruje wydmuchiwanym powietrzem w kierunku od operatora



Dostarczone wyposażenie: Olej do narzędzi pneumatycznych 30CC 181434-7; Klucz imbusowy 4 A0913-0011

Zszywka: długość x szerokość	25-50 x 25 mm
Pojemność magazynka	140 szt.
Ciśnienie robocze	4,4-8,3 bar
Regulacja głębokości	tak
Min. średnica węża	6,5 mm
Wymiary (D x S x W)	370 x 76 x 260 mm
Waga	2,3 kg
Zalecany kompresor	AC1300, AC1350



AC1300
Kompresor

- Bezolejowy z napędem bezpośrednim przy pomocy wysokomomentowego silnika elektrycznego
- Posiada masywne koła, umożliwiające bezproblemowy transport
- Haki do mocowania węży pneumatycznych
- Wyposażony w regulator ciśnienia powietrza oraz dwa manometry
- Posiada zawór spustowy wody kondensacyjnej ze zbiornika

Moc znamionowa silnika	1,5 kW
Maks. ciśnienie robocze	8 bar
Wydatek powietrza	177 l/min (2,8 bar)
	135 l/min (7,0 bar)
Liczba cylindrów	1
Pojemność zbiornika	20 l
Poziom ciśnienia akustycznego wg DIN	
obliczeniowy	93,9 dB (A)
gwarantowany	97,0 dB (A)
Przepływ powietrza	140 l/min
Waga	29,0 kg
Silnik	elektryczny indukcyjny
Smarowanie	bezolejowy

Dostarczone wyposażenie: Zawór bezpieczeństwa

AC1350
Kompresor

- Bezolejowy z napędem bezpośrednim przy pomocy wysokomomentowego silnika elektrycznego
- Posiada masywne koła, umożliwiające bezproblemowy transport
- Wyposażony w regulator ciśnienia powietrza oraz dwa manometry
- Pojemność zbiornika 50 l

Moc znamionowa silnika	1,5 kW
Maks. ciśnienie robocze	8 bar
Wydatek powietrza	177 l/min (2,8 bar)
	135 l/min (7,0 bar)
Liczba cylindrów	1
Pojemność zbiornika	50 l
Poziom ciśnienia akustycznego wg DIN	
obliczeniowy	93,9 dB (A)
gwarantowany	97,0 dB (A)
Przepływ powietrza	240 l/min
Waga	32,0 kg
Silnik	elektryczny indukcyjny
Smarowanie	bezolejowy

Dostarczone wyposażenie: Zawór bezpieczeństwa

AC640
Kompresor

- Kompaktowy kompresor powietrza o dużej mocy
- Bezolejowy z napędem bezpośrednim przy pomocy wysokomomentowego silnika elektrycznego
- Plastikowa obudowa redukuje poziom hałasu i chroni kompresor
- Wyposażony w regulator ciśn. pow. oraz dwa manometry
- Posiada zawór spustowy wody kondensacyjnej ze zbiornika

Moc znamionowa silnika	1,1 kW
Maks. ciśnienie robocze	8 bar
Wydatek powietrza	121 l/min (2,8 bar)
	90 l/min (7,0 bar)
Liczba cylindrów	1
Pojemność zbiornika	6 l
Poziom ciśnienia akustycznego wg DIN	
obliczeniowy	92 dB (A)
gwarantowany	95 dB (A)
Przepływ powietrza	205 l/min
Waga	21,0 kg
Silnik	elektryczny indukcyjny
Smarowanie	bezolejowy

Dostarczone wyposażenie: Zawór bezpieczeństwa

MAC610
Kompresor

- Kompaktowy bezolejowy kompresor powietrza idealny do zasilania małych gwoździarek
- Wytwarza stałe ciśnienie sprężonego powietrza 8,0 bar, zasilając zbiornik o pojemności 6 l
- Posiada bezstopniową regulację wytwarzanego ciśnienia roboczego oraz manometr wskazujący ciśnienie robocze

Moc znamionowa silnika	0,5 kW
Maks. ciśnienie robocze	8 bar
Wydatek powietrza	80 l/min (2,8 bar)
	51 l/min (7,0 bar)
Liczba cylindrów	1
Pojemność zbiornika	6 l
Poziom ciśnienia akustycznego wg DIN	
obliczeniowy	88,3 dB (A)
gwarantowany	90,0 dB (A)
Przepływ powietrza	160 l/min
Waga	9,0 kg
Silnik	elektryczny indukcyjny
Smarowanie	bezolejowy

Dostarczone wyposażenie: Zawór bezpieczeństwa

Narzędzia pneumatyczne / Kompresory

AC310H

Kompresor niskiego i wysokiego ciśnienia



- Kompresor z dwoma wyjściami niskiego i wysokiego ciśnienia
- Ochrona rurowa ze zderzakami gumowymi chroni regulatory i wskaźniki
- Niski poziom hałasu
- Zawór do spuszczenia wody kondensacyjnej
- Zabezpieczenie przeciążeniowe silnika



Maks. ciśnienie w zbiorniku	28 bar
Ciśnienie powietrza na wyjściach	
dla wysokiego ciśnienia	0-25,8 bar
dla niskiego ciśnienia	0-9,1 bar
Przepływ powietrza przy 7,5 bar	90 l/min
Silnik	
moc	1,83 kW
typ	4-bieg. indukcyjny
Prędkość obrotowa (50 Hz)	1700 obr./min
Pojemność zbiornika	6,2 l
Wymiary (D x S x W)	476 x 507 x 375 mm
Waga	36,0 kg



GN420CLSE

Gwoździarka gazowa do betonu



- Do montażu profili stalowych w systemie suchej zabudowy, przybijania drewna do stali i betonu
- Płaska tylna część obudowy pozwala na położenie narzędzia w pozycji odwrotnej
- Mechanizm zabezpieczający przed pustym strzałem
- Beznarzędziowa regulacja głębokości wbijania w zakresie 4,5 mm za pomocą pokrętki
- Ergonomiczna rękojeść pokryta gumą
- Hak do zawieszania ustawiany w dwóch pozycjach
- Akumulator Li-Ion 7,2 V jako źródło zasilania potrzebne do wytwarzania iskry, mieszania gazu, pobierania i wydmuchiwania powietrza
- Dioda LED oświetlająca miejsce pracy z niezależnym wyłącznikiem
- Sygnalizacyjna dioda LED wskazująca spadek energii akumulatora oraz problemy z urządzeniem

Gwoździe łączone tworzywem	
długość	15-40 mm
średnica	2,6-3,1 mm
Pojemność magazynka	40 szt
Kąt pochylenia magazynka	0°
Napięcie / pojemność akumulatora	7,2 V / 1,0 Ah
Wymiary (D x S x W)	430 x 108 x 390 mm
Waga	3,8 kg



Dostarczone wyposażenie: Walizka 821512-8; Akumulator BL7010 (7,2 V / 1,0 Ah) 194355-4; Ładowarka DC075A 194320-3; Okulary ochronne 195246-2; Klucz imbusowy 4 783230-5



Makita®

www.makita.pl

ODKURZACZE AKUMULATOROWE

MOBILNOŚĆ, WYGODA, OSZCZĘDNOŚĆ CZASU!



SPRAWDŹ:



ODKURZACZE AKUM.

UMÓW SIĘ:



POKAZY, SZKOLENIA

Z MYŚLĄ O PROFESJONALISTACH
POTĘGA TECHNIKI. POTĘGA WYDAJNOŚCI...

Z MYŚLĄ O PROFESJONALISTACH
POTĘGA TECHNIKI, POTĘGA WYDAJNOŚCI...



KATALOG
2020/2021
ELEKTRONARZĘDZIA

MAKITA SP. Z O.O. / E-MAIL: INFO@MAKITA.PL

KATALOG NIE JEST OFERTĄ HANDLOWĄ W ROZUMIENIU PRAWA. MAKITA SP. Z O.O. ZASTRZEGA SOBIE PRAWO DO WPROWADZANIA ZMIAN DOTYCZĄCYCH WYPOSAŻENIA I PARAMETRÓW TECHNICZNYCH. PREZENTOWANE W KATALOGU ZDJĘCIA I ILUSTRACJE UMIESZCZONE ZOSTAŁY WYŁĄCZNIE W CELACH INFORMACYJNYCH I MOGĄ NIE ODWZIERCIEDLAĆ WYGLĄDU ORAZ ICH CECH RZECZYWISTEGO PRODUKTU. FIRMA MAKITA NIE PONOSI ODPOWIEDZIALNOŚCI ZA BŁĘDY POWSTAŁE W DRUKU.

TWÓJ PARTNER

www.makita.pl